

平成23年12月14日

資料提供先 福山市市政記者クラブ
三原新聞記者クラブ

施工済み擁壁の調査結果について 【一般国道2号 三原バイパス】

三原バイパスの下木原地区で平成22年12月に完成した擁壁について、12月8日より調査確認作業を行った結果、ストリップ長が必要長より短い箇所が判明しました。

- 場 所； 広島県三原市糸崎地内
- 調査結果； 施工本数112本のうち24本で必要長さが不足
- 対 応； 年内を目途に補修工事を実施

※三原バイパスの年度内開通への影響はありません

お問い合わせ先	
国土交通省 中国地方整備局 福山河川国道事務所 副 所 長 <small>ふじわら みつお</small> 藤原 光雄 【担 当】工 務 課 長 <small>やまさき あきら</small> 山崎 彰 TEL (084) 923 - 2627 (ダイヤル)	
TEL (084) 923 - 2620 (代表) FAX (084) 923 - 2517 ホームページ http://www.cgr.mlit.go.jp/fukuyama/	
【広報担当窓口】調査設計第二課長 <small>あらかい さお</small> 荒木 勲 TEL (084) 923 - 2620 (代表)	

幹線道路の異状を発見したら・・・
道路緊急ダイヤル 緊急通報#9910へ

施工済み擁壁の調査結果について

- 工 事 名 : 三原バイパス下木原高架橋第3下部工事
- 工 期 : 平成21年3月4日 ~ 平成22年12月24日
- 請 負 者 : 安藤建設株式会社
- 対象工種 : 補強土壁工 (「参考」参照)
- 調査方法 : 掘削し目視にてスリップ長の確認
- 経 緯 : 平成22年12月22日 工事完了
平成23年11月29日 スリップ長が必要長より短い箇所を発見
平成23年12月8日~12日 現地調査
平成23年12月13日 補修工事開始
平成23年12月末 補修工事完了予定

■位置図

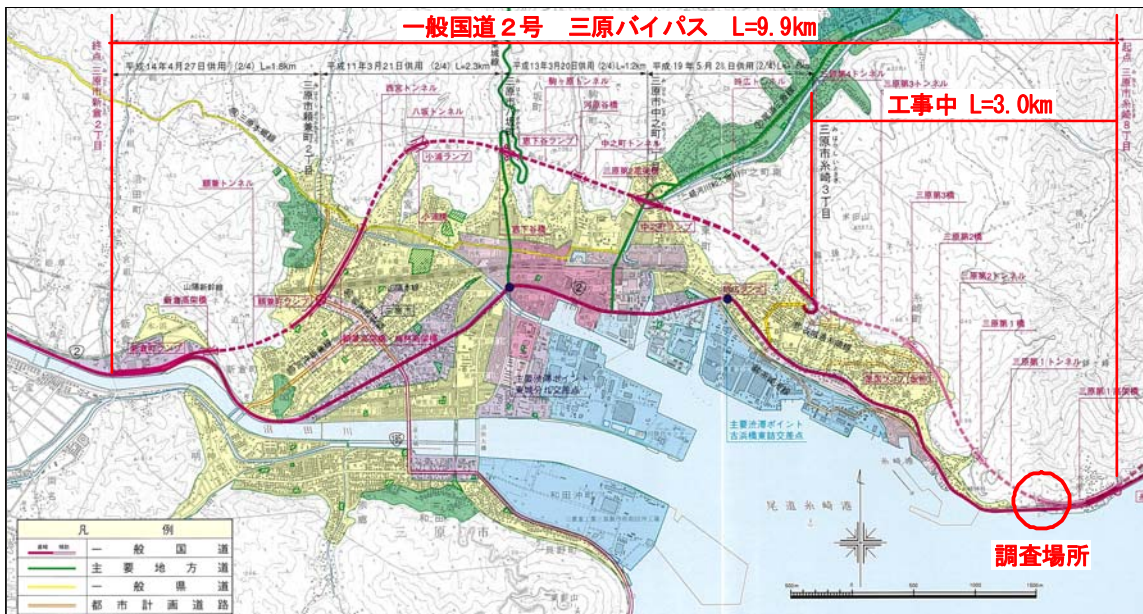

■ 平面図

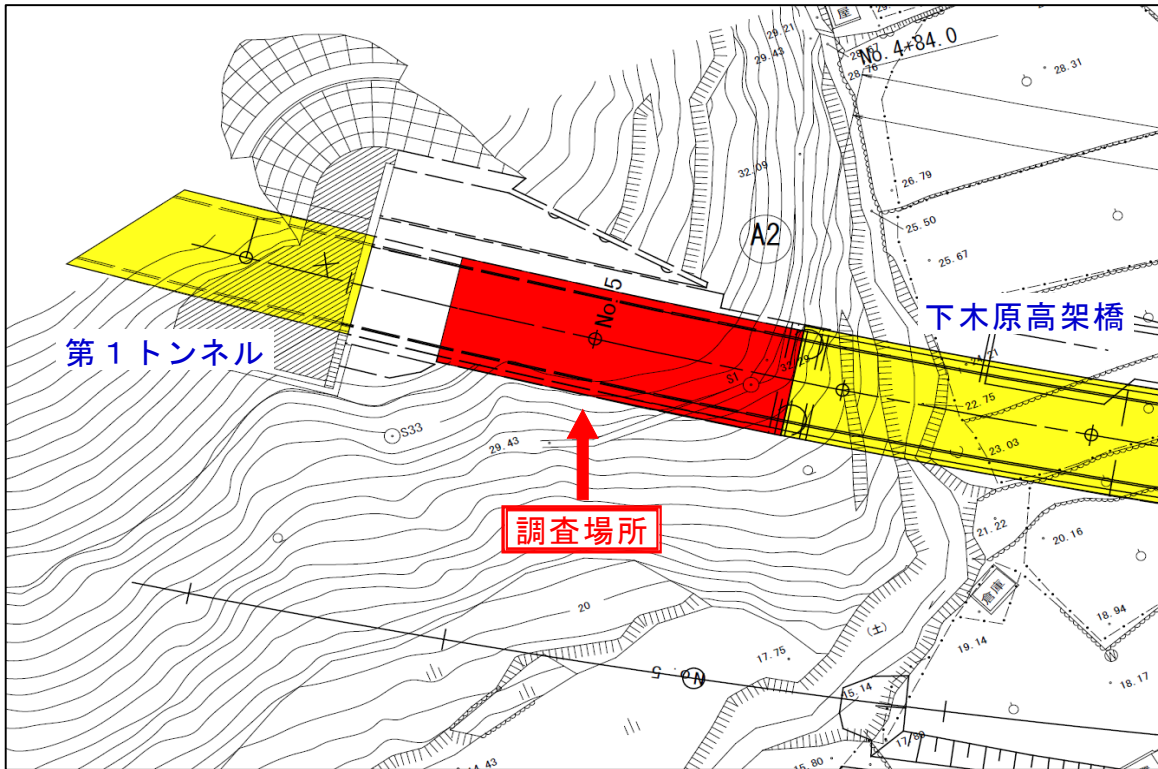

■ 現地状況（平成23年12月）



【参考】

補強土壁とは、盛土内に帯状の鋼製補強材(ストリップ)を層状に敷設し、土と鋼製補強材(ストリップ)の摩擦効果によって補強盛土を施工し、土留め壁を構築できるものです。



施工イメージ(写真)

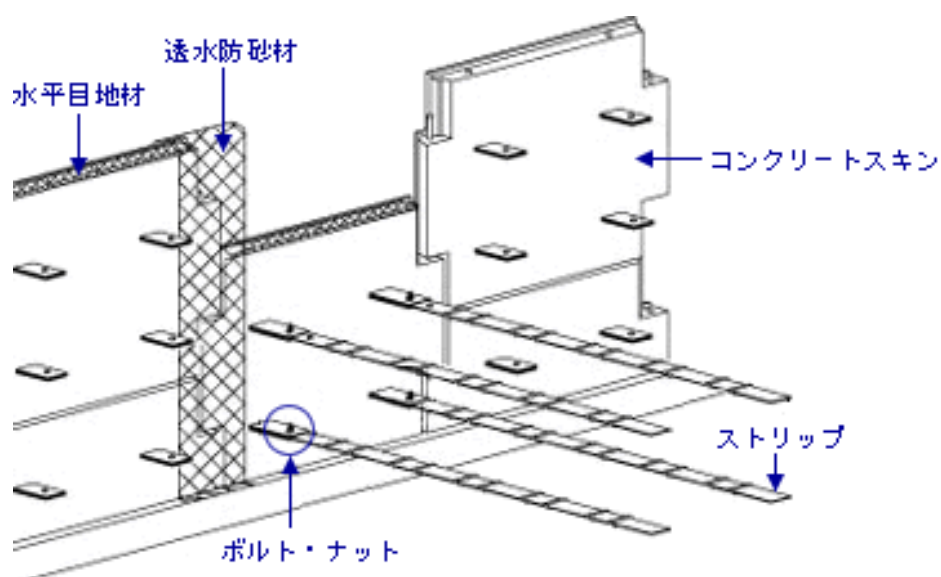

補強土壁の部材の名称