

平成26年 9月 5日

[資料提供先]
福山市政記者クラブ

松永道路の最後のトンネルが貫通します！！ ～^{ひら}平トンネル貫通のお知らせ～

松永道路平トンネルは、平成28年度に4車線化の完成を目指す松永道路(L=7.1km)に上下線合わせて10本あるトンネルで最後のトンネル工事となります。

松永道路の4車線化が完了することにより、交通混雑の緩和や交通事故件数の削減が期待されるだけでなく、山陽自動車道の代替機能の確保など、観光や物流等地域経済の各方面に大きな効果をもたらします。

今般、平トンネルが9月11日(木)に貫通しますのでお知らせします。

※取材を希望される場合は、事前に取材のご連絡をお願いします

【お問い合わせ先】

国土交通省 中国地方整備局 福山河川国道事務所

【道路担当】 副 所 長 ^{さわぐち としき} 沢口 俊樹
工 務 課 長 ^{なかもる かつとし} 中丸 勝利

TEL(084)923-2620(代表) FAX(084)923-2517

ホームページ <http://www.cgr.mlit.go.jp/fukuyama/>

【広報担当窓口】 調査設計第二課長 ^{いまち かずまさ} 井町 和正

TEL(084)923-2620(代表)

平成26年度全線開通に向け、尾道松江線を整備中！
道路の異状を発見したら・・・

道路緊急ダイヤル 緊急通報#9910へ

○工事概要

松永道路 計画概要

区 間	起点: 広島県福山市神村町 終点: 広島県尾道市高須町
計画延長	7.1km
道路規格	第3種1級 (神村ランプ~今津ランプ)
	第1種3級 (今津ランプ~西瀬戸尾道IC)
設計速度	80km/h
車線数	4車線

松永道路 平トンネル工事概要

工事名: 松永道路平トンネル工事
 工事場所: 広島県福山市神村町地内
 工 期: 平成25年12月13日~
 平成27年3月31日

発注者: 国土交通省中国地方整備局
 福山河川国道事務所

施工者: 株式会社鴻池組

工事内容: 工事延長L=340m
 トンネル延長L=247m
 道路改良 1式

掘削開始: 平成26年5月
 貫 通: 平成26年9月11日
 覆工開始: 平成26年10月(予定)
 完成予定: 平成27年3月

標準断面図(平トンネル)

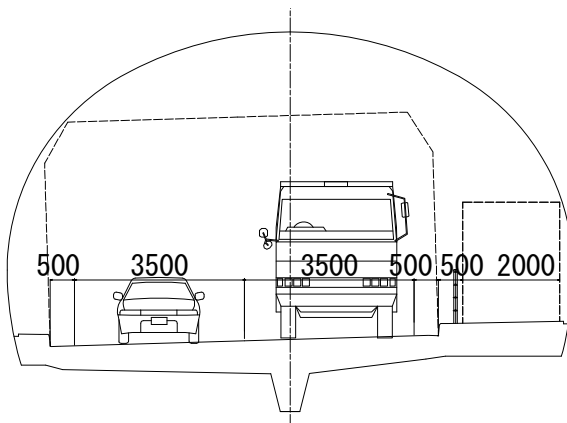

工事状況写真



(広島方面よりトンネル坑口を望む)



(トンネル坑内施工状況)

(H26.8.19撮影)