



お知らせ

平成 22年7月27日

資料提供先: 島根県政記者会

中国横断自動車道尾道松江線 川尻かわしりトンネル（仮称）が貫通しました。 ～尾道松江線（島根県内「全6トンネル」）で4番目の貫通～

中国横断自動車道尾道松江線（以下、尾道松江線という。）のうち、吉田掛合工区の川尻トンネルが貫通しましたのでお知らせします。

川尻トンネルは、平成21年10月よりトンネル掘削に着手し、平成22年7月23日に貫通しました。

尾道松江線の広島県境～三刀屋木次IC間には6トンネルを計画しており、このうち平成21年度までに3トンネル（吉田トンネル、高瀬山トンネル、上熊谷トンネル）の本体工事が完成し、川尻トンネルで4番目のトンネル貫通となります。

今後、覆工コンクリート等仕上げの作業を行い、トンネル本体が完成する予定です。

※トンネル名称については全て仮称です。

- かわしり
○川尻トンネル：雲南市吉田町吉田地内
トンネル延長 L = 425m
- 施 工 業 者：東急建設株式会社

尾道松江線については、今回貫通の川尻トンネルを含め、全線に渡って工事を行っております。ご迷惑をお掛けしますがご理解とご協力をお願いいたします。

【問い合わせ先】

国土交通省 中国地方整備局 松江国道事務所
島根県松江市西津田2丁目6番28号

副所長（改築） つねまつ ひろし
常松 宏

（工事担当）建設専門官 やまむら よしはる
山村 嘉治

（広報担当）調査設計課長 かだ あつみ
加田 厚

TEL : 0852-26-2131（代表） 0852-60-1344（新直轄G直通）
FAX : 0852-22-9731 URL : <http://www.cgr.mlit.go.jp/matsukoku/>

位置図



川尻トンネル断面図

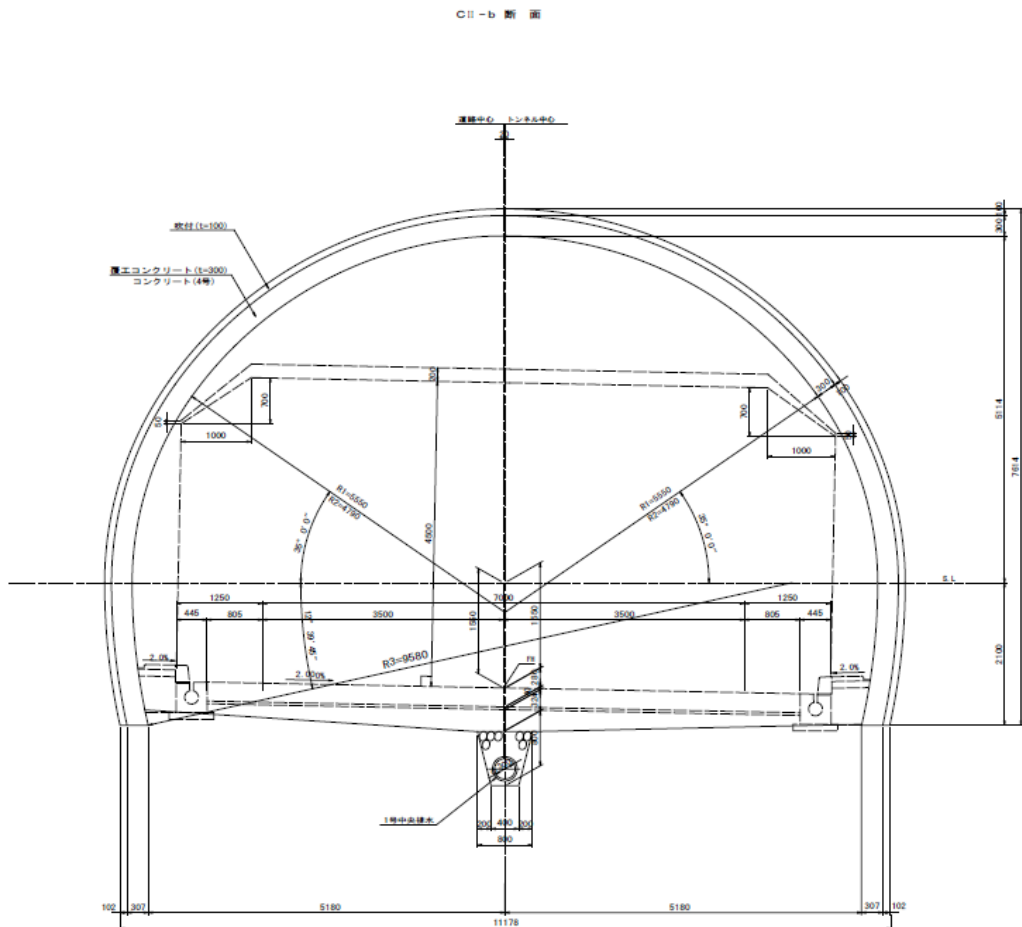

貫通状況



現況写真(南側坑口)



南側(三次側)坑口着手前



南側(三次側)坑口現況

完成予想図



北側(松江側)坑口



南側(三次側)坑口

中国横断自動車道 尾道松江線 概要

参考

中国横断自動車道「尾道松江線」は、広島県の瀬戸内海沿岸の尾道市を起点に、広島県北部の三次市を経由して島根県松江市に至る延長137kmの高速道路です。

山陽自動車道・中国縦貫自動車道・山陰自動車道と接続することにより、山陽と山陰を結ぶ幹線道路として、山陰の中核である中海・宍道湖圏域と中国地方の中心地である広島都市圏域を結ぶ高速ネットワークを形成します。

区 間	起点: 広島県尾道市 終点: 島根県松江市
うち松江国道事務所担当	島根県雲南市吉田町～島根県雲南市三刀屋町
延長(うち担当区間)	約137km(約25km)
車 線 数	4車線(暫定2車線)
道 路 規 格	第1種第3級
設 計 速 度	80km/h

標準断面図

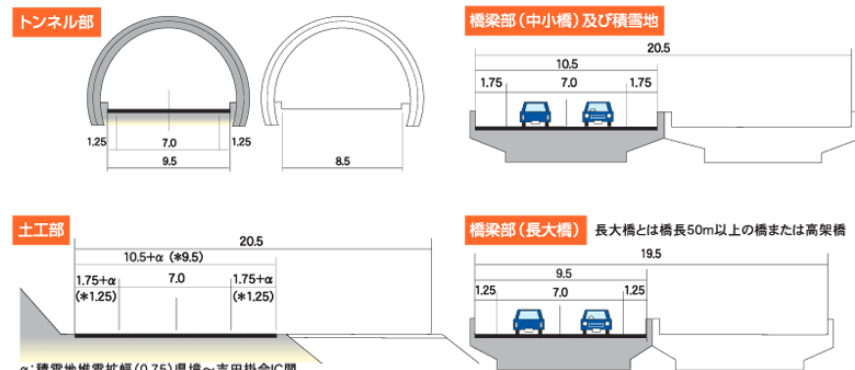

α: 積雪地増雪幅(0.75) 県境～吉田掛合IC間
*積雪地を除く長大切土部(1山L=150m以上で小段3段以上)



中国横断自動車道尾道松江線の進捗状況

参考

トンネル工事の状況

○平成22年6月末現在で全6トンネルの内、3トンネルの本体工事が完成し、2トンネルの工事を進めています。

吉田トンネル(H22. 3完成)



高瀬山トンネル(H21. 9完成)



上熊谷トンネル(H22. 1完成)



大万木トンネル(施工中)



川尻トンネル(今回貫通)



尾道・松江自動車道川尻トンネル工事 概要

1. 工事概要

- (1) 工 事 名 : 尾道・松江自動車道川尻トンネル工事
- (2) 工事場所 : 島根県雲南市吉田町吉田地内
- (3) 施工業者 : 東急建設 株式会社
- (4) 請負金額 : 809,077,500 円(税込み)
- (5) 工事延長 : 480m うち、川尻トンネル延長 : 425m

2. 諸元

(1) 道路構造規格

- ・ 道路規格 第1種第3級
- ・ 車線数 2車線(暫定)
- ・ 車道幅員 9.5m (1.25m + 3.5m + 3.5m + 1.25m)
- ・ 設計速度 80 km/h

(2) 縦断勾配

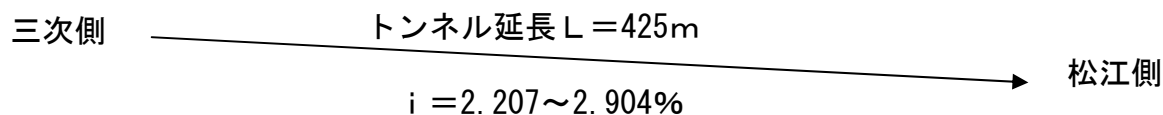

3. その他

- (1) 安全祈願祭 : 平成21年 10月 13日
- (2) トンネル貫通日 : 平成22年 7月 23日
- (3) トンネル掘削期間 : 約9ヶ月
- (4) 月進トンネル掘削 : 約50m/月
- (5) 岩 質 : 花崗閃緑岩、石英閃緑岩、安山岩質凝灰角礫岩