

橋梁の長寿命化修繕計画

2025年度版

中国地方整備局

目 次

1. 本計画の位置付け	
(1) インフラ長寿命化基本計画	1
(2) 本計画の位置付け	1
2. 長寿命化修繕計画の背景と目的	2
(1) 背景	2
(2) 目的	2
3. 管内の橋梁の現況	3
(1) 管内の橋梁箇所数	3
(2) 橋梁の年齢構成	5
(3) 定期点検の実施状況	7
(4) 点検支援技術の活用	8
(5) 管内橋梁の損傷状況	9
(6) 橋梁補修の実施状況	13
4. 橋梁保全の取り組み	14
(1) 「事後保全」から「予防保全」への転換	14
5. 長寿命化修繕計画の策定	17
(1) 基本的な考え方	17
(2) メンテナンスサイクルの構築	17
(3) 損傷の早期発見に向けた取り組み	19
(4) 早期補修に向けた取り組み	20
(5) 対策の優先順位の考え方	20
(6) 記録の一元管理と活用	20
6. 長寿命化修繕計画（2025年度版）の策定	21
(1) 2025年度版の概要	22
7. 参考資料	22

別添：長寿命化修繕計画 点検・補修・架替リスト

1. 本計画の位置付け

(1) インフラ長寿命化基本計画

平成25年11月に、インフラ老朽化対策の推進に関する関係省庁連絡会議において、インフラ長寿命化基本計画が策定され、国や地方公共団体等が一丸となってインフラの戦略的な維持管理・更新等を推進することとされた。

インフラ長寿命化基本計画に基づき、平成26年5月、国土交通省は、「国土交通省インフラ長寿命化計画（行動計画）」を策定し、道路（橋梁、トンネル、大型の構造物）の施設は、予防保全型維持管理の考え方を前提とした個別施設計画を策定することとしている。

(2) 本計画の位置付け

本長寿命化修繕計画は、国土交通省インフラ長寿命化計画（行動計画）で策定することとされている個別施設計画である。

インフラ長寿命化基本計画等の体系(イメージ)

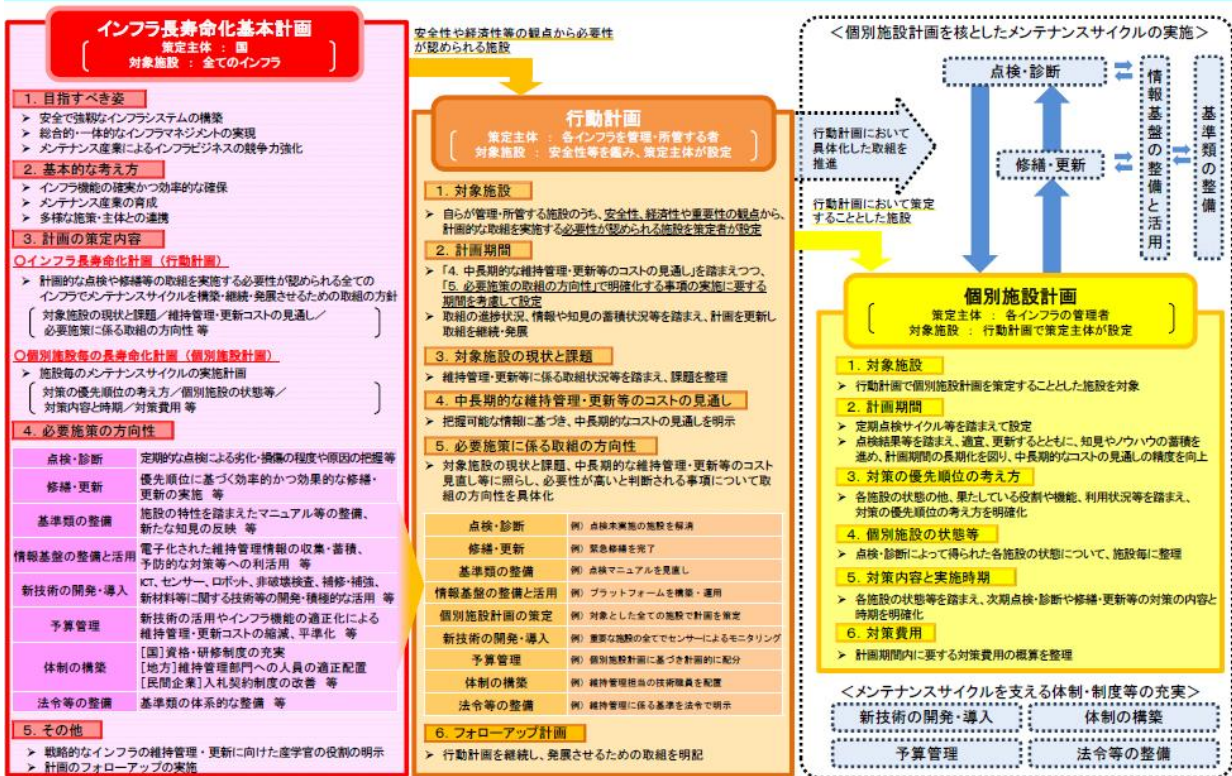

出典：インフラ老朽化対策の推進に関する関係省庁連絡会議（平成25年11月29日）（内閣官房HP）

2. 長寿命化修繕計画の背景と目的

(1) 背景

中国地方整備局が管理する橋梁は、令和7年4月1日現在4,874橋梁箇所数であり、建設後の平均経過年数は約42年、また、建設後50年を越える橋梁数の割合は、現在の44%が、10年後には55%、20年後には70%となり、高齢化が急速に進んでいく状況です。

今後これら橋梁の高齢化が一斉に進むことから、集中的に多額の補修・架替費用が必要となることが懸念されます。

(2) 目的

定期点検により橋梁の状態を把握し、その点検結果に基づく長寿命化修繕計画を策定し、修繕を計画的に実施します。これにより、橋梁の健全性を確保し、幹線道路ネットワークの**安全性・信頼性の確保**と**ライフサイクルコストの縮減**を図ります。

注：ライフサイクルコスト(LCC)：橋梁の計画、設計、施工、維持管理、架替までの一生の期間にかかる費用の総価

参考：直轄管理道路

中国地方整備局は、一般国道15路線並びに中国横断自動車道姫路鳥取線（直轄区間）及び尾道松江線（直轄区間）の総延長1,944.3kmを管理しています。

路線別指定区間延長 (R7.4.1現在)

路線名	延長(km)	事務所
国道2号	411.3	岡山、福山、広島、山口
国道9号	393.6	鳥取、倉吉、松江、浜田、山口
国道29号	49.2	鳥取
国道30号	24.2	岡山
国道31号	20.1	広島
国道53号	139.9	岡山、鳥取
国道54号	154.1	広島、三次、松江
国道180号	48.1	岡山
国道185号	55.5	広島
国道188号	72.4	山口
国道190号	43.7	山口
国道191号	141.8	山口、浜田
国道317号 (しまなみ海道)	6.9	福山
国道373号 (鳥取道)	10.7	鳥取
東広島呉道路	33.2	広島
鳥取道	43.0	鳥取
松江道	60.6	三次
尾道道	49.5	三次
山陰道	187.5	鳥取、倉吉、松江、浜田、山口
合計	1953.3	(うち、自専道451.5km)

中国地方整備局管内図

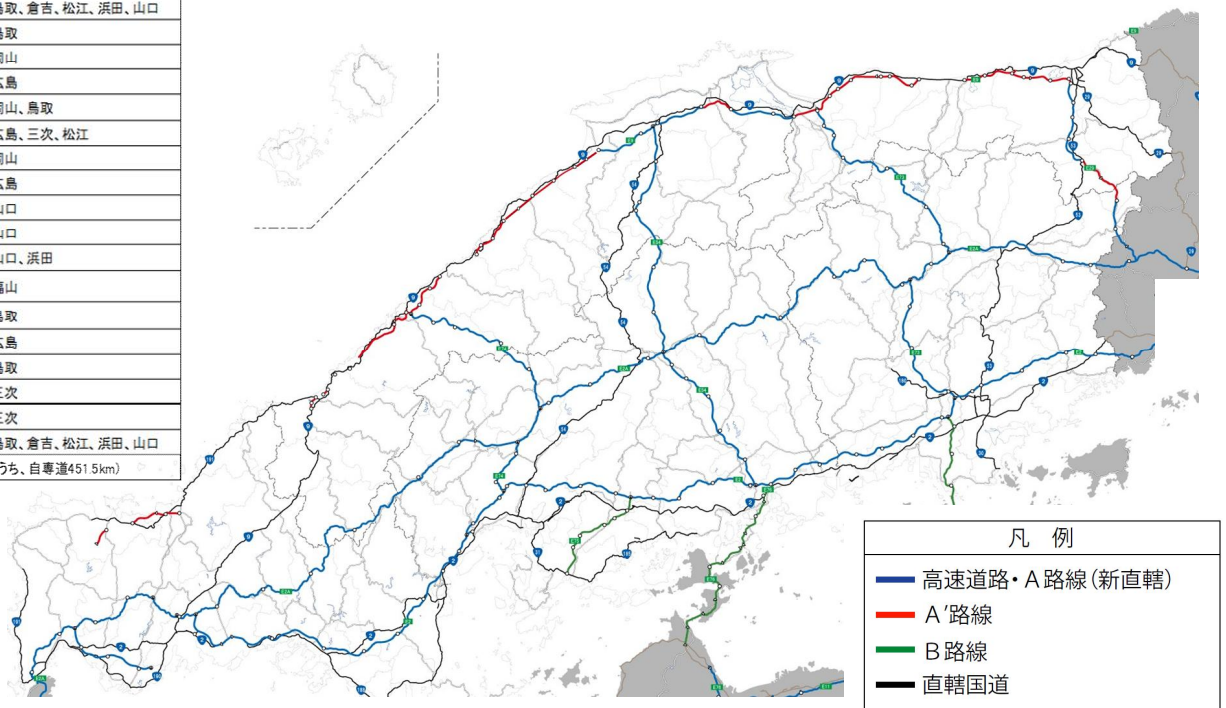

3. 管内の橋梁の現況

(1) 管内の橋梁箇所数

中国地方整備局では、4,874橋梁箇所数(橋長2m以上)を管理しています。

上部工の使用材料別に見ると、鋼橋が23%、RC橋が18%、PC橋が30%、溝橋が29%です。構造形式別では、主として橋長の短い橋梁で採用される床版橋、支間長が50m程度以下で採用される桁橋、溝橋で9割以上を占め、トラス橋・アーチ橋の長大橋は約0.5%程度です。

中国地方整備局管内の橋梁箇所数(橋長2m以上)

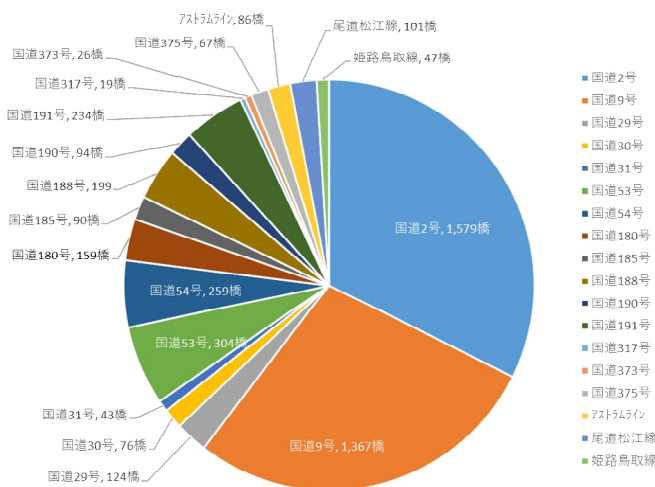

場所	橋梁箇所数	橋梁延長(m)
鳥取県	804	45,615
島根県	743	38,768
岡山県	1,057	55,036
広島県	955	63,631
山口県	1,315	34,461
合計	4,874	237,511

注：鳥取県内に姫路鳥取線の兵庫県分(8箇所、延長707m)を含む。以下同じ。

上部工使用材料別

分類	橋梁箇所数	橋梁延長(m)
鋼橋	1,108	118,210
RC橋	897	10,855
PC橋	1,444	102,178
溝橋	1,423	6,240
その他	2	29
合計	4,874	237,511

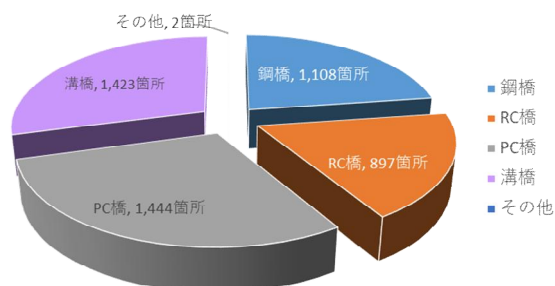
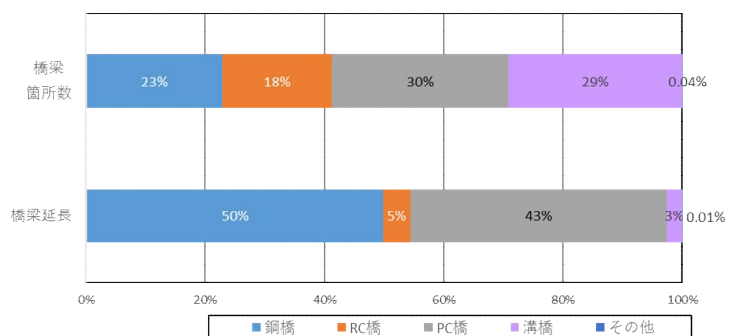

構造形式別

分類	橋梁 箇所数	橋梁延長 (m)
床版橋	1,497	34,259
桁橋	1,819	178,106
トラス橋	11	2,169
アーチ橋	13	1,518
ラーメン橋	111	15,221
溝橋	1,423	6,240
合計	4,874	237,511

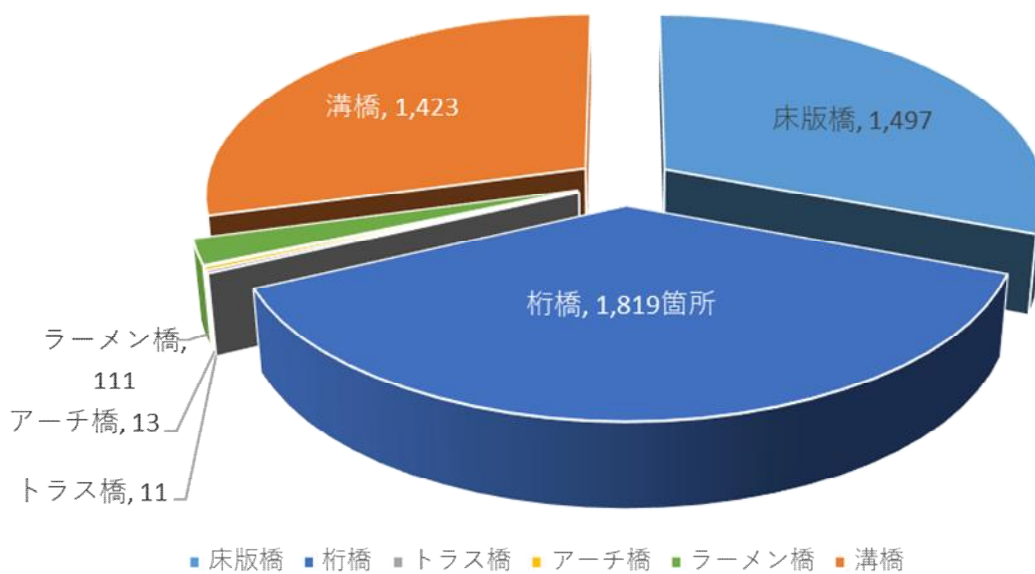
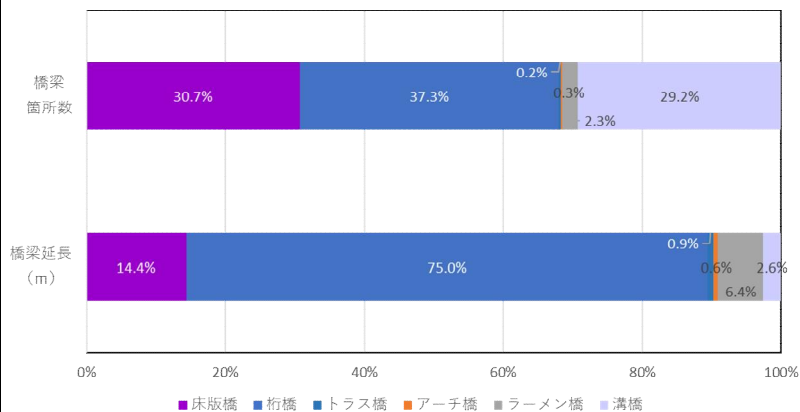

3. 管内の橋梁の現況

(2) 橋梁の年齢構成

中国地方整備局が管理する橋梁は、高度経済成長期(1955年～1973年)に全体の約4割にあたる1,640橋梁箇所が建設されています。

中国地方整備局における建設後50年以上を経過した橋梁箇所数の占める割合は、現在の44%から20年後には70%にまで急激に増加します。

架設年次別の橋梁箇所数分布

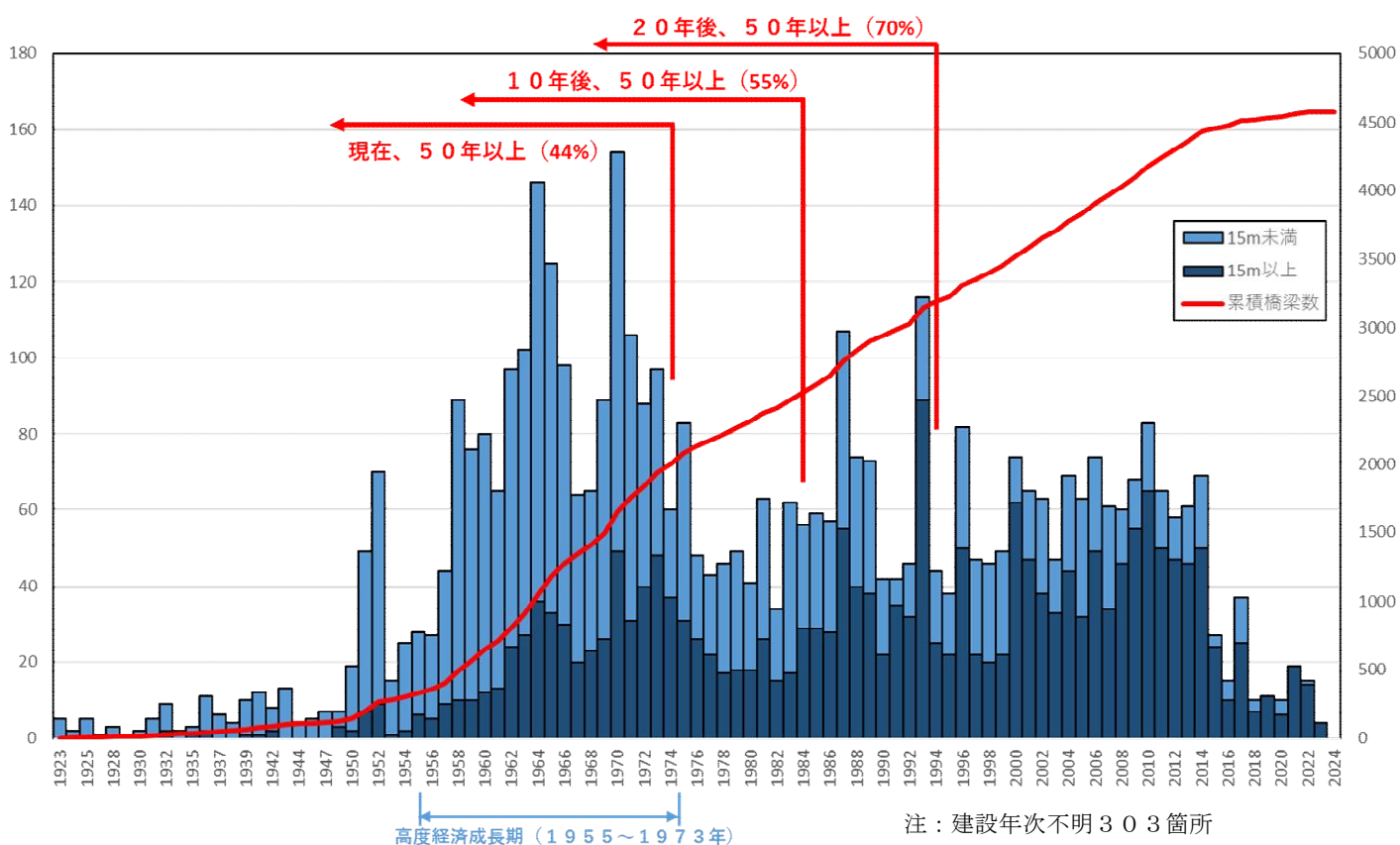

経過年数別橋梁箇所数

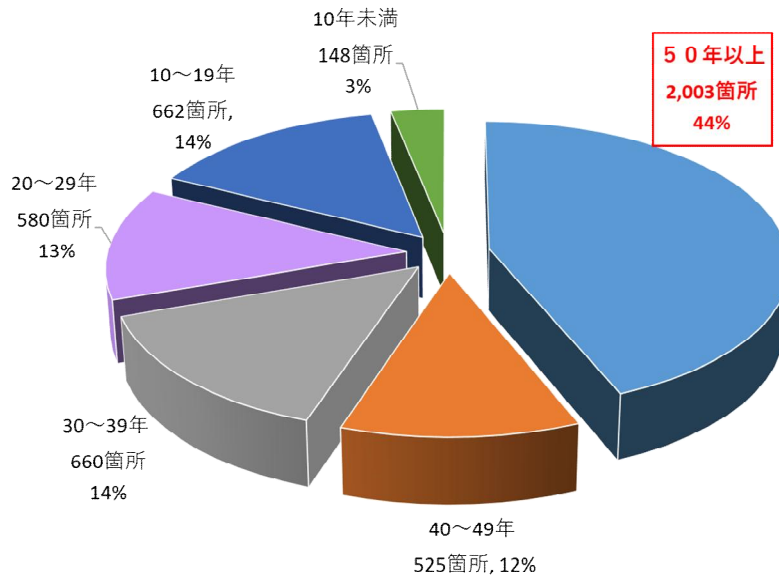

建設後50年以上の橋梁箇所数
現在44%→20年後70%

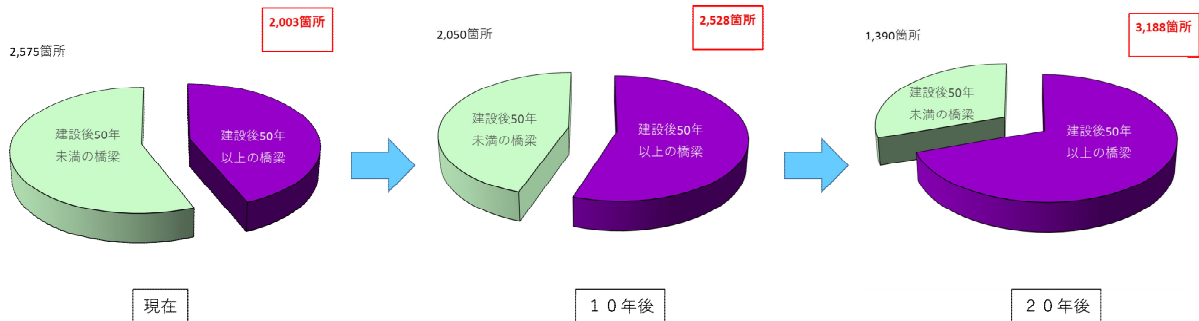

溝橋(カルバート)について

平成26年12月、「溝橋(カルバート)」の考え方が次のとおり定められ、橋梁定期点検の対象とされました。

■橋長2m以上かつ土被り1m未満の溝橋(カルバート)を橋梁として取り扱う考え方

※橋梁として取り扱う溝橋(カルバート)は、道路の下を横断する道路や水路等の空間を得るために、盛土あるいは地盤内に設けられる構造物とし、剛性ボックスカルバート(短形(ボックス型))を対象とするものとする。

■橋長2m以上の考え方

・橋梁として取り扱う溝橋(カルバート)の橋長は、外寸2m以上とし、カルバート上部道路の道路軸方向(斜角考慮)の長さを計測した値とする。

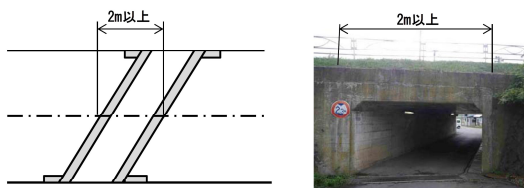

■土被り1m未満の考え方

・溝橋(カルバート)の天端から、歩車道等の上面の厚さが1m未満のもの。※土被り厚が測定的位置で異なる場合(車道部・歩道部等)は、最小値となる位置で判断するものとする。

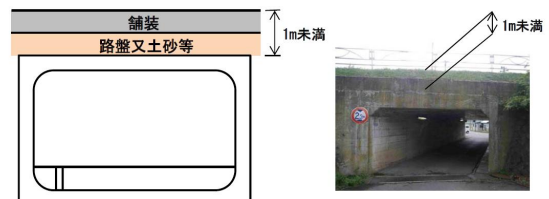

中国地方整備局では、溝橋(カルバート)を1,430箇所管理しており、平成26年12月以降、橋梁として保全しています。

3. 管内の橋梁の現況

(3) 定期点検の実施状況

直轄管理の橋梁では、供用後2年以内に初回点検を、その後は5年毎に定期点検を行い、橋梁の健全性を確認しています。

点 検 状 況



(梯子による定期点検)



(高所作業車による定期点検)



(橋梁点検車による定期点検)



(点検支援技術活用〔ドローン〕)



(ロープアクセスによる定期点検)

参考：日常管理として、2日に1回、パトロール車による巡回を実施しています。







(4) 点検支援技術の活用

橋梁点検において、点検支援技術性能カタログを積極的に活用するため、6項目について活用の原則化をおこない新技術の活用推進を図るとともに、コスト縮減や作業効率の向上、安全性の確保を図ります。

【活用を原則とする項目】

- 1) 人による外観性状の記録が困難な場所での写真撮影・記録
- 2) 点検支援技術を用いた3次元写真記録
- 3) 機器等による損傷図作成
- 4) 水中部の河床、基礎、護床工等の位置計測
- 5) 斜面上に築造された下部構造本体及び斜面の点群データ取得
- 6) コンクリート構造の鋼材位置のコンクリート中に含まれる塩化物イオン量計測、又はかぶりコンクリート内の塩化物イオン量の深さ方向の把握（塩害の影響地域に位置する橋梁）

活 用 事 例

<p>従来点検 (ロープアクセス作業)</p> <p>従来点検はロープアクセス作業であり特殊技能を持つ作業員による外観性状確認作業。損傷記録は作業員によるスケッチを元に調書を作成。</p>  <p>スケッチイメージ図</p> <p>ひびわれ (スケッチ)</p> <p>【下り側面】 【起点側】 【上り側面】 【終点側】</p>	<p>新技術活用点検 (原則化技術の活用)</p> <p>新技術その①: 点検支援技術を用いた3次元写真記録</p>  <p>ドローン撮影</p> <p>【下り側面】 【起点側】 【上り側面】 【終点側】</p> <p>オルソ画像</p> <p>新技術その②: 機器等による損傷図作成</p>  <p>ひびわれ結合処理も可能</p> <p>DXF出力</p> <p>No. 31: 0.09mm No. 32: 0.05mm No. 33: 2.19mm No. 38: 0.14mm</p>
<p>従来点検 (打音調査)</p>  <p>・点検員が点検ハンマー等で舗装表面を20~30cm間隔で打音し、異音を検知</p>	<p>新技術活用点検 (カタログ掲載技術の活用)</p> <p>新技術その③: 床版上面の土砂化調査</p>  <p>・車載型の装置で橋面を走行し、データを取得 →解析結果から土砂化の疑いを検知</p>

3. 管内の橋梁の現況

(5) 管内橋梁の損傷状況

① 令和6年度の健全性の診断結果

令和6年度に点検を実施した橋梁のうち、緊急又は早期に修繕等の措置を行う必要のある橋梁が、7%（66橋）あります。

建設年次が長くなると、早期に修繕など、その措置が必要な橋梁の割合が多くなる傾向があります。

最優先で措置すべき橋梁の判定区分Ⅲの割合は、緊急輸送道路を跨ぐ跨道橋が7%、跨線橋が18%、緊急輸送道路を構成する道路が6%となっています。

判定区分と建設経過年度

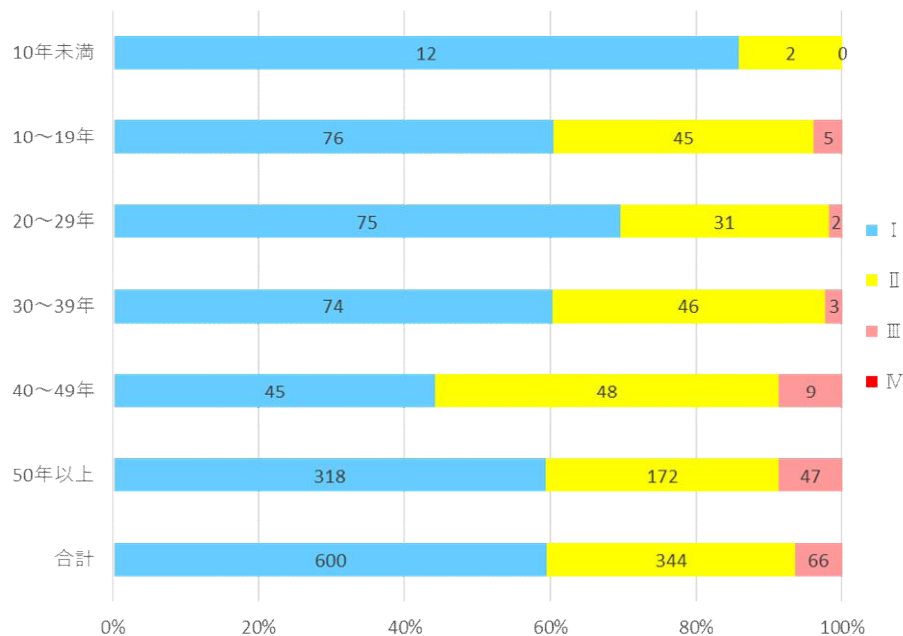

注：建設年次不明28箇所

判定区分(最優先で措置すべき橋梁)

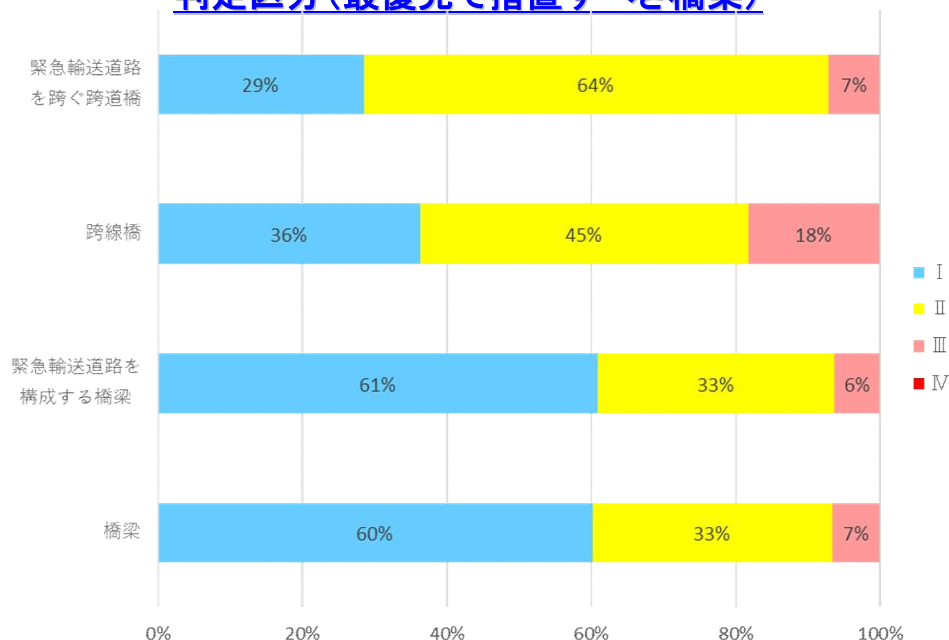

健全性の診断（橋単位の診断）

- 橋単位で、「健全性の診断」（Ⅰ、Ⅱ、Ⅲ、Ⅳ）を実施。
 1. 道路橋毎の健全性の診断の区分の決定にあたっては、道路橋を取り巻く状況も勘案し、道路橋が次回定期点検までに遭遇する状況を想定し、どのような状態となる可能性があるのか推定する。そして、その場合に想定される道路機能への支障や第三者被害のおそれなども踏まえて、効率的な維持や修繕の観点から、次回定期点検までに行うことが望ましいと考えられる措置に内容を検討する。このとき「点検・診断」、「橋梁利用者及び第三者被害の予防」及び「状態の記録」で把握された情報、特定点検や中間年の点検が行われている場合にはそれらの内容、過去の維持管理の履歴、架橋位置の特性などを適切に考慮する。
 2. 健全性の診断の区分の決定にあたり検討する措置の内容には、定期的あるいは常時の監視、維持や補修・補強などの修繕、撤去、通行規制・通行止めなどを反映する。

表－ 5. 1. 1 健全性の診断の区分

区分		定義
Ⅰ	健全	道路橋の機能に支障が生じていない状態。
Ⅱ	予防保全段階	道路橋の機能に支障が生じていないが、予防保全の観点から措置を講ずることが望ましい状態。
Ⅲ	早期措置段階	道路橋の機能に支障が生じる可能性があり、早期に措置を講ずべき状態。
Ⅳ	緊急措置段階	道路橋の機能に支障が生じている、又は生じる可能性が著しく高く、緊急に措置を講ずべき状態。

出典：「橋梁定期点検要領」国土交通省道路局国道・技術課 令和6年7月

3. 管内の橋梁の現況

(5) 管内橋梁の損傷状況

②管内の主な損傷事例(その1)

橋の代表的な損傷に、三大損傷と呼ばれる、疲労、アルカリ骨材反応、塩害があります。

- ・ 疲労：重交通による繰り返し荷重により疲労が累積され、鋼部材では亀裂、RC床版ではひびわれが生じる損傷（事例7）参照）
- ・ アルカリ骨材反応：骨材に反応性の鉱物が含まれていた場合、コンクリート中のアルカリ性の水分と反応し、骨材が異常膨張して亀甲状のひびわれが生じる損傷（事例1）参照）
- ・ 塩害：コンクリート中の鉄筋、PC鋼材が、塩化物イオンの侵入により腐食することで、コンクリートにひびわれや剥離が生じる損傷（事例9）参照）

ア)国道54号 新井羅原橋(島根県雲南市三刀屋町)

- ・ 昭和44年建設
- ・ 平成19年度点検：E判定
- ・ 平成21年度修繕：あて板補強等

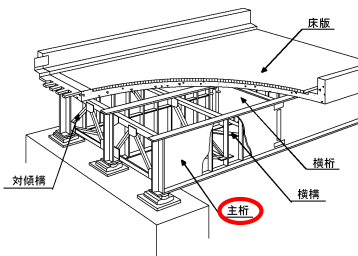

交通荷重により主桁に発生した疲労亀裂

イ)国道2号 海田高架橋(広島県安芸郡海田町)

- ・ 昭和50年建設
- ・ 平成13年度点検：(旧基準 II 判定、損傷が大きく詳細調査を実施し修繕するかどうか判定する必要がある。)
- ・ 平成16年度修繕：亜硝酸リウム注入

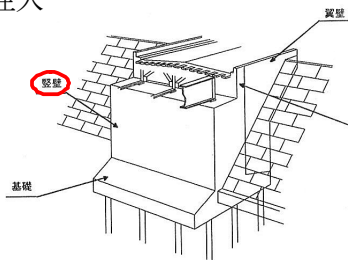

アルカリ骨材反応によるひびわれ

ウ)国道31号 吉屋橋(広島県呉市天応)

- ・ 昭和26年建設
- ・ 平成17年度点検：E判定
- ・ 平成19年度修繕：断面修復

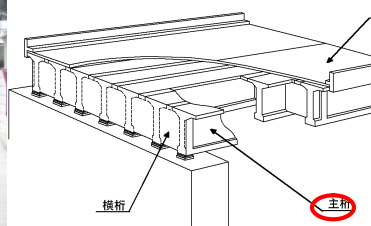

塩害により主桁に発生した剥離・鉄筋露出

3. 管内の橋梁の現況

(5) 管内橋梁の損傷状況

③ 管内の主な損傷事例(その2)

三大損傷以外に、排水不良、コンクリートの中性化、経年劣化等による損傷が発生しています。

- ・鋼部材である支承及び主桁端部の腐食の多くは、伸縮装置等からの漏水の影響によるものです。(事例7) 参照)
- ・コンクリートの中性化や経年劣化により、剥離・鉄筋露出が生じています。(事例1) 参照)

ア) 国道 54 号上舟津橋(島根県雲南市掛谷町)

- ・昭和 44 年建設
- ・平成 19 年度点検 : E 判定
- ・平成 21 年度修繕 : 部分取替

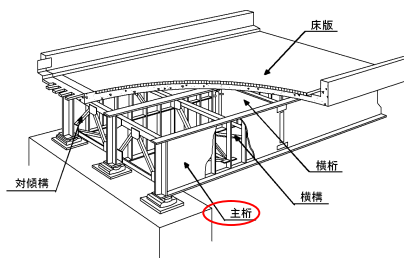

伸縮装置部からの漏水の影響による主桁端部の腐食

イ) 国道 2 号山王橋(広島市安芸区中野東)

- ・昭和 29 年建設
- ・平成 18 年度点検 : C 判定
- ・平成 19 年度修繕 : 断面補修工、剥落防止工

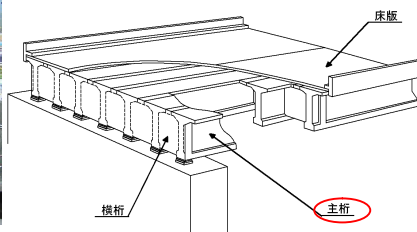

中性化及び経年劣化により、主桁に発生した剥離・鉄筋露出

(6) 橋梁補修の実施状況(令和1～5年度点検施設)

事後保全型の修繕(判定区分Ⅲ、Ⅳの修繕)に92%着手し、予防保全型の修繕(判定区分Ⅱの修繕)に15%着手しています。

※修繕着手には設計を含む。

注：修繕後には対策区分の再判定を行い、橋の最新の状態を把握しています。

判定区分Ⅲ、Ⅳの修繕実施状況

	管理施設数	修繕が必要な施設数 A	修繕に着手済		修繕未着手施設数	点検実施年度	着手率 (B/A)					
			の施設数 B (B/A)	うち完了 C (C/A)			0%	20%	40%	60%	80%	100%
中国地方整備局	4,874	300	275 (92%)	118 (39%)	25 (8%)	R1	100%					
						R2	100%					
						R3	100%					
						R4	79%					
						R5	76%					

判定区分Ⅱの修繕実施状況

	管理施設数	修繕が必要な施設数 A	修繕に着手済		修繕未着手施設数	点検実施年度	着手率 (B/A)					
			の施設数 B (B/A)	うち完了 C (C/A)			0%	20%	40%	60%	80%	100%
中国地方整備局	4,874	1,240	184 (15%)	51 (4%)	1,056	R1～R5	15%					

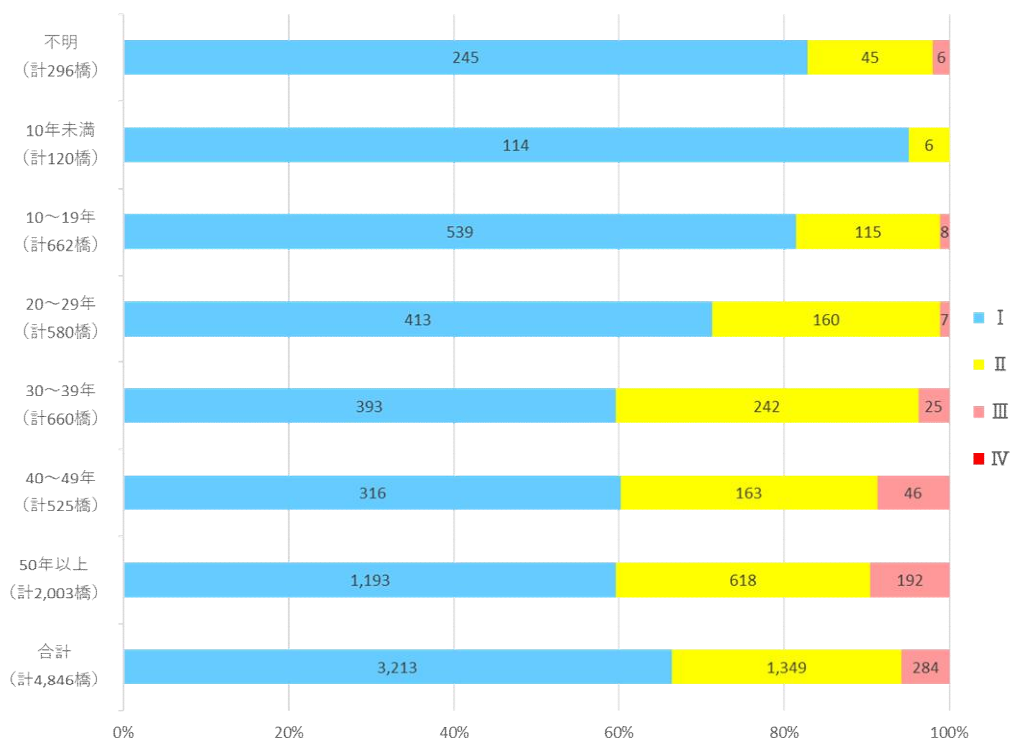

※この他、供用後5年未満の未点検の橋梁28橋あり

令和6年度末集計値

4. 橋梁保全の取り組み

(1) 「事後保全」から「予防保全」への転換

大切な資産である道路ストックを長く大事に保全するとともに、安全で安心な道路機能の確保や橋梁のライフサイクルコストの縮減等を図るため、定期的な点検により早期に損傷を発見し、重大な損傷や致命的な損傷に至る前に対策を実施して、橋梁の長寿命化を図ります。

予防保全の事例

ア) 国道2号 百間川橋(上り)(岡山市光津)

- ・昭和48年建設
- ・雨水による支承の腐食 → 金属溶射工にて修繕



全景



対策前(建設後37年経過)



対策後(修繕実施)

イ) 国道29号 鶴尾橋橋側歩道橋(鳥取県八頭郡若桜町)

- ・昭和54年建設
- ・アルカリ骨材反応による橋脚のひびわれ
→ 表面被覆工にて修繕(水の浸入防止)



全景



対策前(建設後28年経過)



対策後(修繕実施)

事後保全の事例

ア) 国道2号 溝橋 橋長 4m

- ・昭和 27 年建設
- ・床版の鉄筋破断 → 床版の打ち替え

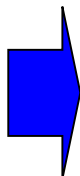

鉄筋が破断しており、補修では耐荷力の回復が見込めない。

床版を取り壊し、打ち替えを行った。

イ) 国道2号 高架橋 橋長 134m

- ・昭和 50 年建設
- ・主桁の腐食（一部断面欠損） → 当て板補修

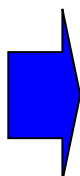

主桁の支点上のウェブや下フランジに減肉や断面欠損が見られ、上部工反力の伝達に支障が生じている可能性が高い。

当て板により補修を行った。

4. 橋梁保全の取り組み：コラム

◆長持ちしている橋梁

適切な管理を行うことにより、橋梁を長持ちさせることを目指します。

長持ちしている橋梁の例



国道53号 白石橋(岡山市建部町)
(1936年完成 供用年数88年)



国道191号 葉中橋(山口県下関市豊浦町)
(1932年完成 供用年数92年)

◆損傷が著しい橋梁

厚東川大橋や新寿橋では、老朽化対策と耐震性向上のため、架け替え工事を行いました。

損傷が著しい橋梁の例



国道190号 厚東川大橋(山口県宇部市藤曲)
・1935年建設 (コンクリート橋)
・塩害による主桁、下部工の損傷が激しいため、
1997年架替 (経年数63年)



国道188号 新寿橋(山口県岩国市川下町)
・1953年建設 (コンクリート橋+鋼橋)
・主桁、下部工の損傷が激しいため、
2007年架替 (経年数55年)

5. 長寿命化修繕計画の策定

(1) 基本的な考え方

「橋梁の長寿命化修繕計画」の対象橋梁は、現在管理している中国地方整備局管内の橋長2m以上の橋梁4,874箇所(R7.4.1現在)を対象とします。

長寿命化修繕計画の策定と確実な実行により、橋梁の長寿命化を図ります。

計画期間は5箇年間とし、定期点検により毎年新たに対策が必要な損傷が発見されるため、最新の点検結果に基づき毎年度見直し(フォローアップ)を行います。

(2) メンテナンスサイクルの構築

前年実施される定期点検、診断結果等を踏まえ、長寿命化修繕計画を見直し、この計画に基づく、点検、診断、措置、記録を行う道路橋のメンテナンスサイクルを確実に実施していきます。

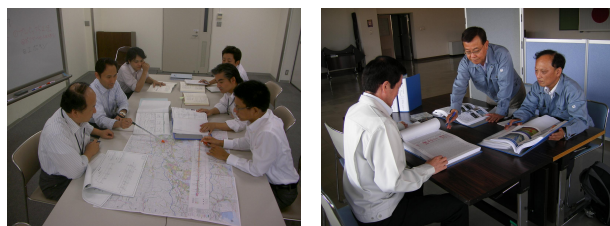

【点検】
定期的に点検し、損傷状況を把握



【診断】
定期点検結果に基づき損傷原因に関する所見をまとめ、対策区分を判定し、補修等の計画を策定

点検

診断

道路管理者として
意思決定

記録

措置

【記録】
各種点検結果や補修等の履歴等を記録保存

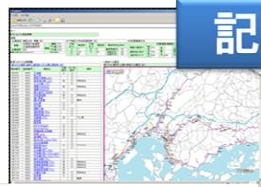

【措置】
補修等の計画に基づき、効率的に補修等を実施

反映 充実
長寿命化計画
(個別施設計画)

構造物のメンテナンスは土木技術者が支えています！
人間の健康管理と同様に計画的な点検・修繕を行い、長寿命化を図ります！

【 人 間 】

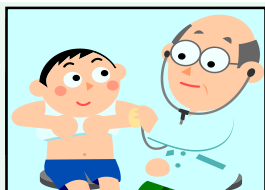

定期健診

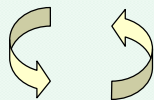

カルテ作成
(身体データ、健診結果、
治療履歴)



早期治療

人間も橋も
適切な点検・保全を
継続して行うことが
重要

アナロジー

類似

【 橋 】

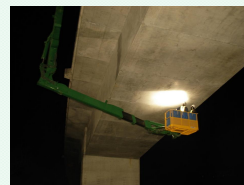

定期点検

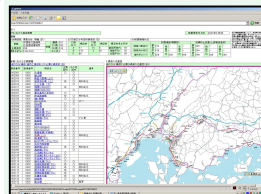
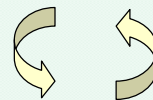

カルテ作成
(諸元、点検結果、補修履歴)

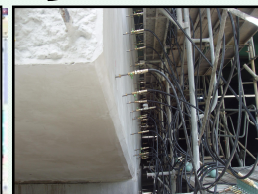

予防保全

5. 長寿命化修繕計画の策定

(3) 損傷の早期発見に向けた取り組み

<橋梁点検の体系>

同じ橋に対して、以下の点検を組み合わせ実施し、損傷の早期発見に努めていくとともに、損傷の「見過ごし」がないよう技術力の向上にも努めていきます。

法定点検3巡目の定期点検は平準化に努め、新技術を積極的に活用し効率的な点検を行います。

① 通常点検（日常管理・保守）

道路巡回（パトロールカー内からの目視点検）により、2日に1回程度、伸縮装置部からの異音、路面の段差、部材の破断などの異常がないか把握し、適宜の措置を実施します。

② 定期点検

橋梁定期点検要領（令和6年7月）に基づき、供用後2年以内に初回点検を、その後は5年に1度、近接目視を基本とした定期点検を行い、健全性の診断を行います。なお、目的に応じて必要な点検機械・器具を使用します。

③ 特定点検

7) 第三者被害予防措置点検（第三者点検）

コンクリート部材の一部が落下して第三者に与える被害を予防することを目的に、原則2～3年毎に、打音検査、浮いているコンクリートの叩き落としを実施します。

1) 塩害に関する特定点検（塩害点検）

塩害地域の橋梁を対象に、コンクリート中の塩化物イオン量の調査等を、原則10年毎に実施します。

④ 異常時点検

地震、台風、集中豪雨、豪雪等の災害時や大きな事故が発生した場合、橋梁に予期していなかった異常が発見された場合などに点検を実施します。

5. 長寿命化修繕計画の策定

(4) 早期補修に向けた取り組み

<橋梁補修の基本方針>

健全度診断後の対策目標期間を設定し、修繕が必要な損傷に対する「先送り」がないよう早期修繕に努めていきます。

点検結果を踏まえ、損傷の程度、緊急輸送道路等の重要度、第三者への影響等を考慮して、修繕計画を策定します。

- ① 定期点検の健全度診断結果に応じて対策を講じます。
- ② 判定区分Ⅳ（道路橋の機能に支障が生じている、又は生じる可能性が著しく高く、緊急に措置を講ずべき状態）は、緊急対応を行ったうえで、本対策を出来るだけ速やかに講じるよう計画します。
- ③ 判定区分Ⅲ（道路橋の機能に支障が生じる可能性があり、早期に措置を講ずべき状態）は、損傷発見後5年程度以内（次回定期点検まで）に措置を講じるよう計画します。その際、同一橋梁内に発生している対策区分の判定区分Ⅱ（予防保全の観点から、速やかに補修等を行う必要がある）の損傷も措置を講じるよう計画します。
- ④ 損傷が著しく予防保全の効果が見込めない橋梁は、架替を含めて検討します。

(5) 対策の優先順位の考え方

定期点検結果を踏まえ、効率的な維持及び修繕が図られるよう必要な措置を講じます。次回点検までに補修を行う必要のある橋梁について、修繕計画を策定します。特に、重篤な損傷・第三者被害が発生する要因のある損傷を有する橋梁は、優先して計画します。

(6) 記録の一元管理と活用

点検結果、詳細調査結果、修繕・補強履歴データ等を橋梁管理カルテにて一元管理し、長寿命化修繕計画の策定、損傷傾向の分析、修繕・補強等の対策効果の検証などに活用していきます。

6. 長寿命化修繕計画（2025年度版）の策定

(1) 2025年度版の概要

橋梁補修の基本方針(5.(4)参照)に基づき、定期点検、修繕、架替の選択とその予定時期を策定しました。

令和2年度～11年度の点検・修繕・架替計画橋梁箇所数は、下表のとおりです。

橋梁（溝橋（カルバート）含む）

	R2 計画	R3 計画	R4 計画	R5 計画	R6 計画
点検計画橋梁箇所数（○）	994	891	1,101	879	1,038
修繕計画橋梁箇所数（●）	71	106	67	89	50
架替計画橋梁箇所数	0	0	0	0	0
	R7 計画	R8 計画	R9 計画	R10 計画	R11 計画
点検計画橋梁箇所数（○）	988	919	1,061	919	984
修繕計画橋梁箇所数（●）	50	74	75	67	1
架替計画橋梁箇所数	0	0	0	0	0

※修繕計画は、R1～R5点検で判定区分Ⅲ以上の橋梁を優先実施

なお、R8年度以降の修繕・架替計画は、予算措置状況・現場状況等に応じて、更新していく予定です。

7. 参考資料 [用語の定義]

橋梁箇所数について

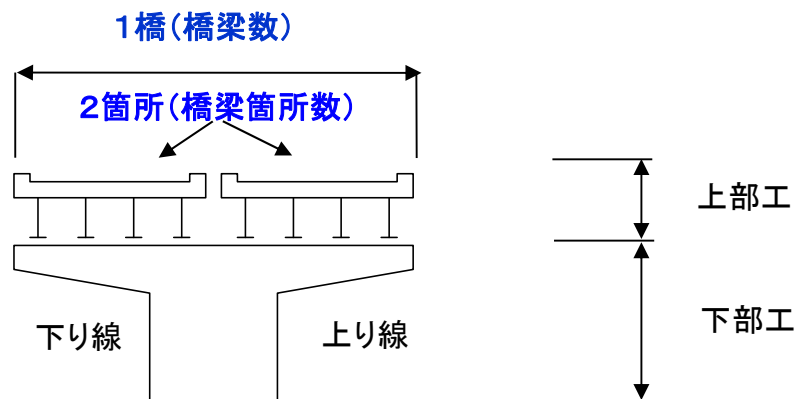
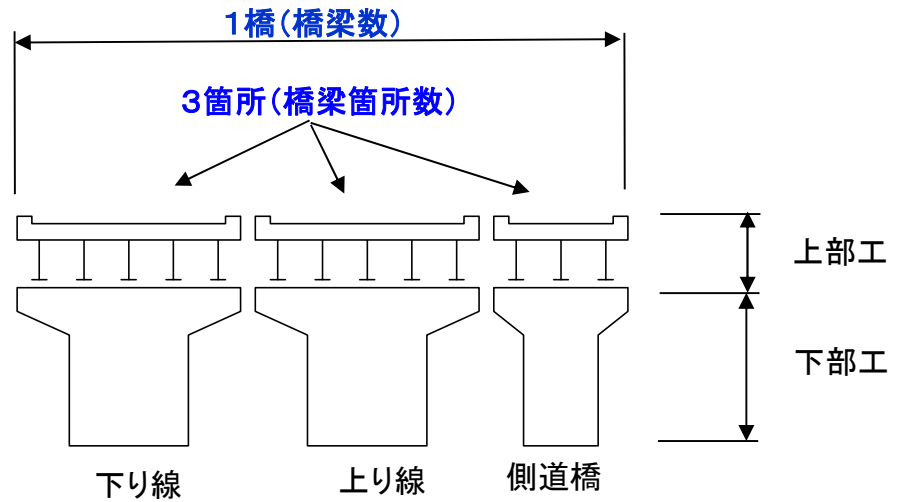

※橋梁箇所数：①上下線、側道橋等が分離している場合は、上部工単位で橋梁箇所数をカウントしています。

②連続高架橋においては、定期点検を複数年にわたって実施する場合があります、対策区分判定の分析等の観点から、定期点検の実施単位を橋梁箇所数としてカウントしています。

例：国道2号「西大寺高架橋（下り）」（岡山市、L=2.1km）は、13橋梁箇所数

7. 参考資料 [橋梁の分類名と主な部材名称等]

【主要材料による橋梁の分類】

「鋼橋」、「コンクリート橋(RC橋、PC橋)」、「その他これらの混合橋等」に分類されます。

- ・鋼橋: 上部構造を構成する主要材料が鋼材からなる橋梁
- ・RC橋: 上部構造を構成する主要材料が鉄筋コンクリートからなる橋梁
- ・PC橋: 上部構造を構成する主要材料がプレストレスコンクリート(PC鋼材により予め圧縮力を与えた鉄筋コンクリート)からなる橋梁

【主要構造形式による橋梁の分類】

桁橋: 主構造が桁(梁)形式の橋梁。桁の形によりI桁、T桁、箱桁などがある。

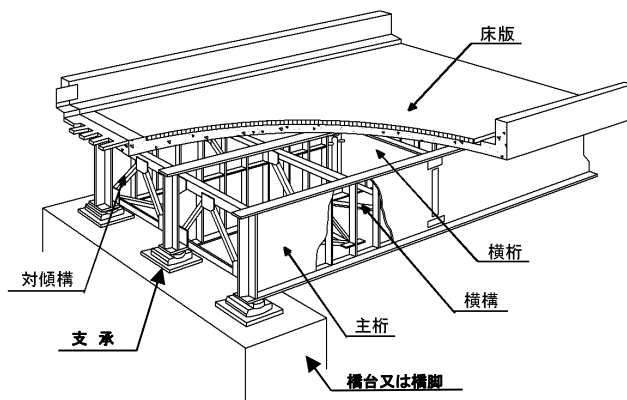

国道2号 入り江かぶと橋



床版橋: 主構造が版(スラブ)形式の橋梁。

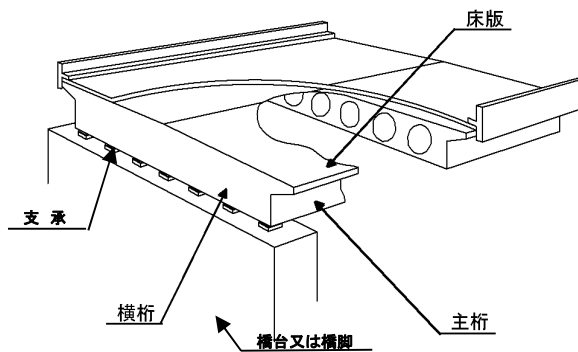

国道2号 恵下谷橋



トラス橋: 主構造がトラス(三角形を基本単位とする構造の骨組み) 構造形式の橋梁。

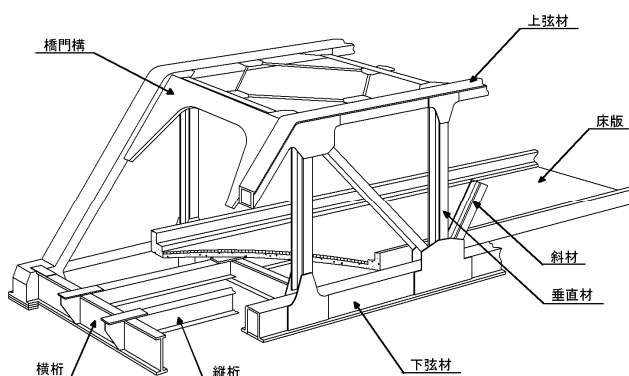

国道9号 東津和野大橋



7. 参考資料 [橋梁の分類名と主な部材名称等]

- ・アーチ橋: 主構造が上側に凸の曲線となっている構造形式(アーチ構造)の橋梁

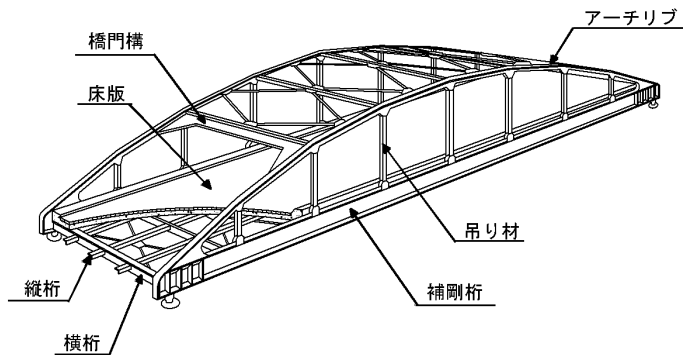

国道2号 旭橋



- ・ラーメン橋: 主構造が、主桁と橋脚が剛結されたラーメン構造形式の橋梁

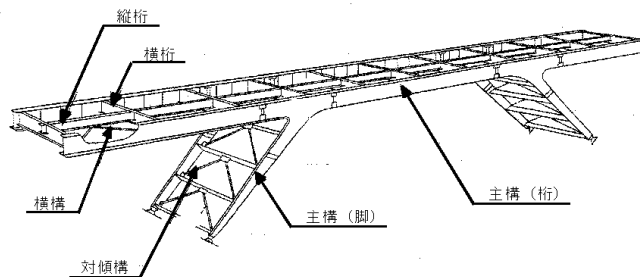

国道53号 杉見橋



【主な部材の用語説明】

- ・床版 : 自動車や歩行者などを直接支持する部材
- ・主桁 : 橋台や橋脚に渡され、上部構造の自重や自動車により作用する荷重を支え、これを下部構造に伝達する部材。
- ・支承 : 上部構造から下部構造に荷重を伝達するために、それらの境界に設ける支持部材
- ・橋台 : 橋の両端に設置し、一般に盛り土部と橋の境界部に位置して上部構造を支持する構造物
- ・橋脚 : 橋の中間に設置し、上部構造を支持する構造物
- ・伸縮装置 : 上部構造は温度変化により伸縮するため、橋梁の端部においてその伸縮が可能なように路面に設ける装置

【主な損傷原因の用語説明】

- ・疲労
繰返し荷重によりコンクリートのひび割れや鋼材の亀裂や破断を引き起こす現象
- ・アルカリ骨材反応
骨材中に含まれる反応性シリカ鉱物等を有する骨材がコンクリートのアルカリ分と反応して、コンクリートに異常膨張やひび割れを発生させる劣化現象
- ・塩害
コンクリート中の鋼材の腐食が塩化物イオンにより促進され、コンクリートのひび割れや剥離、鋼材の断面減少を引き起こす劣化現象
- ・中性化
空気中の二酸化炭素がセメント水和物と反応を起こし、コンクリートのPHを低下させることで、鋼材の腐食が促進され、コンクリートのひび割れや剥離、鋼材の断面減少を引き起こす劣化現象

点検・修繕・架替リストの内訳

159	秋里橋 (上り)	9	1996	29	264	7.8	桁橋	鳥取	鳥取県	鳥取市	R6	II					○				○		
160	秋里橋 (下り)	9	1974	51	264	7.8	桁橋	鳥取	鳥取県	鳥取市	R5	II					○				○		
161	秋里歩道橋	9	1974	51	150	2.5	桁橋	鳥取	鳥取県	鳥取市	R6	II					●○				○		
162	第2狐川橋側歩道橋 (上り)	9	1975	50	23	2.8	桁橋	鳥取	鳥取県	鳥取市	R4	I					○				○		
163	第2狐川橋 (上りランプ)	9	1974	51	22	6	桁橋	鳥取	鳥取県	鳥取市	R4	II					○				○		
164	第2狐川橋 (上り)	9	1971	54	22	10.3	桁橋	鳥取	鳥取県	鳥取市	R4	II					○				○		
165	第2狐川橋側歩道橋 (下り)	9	1975	50	22	3.1	桁橋	鳥取	鳥取県	鳥取市	R4	I					○				○		
166	第2狐川橋 (下り)	9	1971	54	22	10.3	桁橋	鳥取	鳥取県	鳥取市	R4	II					○				○		
167	第2狐川橋 (下りランプ)	9	1974	51	22	6	桁橋	鳥取	鳥取県	鳥取市	R4	II					○				○		
168	秋里跨道橋 (上り)	9	1996	29	33	7.5	桁橋	鳥取	鳥取県	鳥取市	R6	II					○				○		
169	秋里跨道橋	9	1993	32	33	8	桁橋	鳥取	鳥取県	鳥取市	R6	I					○				○		
170	秋里第3橋	9	1971	54	13	17.5	床版橋	鳥取	鳥取県	鳥取市	R5	I					○				○		
171	秋里第3橋 (上りランプ)	9	1971	54	13	6.3	床版橋	鳥取	鳥取県	鳥取市	R5	II					○				○		
172	秋里第3橋 (下りランプ)	9	1971	54	13	6.3	床版橋	鳥取	鳥取県	鳥取市	R5	I					○				○		
173	秋里第2橋	9	1971	54	9	25.8	床版橋	鳥取	鳥取県	鳥取市	R5	I					○				○		
174	秋里第1橋 (上り)	9	1971	54	13	11.3	床版橋	鳥取	鳥取県	鳥取市	R3	II					○				○		
175	秋里第1橋 (下り)	9	1974	51	13	11.3	床版橋	鳥取	鳥取県	鳥取市	R3	II					○				○		
176	鳥取大橋 (下り)	9	1973	52	305	13.9	桁橋	鳥取	鳥取県	鳥取市	R2	I	○								○		
177	鳥取大橋 (上り)	9	1975	50	305	11.2	桁橋	鳥取	鳥取県	鳥取市	R4	I					●○				○		
178	姥籠川橋	9	1974	51	26	32.3	桁橋	鳥取	鳥取県	鳥取市	R3	III					●○				●	○	当て板補修、部分建替、支承補修、伸縮装置取替
179	大井手川橋 (本線)	9	1972	53	19	23.5	桁橋	鳥取	鳥取県	鳥取市	R2	II	○				●				○		
180	大井手川橋側歩道橋	9	1984	41	19	5.4	桁橋	鳥取	鳥取県	鳥取市	R4	I					○				○		
181	大賀橋 (下りランプ)	9	1971	54	35	6	桁橋	鳥取	鳥取県	鳥取市	R6	I					●	○				○	
182	大賀橋 (本線下り)	9	1971	54	35	8.3	桁橋	鳥取	鳥取県	鳥取市	R6	II					●	○				○	
183	大賀橋 (本線上り)	9	1971	54	35	8.3	桁橋	鳥取	鳥取県	鳥取市	R6	II					●	○				○	
184	大賀橋 (上りランプ)	9	1971	54	35	6	桁橋	鳥取	鳥取県	鳥取市	R6	I					●	○				○	
185	清川橋 (217x361)	9	1959	66	13	21	床版橋	鳥取	鳥取県	鳥取市	R2	I	○								○		
186	清川橋側歩道橋	9	2009	16	14	2	床版橋	鳥取	鳥取県	鳥取市	R2	I	○								○		
187	白兔橋側歩道橋 (上り)	9	1992	33	16	3.1	床版橋	鳥取	鳥取県	鳥取市	R2	I	○								○		
188	白兔橋	9	1960	65	9	8.8	床版橋	鳥取	鳥取県	鳥取市	R2	I	○								○		
189	白兔橋側歩道橋 (下り)	9	1982	43	9	2.8	桁橋	鳥取	鳥取県	鳥取市	R2	I	○								○		
190	水取高架橋	9	1972	53	28	10.8	ラーメン橋	鳥取	鳥取県	鳥取市	R3	I	○								○		
191	古川橋	9	1962	63	41	8	床版橋	鳥取	鳥取県	鳥取市	R6	I									○		
192	古川橋側歩道橋	9	1982	43	7	2	床版橋	鳥取	鳥取県	鳥取市	R6	I	○								○		
193	宝木橋側歩道橋 (下り)	9	1970	55	81	1.7	桁橋	鳥取	鳥取県	鳥取市	R3	II					○				●○		塗装塗替、床版補修
194	宝木橋	9	1961	64	80	8.6	桁橋	鳥取	鳥取県	鳥取市	R3	II					●○				○		
195	宝木橋側歩道橋 (上り)	9	1985	40	80	2.9	桁橋	鳥取	鳥取県	鳥取市	R3	III					○				●○		支承補修、塗装塗替、高欄補修、防護欄補修、床版補修
196	日光橋	9	1964	61	14	26.3	床版橋	鳥取	鳥取県	鳥取市	R3	II					○				○		
197	浜村橋 (下り)	9	1963	62	60	12.8	桁橋	鳥取	鳥取県	鳥取市	R2	II	○								○		
198	浜村橋 (上り)	9	1980	45	60	13	桁橋	鳥取	鳥取県	鳥取市	R2	III	○				●				●	○	
199	永江川橋 (下り)	9	1982	43	32	12.7	桁橋	鳥取	鳥取県	鳥取市	R2	II	○								○		
200	永江川橋 (上り)	9	1982	43	32	13.9	桁橋	鳥取	鳥取県	鳥取市	R2	II	○								○		
201	薄橋9号 (229x030)	9	1961	64	5	13.5	床版橋	鳥取	鳥取県	鳥取市	R6	I					●				○		
202	魚見橋	9	1962	63	54	8.6	アーチ橋	鳥取	鳥取県	鳥取市	R3	III					●○				●○		当て板補修、部分建替
203	新魚見橋	9	1993	32	50	10.5	桁橋	鳥取	鳥取県	鳥取市	R6	II					●				○		
204	堀籠橋	9	1981	44	20	15.5	床版橋	鳥取	鳥取県	鳥取市	R2	II	○								○		
205	青谷大橋	9	1964	61	123	8	桁橋	鳥取	鳥取県	鳥取市	R6	II	○								○		
206	青谷側道橋	9	1994	31	122	2	桁橋	鳥取	鳥取県	鳥取市	R6	III					●				○		主桁補修、床版補修
207	宮島橋	9	1975	50	19	9.8	桁橋	鳥取	鳥取県	鳥取市	R6	II									○		
208	長和瀬大橋	9	1974	51	40	11	桁橋	鳥取	鳥取県	鳥取市	R3	II					○				○		
209	八束水高架橋	9	2005	20	432	12.5	桁橋	鳥取	鳥取県	鳥取市	R4	II					○					○	
210	瀬山高架橋	9	2009	16	219	10.1	桁橋	鳥取	鳥取県	鳥取市	R3	I					○				○		
211	堀見川橋	9	2013	12	123	10.2	桁橋	鳥取	鳥取県	鳥取市	R3	I					○				○		
212	大谷橋	9	2008	17	24	11.1	桁橋	鳥取	鳥取県	岩美町	R3	I					○				○		
213	新川橋	9	2008	17	130	10.1	床版橋	鳥取	鳥取県	岩美町	R3	I					○				○		

214	瀬生川橋	9	2011	14	185	10.2	桁橋	鳥取	鳥取県	岩美町	R3	I								○			
215	本庄踏線橋	9	2011	14	188	12	桁橋	鳥取	鳥取県	岩美町	R5	I								○			
216	崎手橋	9	2013	12	19	19.3	ラーメン橋	鳥取	鳥取県	岩美町	R4	I								○			
217	有富川橋	9	2010	15	38	13.7	桁橋	鳥取	鳥取県	鳥取市	R5	I								○			
218	有富川ランプ橋	9	2010	15	36	5.5	桁橋	鳥取	鳥取県	鳥取市	R5	I								○			
219	本高架橋	9	2013	12	537	10.9	桁橋	鳥取	鳥取県	鳥取市	R4	I	●							○			
220	嶋高架橋	9	2013	12	176	13.5	桁橋	鳥取	鳥取県	鳥取市	R5	II								○			
221	海蔵寺高架橋	29	1994	31	157	10.8	桁橋	鳥取	鳥取県	鳥取市	R5	II								○			
222	久末第1ランプ橋OF	29	2001	24	125	5.5	桁橋	鳥取	鳥取県	鳥取市	R5	I	●							○			
223	久末第2ランプ橋ON	29	2000	25	125	5.5	桁橋	鳥取	鳥取県	鳥取市	R5	I	●							○			
224	久末高架橋(上り線)	29	2000	25	158	15.8	桁橋	鳥取	鳥取県	鳥取市	R4	I	●	○						○			
225	久末高架橋(下り線)	29	2001	24	158	15.8	桁橋	鳥取	鳥取県	鳥取市	R4	I		○						○			
226	砂田川橋(下り線)	29	2001	24	87	13	桁橋	鳥取	鳥取県	鳥取市	R4	III		○					●	○			横桁補修、主桁補修、排水管補修、落橋防止装置補修、押戻設置補修
227	砂田川橋(上り線)	29	1999	26	76	14	桁橋	鳥取	鳥取県	鳥取市	R3	II	○							○			
228	砂田川橋側道橋(上り)	29	1999	26	39	9	桁橋	鳥取	鳥取県	鳥取市	R4	I		○						○			
229	砂田川橋側道橋(下り)	29	1999	26	49	9	桁橋	鳥取	鳥取県	鳥取市	R4	I		○						○			
230	正蓮寺第3ランプ橋	29	2000	25	60	9.3	床版橋	鳥取	鳥取県	鳥取市	R3	I	○							○			
231	正蓮寺第1ランプ橋	29	2000	25	60	5.5	床版橋	鳥取	鳥取県	鳥取市	R5	I		○						○			
232	正蓮寺斜踏橋	29	2002	23	85	3.4	桁橋	鳥取	鳥取県	鳥取市	R2	I	○							○			
233	正蓮寺第4ランプ橋	29	2000	25	90	9.3	床版橋	鳥取	鳥取県	鳥取市	R3	I	○							○			
234	正蓮寺第2ランプ橋	29	2000	25	84	6.5	床版橋	鳥取	鳥取県	鳥取市	R3	I	○							○			
235	大鷲川橋	29	2000	25	99	12	桁橋	鳥取	鳥取県	鳥取市	R6	II	○							○			○
236	西大路側道橋(上り)	29	1995	30	89	9.5	桁橋	鳥取	鳥取県	鳥取市	R4	I		○						○			
237	西大路側道橋(下り)	29	2007	18	72	5.1	床版橋	鳥取	鳥取県	鳥取市	R3	I	○							○			
238	吉成高架橋	29	2008	17	330	9	桁橋	鳥取	鳥取県	鳥取市	R3	I		○						○			
239	吉成高架橋(ランプ)	29	1984	41	75	8	桁橋	鳥取	鳥取県	鳥取市	R6	II								○			○
240	吉成本線橋(下り)	29	2009	16	26	4.6	桁橋	鳥取	鳥取県	鳥取市	R3	II	○							○			
241	吉成高架橋(本線)	29	1985	40	54	8.3	桁橋	鳥取	鳥取県	鳥取市	R6	II								○			○
242	宮幡大橋(上り)	29	1985	40	360	10.7	桁橋	鳥取	鳥取県	鳥取市	R6	III								○	●		支保補修、排水管補修
243	宮幡大橋(下り)	29	2006	19	360	11.8	桁橋	鳥取	鳥取県	鳥取市	R6	II								○			○
244	吉成ランプ橋	29	2006	19	50	8.8	床版橋	鳥取	鳥取県	鳥取市	R5	I								○			○
245	有富川橋(上り)	29	1984	41	52	13	桁橋	鳥取	鳥取県	鳥取市	R4	I		○						○			
246	有富川橋(下り)	29	1995	30	52	16.6	桁橋	鳥取	鳥取県	鳥取市	R4	II		○						○			
247	新大井手川橋	29	1985	40	27	27	桁橋	鳥取	鳥取県	鳥取市	R6	I								○			○
248	野坂川橋(下り)	29	1982	43	55	13.9	桁橋	鳥取	鳥取県	鳥取市	R4	I	●		○					○			
249	野坂川橋(上り)	29	1986	39	55	13.9	桁橋	鳥取	鳥取県	鳥取市	R4	I	●		○					○			
250	徳吉踏線橋(下り)	29	1980	45	377	8.3	桁橋	鳥取	鳥取県	鳥取市	R6	II								○			○
251	徳吉踏線橋(上り)	29	1995	30	377	8.3	桁橋	鳥取	鳥取県	鳥取市	R6	II								○			○
252	徳吉歩道橋(上り)	29	1995	30	158	3.5	桁橋	鳥取	鳥取県	鳥取市	R6	II								○			○
253	徳吉歩道橋(下り)	29	1980	45	148	3.5	桁橋	鳥取	鳥取県	鳥取市	R6	II								○			○
254	新行通寺橋	53	1996	29	429	12.2	桁橋	鳥取	鳥取県	鳥取市	R3	II		○						○			
255	叶大橋	53	1979	46	19	26.3	床版橋	鳥取	鳥取県	鳥取市	R4	I			○					○			
256	大曲橋	53	1939	86	4	10.3	床版橋	鳥取	鳥取県	鳥取市	R2	I	○							○			
257	井手橋	53	1939	86	3	8.8	床版橋	鳥取	鳥取県	鳥取市	R2	I	○							○			
258	吉成橋	53	1957	68	39	9.2	桁橋	鳥取	鳥取県	鳥取市	R3	II		○						○			
259	吉成橋橋脚歩道橋(下り)	53	1979	46	40	2.5	桁橋	鳥取	鳥取県	鳥取市	R6	II			●					○			○
260	吉成橋橋脚歩道橋(上り)	53	2007	18	41	3.5	桁橋	鳥取	鳥取県	鳥取市	R4	I			○					○			
261	美保橋	53	1971	54	72	18	桁橋	鳥取	鳥取県	鳥取市	R5	I				●	○			○			
262	岩坂橋	53	1939	86	22	21.9	ラーメン橋	鳥取	鳥取県	鳥取市	R3	II		○						○			
263	海所橋	53	1955	70	63	14.2	桁橋	鳥取	鳥取県	鳥取市	R3	I		○						○			
264	鮎川橋	53	1973	52	25	23	桁橋	鳥取	鳥取県	鳥取市	R3	II		○						○			
265	岩美町瀬生共4曲梁	9	1978	47	4	12	溝橋	鳥取	鳥取県	岩美町	R2	I	○							○			
266	岩美町瀬生共5曲梁	9	1978	47	3	17	溝橋	鳥取	鳥取県	岩美町	R2	I	○							○			
267	岩美町馬場共3曲梁	9	1966	59	3	11.9	溝橋	鳥取	鳥取県	岩美町	R2	I	○							○			
268	岩美町長谷共1曲梁	9	1964	61	7	9.3	溝橋	鳥取	鳥取県	岩美町	R2	II	○							○			

544	園高架橋	9	2000	25	382	10	桁橋	倉吉	鳥取県	湯梨浜町	R6	II						○				○	
545	園跡線橋	9	2001	24	71	10	桁橋	倉吉	鳥取県	湯梨浜町	R5	II	●					○				○	
546	泊高架橋	9	2002	23	1019	10	床版橋	倉吉	鳥取県	湯梨浜町	R2	II	○					○					
547	泊高架橋(上りランプ)	9	2002	23	66	10	桁橋	倉吉	鳥取県	湯梨浜町	R2	I	○					○					
548	泊第2橋	9	2000	25	37	11.2	桁橋	倉吉	鳥取県	湯梨浜町	R5	I					○					○	
549	宇谷跨道橋	9	2002	23	41	5	床版橋	倉吉	鳥取県	湯梨浜町	R4	II					○					○	
550	宇谷橋	9	1997	28	207	10	桁橋	倉吉	鳥取県	湯梨浜町	R6	I					○					○	
551	宇野第1跨道橋	9	1999	26	52	4	ラーメン橋	倉吉	鳥取県	湯梨浜町	R4	I					○					○	
552	宇野第2跨道橋	9	1999	26	54	4	ラーメン橋	倉吉	鳥取県	湯梨浜町	R4	II					○					○	
553	羽合跨道橋	9	2003	22	72	15.4	ラーメン橋	倉吉	鳥取県	湯梨浜町	R3	I					○					○	
554	南谷跨道橋	9	1998	27	52	8	ラーメン橋	倉吉	鳥取県	湯梨浜町	R4	I					○					○	
555	羽合高架橋	9	2000	25	1139	11	床版橋	倉吉	鳥取県	湯梨浜町	R3	III	●○					●	○			断面補修、支承ゴム再設置	
556	羽合1C橋(下り)	9	1999	26	29	14.8	床版橋	倉吉	鳥取県	湯梨浜町	R5	II	●					○				○	
557	二軒屋橋	9	2009	16	38	11.4	桁橋	倉吉	鳥取県	琴浦町	R3	I					○					○	
558	東泊跨道橋	9	2006	19	45	10.8	桁橋	倉吉	鳥取県	琴浦町	R4	I					○					○	
559	中尾橋	9	2006	19	23	11.6	床版橋	倉吉	鳥取県	琴浦町	R3	I					○					○	
560	加勢蛇川橋	9	2006	19	135	10.9	桁橋	倉吉	鳥取県	琴浦町	R3	I					○					○	
561	三保橋	9	2007	18	23	11.4	桁橋	倉吉	鳥取県	琴浦町	R3	I					○					○	
562	東泊第1高架橋	9	2006	19	163	10.6	床版橋	倉吉	鳥取県	琴浦町	R3	I					○					○	
563	洗川橋	9	2006	19	82	10.9	桁橋	倉吉	鳥取県	琴浦町	R3	I					○					○	
564	倉坂川橋	9	2005	20	19	11.6	桁橋	倉吉	鳥取県	琴浦町	R3	I					○					○	
565	東泊第1跨道橋	9	2006	19	66	4.9	ラーメン橋	倉吉	鳥取県	琴浦町	R3	I					○					○	
566	東泊第2跨道橋	9	2006	19	89	5.9	桁橋	倉吉	鳥取県	琴浦町	R3	II					○					○	
567	東泊第3跨道橋	9	2006	19	99	4.9	桁橋	倉吉	鳥取県	琴浦町	R3	II					○					○	
568	東泊第2高架橋	9	2009	16	21	14.4	桁橋	倉吉	鳥取県	琴浦町	R3	I					○					○	
569	東泊第5跨道橋	9	2006	19	96	5.9	桁橋	倉吉	鳥取県	琴浦町	R3	I					○					○	
570	東泊第3高架橋	9	2005	20	146	10.9	桁橋	倉吉	鳥取県	琴浦町	R3	I					○					○	
571	東泊第4高架橋	9	2005	20	217	10.9	桁橋	倉吉	鳥取県	琴浦町	R3	II					○					○	
572	東泊第6跨道橋	9	2007	18	77	7	ラーメン橋	倉吉	鳥取県	琴浦町	R4	I					○					○	
573	赤崎第1跨道橋	9	2008	17	58	8	ラーメン橋	倉吉	鳥取県	琴浦町	R4	I					○					○	
574	赤崎第2跨道橋	9	2005	20	31	5	床版橋	倉吉	鳥取県	琴浦町	R4	I					○					○	
575	赤崎第1高架橋	9	2006	19	159	10	桁橋	倉吉	鳥取県	琴浦町	R4	I					○					○	
576	赤崎第2高架橋(下り)	9	2008	17	156	13	桁橋	倉吉	鳥取県	琴浦町	R4	I					○					○	
577	赤崎第2高架橋(オナランプ)	9	2008	17	153	5.5	桁橋	倉吉	鳥取県	琴浦町	R4	I					○					○	
578	赤崎第2高架橋(オフランプ)	9	2008	17	58	5.5	桁橋	倉吉	鳥取県	琴浦町	R4	I					○					○	
579	琴浦船上山1C橋	9	2008	17	310	10	桁橋	倉吉	鳥取県	琴浦町	R4	I					○					○	
580	藤田川橋	9	2007	18	95	10	桁橋	倉吉	鳥取県	琴浦町	R4	I					○					○	
581	菓川橋	9	2008	17	84	10	桁橋	倉吉	鳥取県	琴浦町	R4	II					○					○	
582	長谷橋	9	2008	17	50	10	桁橋	倉吉	鳥取県	琴浦町	R4	I					○					○	
583	湯坂橋	9	2007	18	29	10.8	桁橋	倉吉	鳥取県	琴浦町	R4	I					○					○	
584	梅田跨道橋	9	2007	18	59	6	ラーメン橋	倉吉	鳥取県	琴浦町	R4	I					○					○	
585	赤崎第3高架橋	9	2009	16	101	10	桁橋	倉吉	鳥取県	琴浦町	R4	I					○					●	伸縮装置取替
586	赤崎第4高架橋	9	2009	16	112	10	桁橋	倉吉	鳥取県	琴浦町	R4	I					○					○	
587	赤崎中山高架橋	9	2009	16	214	15.3	桁橋	倉吉	鳥取県	琴浦町	R4	I					○					○	
588	梅田橋	9	2009	16	12	11.5	床版橋	倉吉	鳥取県	琴浦町	R4	I					○					○	
589	大谷橋	9	2009	16	20	14.9	床版橋	倉吉	鳥取県	北栄町	R3	I					○					○	
590	名和第1跨道橋	9	2004	21	34	4	ラーメン橋	倉吉	鳥取県	大山町	R5	I					○					○	
591	名和第2跨道橋	9	2006	19	62	11.8	ラーメン橋	倉吉	鳥取県	大山町	R5	I					○					○	
592	東谷川橋(下り)	9	2006	19	168	10	桁橋	倉吉	鳥取県	大山町	R6	III					○					●	伸縮装置補修
593	名和川橋(下り)	9	2006	19	238	9.8	桁橋	倉吉	鳥取県	大山町	R6	II					○					○	
594	門前第1跨道橋	9	2007	18	44	7	ラーメン橋	倉吉	鳥取県	大山町	R5	I					○					○	
595	門前第2跨道橋	9	2007	18	51	2.5	ラーメン橋	倉吉	鳥取県	大山町	R5	I					○					○	
596	門前高架橋(下り)	9	2005	20	30	10.8	桁橋	倉吉	鳥取県	大山町	R6	I					○					○	
597	吉野堂第2跨道橋	9	2004	21	44	3	ラーメン橋	倉吉	鳥取県	大山町	R5	I					○					○	
598	中沢池橋(下り)	9	2005	20	37	10.8	桁橋	倉吉	鳥取県	大山町	R6	I					○					○	

764	三保橋断B O X 2 (267x83)	9	不明	不明	4	14.6	溝橋	倉吉	鳥取県	琴浦町	R5	I					○			○		
765	松谷橋断B O X 1 (270x96)	9	不明	不明	6	11.8	溝橋	倉吉	鳥取県	琴浦町	R5	I					○			○		
766	八幡(新渡)橋断B O X 1 (273x116)	9	不明	不明	5	23.4	溝橋	倉吉	鳥取県	琴浦町	R5	I					○			○		
767	門前橋断B O X 1 (285x380)	9	不明	不明	5	11.2	溝橋	倉吉	鳥取県	大山町	R5	I					○			○		
768	所子橋断B O X 1 (288x235)	9	不明	不明	5	10.9	溝橋	倉吉	鳥取県	大山町	R5	I					○			○		
769	清原橋断B O X 1 (289x1045)	9	不明	不明	6	23	溝橋	倉吉	鳥取県	大山町	R5	I					○			○		
770	流通町橋断B O X 1 (297x717)	9	不明	不明	4	48.4	溝橋	倉吉	鳥取県	米子市	R5	I					○			○		
771	赤井手橋断B O X 1 (297x803)	9	不明	不明	5	42.2	溝橋	倉吉	鳥取県	米子市	R5	I					○			○		
772	今在家橋断B O X 2 (298x483)	9	不明	不明	7	23	溝橋	倉吉	鳥取県	米子市	R5	I					○			○		
773	古堂千種断B O X 1 (300x604)	9	不明	不明	5	13.3	溝橋	倉吉	鳥取県	米子市	R5	I					○			○		
774	関(親達)橋断B O X 1 (298x125)	9	不明	不明	4	11.8	溝橋	倉吉	鳥取県	湯梨浜町	R4	III					●	○		●	○	当て板補修、断面修復
775	宇野橋断B O X 1 (243x652)	9	不明	不明	3	11.8	溝橋	倉吉	鳥取県	湯梨浜町	R4	III					●	○		●	○	断面修復
776	長瀬用水橋断B O X 1 (247x762)	9	不明	不明	6	15.7	溝橋	倉吉	鳥取県	湯梨浜町	R4	I					○			○		
777	妻波橋断B O X 1 (258x159)	9	不明	不明	7	16.7	溝橋	倉吉	鳥取県	北栄町	R4	I					○			○		
778	橋下橋断B O X 1 (263x113)	9	不明	不明	4	18.5	溝橋	倉吉	鳥取県	琴浦町	R4	I					○			○		
779	赤碓橋断B O X 1 (271x517)	9	不明	不明	13	11	溝橋	倉吉	鳥取県	琴浦町	R5	I					○			○		
780	赤碓橋断B O X 2 (271x862)	9	不明	不明	5	14	溝橋	倉吉	鳥取県	琴浦町	R5	I					○			○		
781	荒津(新渡)橋断B O X 1 (274x424)	9	不明	不明	4	10	溝橋	倉吉	鳥取県	琴浦町	R5	I					○			○		
782	八重橋断B O X 1 (275x491)	9	不明	不明	6	14.7	溝橋	倉吉	鳥取県	大山町	R4	I					○			○		
783	八重橋断B O X 2 (275x648)	9	不明	不明	12	16.7	溝橋	倉吉	鳥取県	大山町	R4	I					○			○		
784	八重橋断B O X 3 (275x858)	9	不明	不明	7	10.9	溝橋	倉吉	鳥取県	大山町	R4	I					○			○		
785	樋口橋断B O X 1 (276x254)	9	不明	不明	8	10.7	溝橋	倉吉	鳥取県	大山町	R4	I					○			○		
786	樋口橋断B O X 2 (276x403)	9	不明	不明	6	12.8	溝橋	倉吉	鳥取県	大山町	R4	I					○			○		
787	石井堰橋断B O X 1 (276x791)	9	不明	不明	7	10.5	溝橋	倉吉	鳥取県	大山町	R4	I					○			○		
788	石井堰橋断B O X 2 (277x1018)	9	不明	不明	14	11.1	溝橋	倉吉	鳥取県	大山町	R4	I					○			○		
789	赤坂橋断B O X 1 (277x385)	9	不明	不明	5	14.1	溝橋	倉吉	鳥取県	大山町	R4	I					○			○		
790	下甲橋断B O X 1 (277x500)	9	不明	不明	6	9.4	溝橋	倉吉	鳥取県	大山町	R4	I					○			○		
791	殿河内橋断B O X 1 (278x770)	9	不明	不明	6	10.9	溝橋	倉吉	鳥取県	大山町	R4	I					○			○		
792	殿河内橋断B O X 2 (278x152)	9	不明	不明	4	16.5	溝橋	倉吉	鳥取県	大山町	R4	I					○			○		
793	倉谷橋断B O X 1 (281x777)	9	不明	不明	6	14	溝橋	倉吉	鳥取県	大山町	R4	I					○			○		
794	荒坪橋断B O X 1 (282x817)	9	不明	不明	5	10.2	溝橋	倉吉	鳥取県	大山町	R4	I					○			○		
795	荒坪橋断B O X 2 (282x918)	9	不明	不明	5	10.9	溝橋	倉吉	鳥取県	大山町	R4	I					○			○		
796	荒坪橋断B O X 3 (283x1060)	9	不明	不明	7	10.9	溝橋	倉吉	鳥取県	大山町	R4	I					○			○		
797	西坪橋断B O X 1 (283x297)	9	不明	不明	5	10.9	溝橋	倉吉	鳥取県	大山町	R4	I					○			○		
798	西坪橋断B O X 2 (283x757)	9	不明	不明	4	10.9	溝橋	倉吉	鳥取県	大山町	R5	I					○			○		
799	西坪橋断B O X 3 (283x875)	9	不明	不明	6	19.8	溝橋	倉吉	鳥取県	大山町	R5	I					○			○		
800	坪平橋断B O X 1 (286x837)	9	不明	不明	4	10.3	溝橋	倉吉	鳥取県	大山町	R5	I					○			○		
801	所子橋断B O X 2 (288x473)	9	不明	不明	5	22.2	溝橋	倉吉	鳥取県	大山町	R5	I					○			○		
802	唐王橋断B O X 1 (289x262)	9	不明	不明	5	21.4	溝橋	倉吉	鳥取県	大山町	R5	I					○			○		
803	唐王橋断B O X 2 (289x446)	9	不明	不明	5	21.7	溝橋	倉吉	鳥取県	大山町	R5	I					○			○		
804	曙光橋断B O X 1 (289x629)	9	不明	不明	5	21.7	溝橋	倉吉	鳥取県	大山町	R5	I					○			○		
805	妻木橋断B O X 1 (290x522)	9	不明	不明	5	21.5	溝橋	倉吉	鳥取県	大山町	R5	I					○			○		
806	富岡橋断B O X 1 (290x802)	9	不明	不明	5	21.5	溝橋	倉吉	鳥取県	大山町	R5	I					○			○		
807	安原橋断B O X 1 (291x592)	9	不明	不明	5	24.6	溝橋	倉吉	鳥取県	大山町	R5	I					○			○		
808	福岡橋断B O X 2 (292x334)	9	不明	不明	6	10.9	溝橋	倉吉	鳥取県	米子市	R4	I					○			○		
809	平岡橋断B O X 1 (295x103)	9	不明	不明	12	10.8	溝橋	倉吉	鳥取県	米子市	R4	I					○			○		
810	今在家橋断B O X 1 (298x266)	9	不明	不明	7	40.6	溝橋	倉吉	鳥取県	米子市	R4	I					○			○		
811	虹笠(新渡)橋断B O X 3 (299x276)	9	不明	不明	11	18.3	溝橋	倉吉	鳥取県	米子市	R5	I					○			○		
812	下新印橋断B O X 1 (299x571)	9	不明	不明	10	9.1	溝橋	倉吉	鳥取県	米子市	R5	I					○			○		
813	古堂千種断B O X 2 (300x699)	9	不明	不明	7	12.5	溝橋	倉吉	鳥取県	米子市	R5	I					○			○		
814	長砂橋断B O X 1 (301x822)	9	不明	不明	8	46.5	溝橋	倉吉	鳥取県	米子市	R5	I					○			○		
815	篠田町橋断B O X 3 (304x419)	9	不明	不明	7	不明	溝橋	倉吉	鳥取県	米子市	R4	II					○			○		
816	篠田町橋断B O X 4 (305x110)	9	不明	不明	16	13	溝橋	倉吉	鳥取県	米子市	R5	II					●	○		○		
817	埴田津邊橋 (304x573)	9	不明	不明	41	2	桁橋	倉吉	鳥取県	米子市	R5	I					○			○		
818	石碓橋断B O X 1 (238x653)	9	不明	不明	13	10.6	溝橋	倉吉	鳥取県	湯梨浜町	R5	I					○			○		

929	出雲口ノ橋(本線下り)	9	2002	23	22	9.1	床版橋	松岡	島根県	出雲市	R4	I					○				○		
930	出雲口ノ橋(本線上り)	9	2002	23	22	9.0	床版橋	松岡	島根県	出雲市	R4	I					○				○		
931	出雲口ノ橋側道橋(上り)	9	2002	23	22	8.5	床版橋	松岡	島根県	出雲市	R4	I					○				○		
932	姫原高架橋	9	1998	27	284	8.3	桁橋	松岡	島根県	出雲市	R4	II	●				○				○		
933	赤川橋	9	2006	19	14	28.0	床版橋	松岡	島根県	出雲市	R5	I					○				○		
934	堀谷赤川橋	9	2007	18	40	40.0	床版橋	松岡	島根県	出雲市	R5	I					○				○		
935	神戸橋	9	2005	20	300	13.3	桁橋	松岡	島根県	出雲市	R5	II					○				○		
936	五丁農道橋	9	2014	11	46	8.0	桁橋	松岡	島根県	大田市	R6	I					○				○		
937	五丁ラフガ橋	9	2008	17	107	8.0	桁橋	松岡	島根県	大田市	R6	II					○				○		
938	溝邊高架橋	9	2009	16	73	9.3	ラーメン橋	松岡	島根県	大田市	R6	I					○				○		
939	天河内第1高架橋	9	2010	15	99	9.5	桁橋	松岡	島根県	大田市	R6	II					○				○		
940	天河内第2高架橋	9	2011	14	392	9.5	ラーメン橋	松岡	島根県	大田市	R6	II					○				○		
941	琴ヶ浜第1高架橋	9	2014	11	571	9.5	ラーメン橋	松岡	島根県	大田市	R6	II					○				○		
942	琴ヶ浜第2高架橋	9	2011	14	333	9.5	ラーメン橋	松岡	島根県	大田市	R6	III					○			●	○	支保取替工、漏水対策工	
943	琴ヶ浜第3高架橋	9	2008	17	147	9.3	桁橋	松岡	島根県	大田市	R6	II					○				○		
944	溝邊高架橋	9	2014	11	357	9.3	ラーメン橋	松岡	島根県	大田市	R6	II					○				○		
945	小浜第1高架橋	9	2013	12	266	9.3	ラーメン橋	松岡	島根県	大田市	R6	II					○				○		
946	小浜第2高架橋	9	2011	14	253	9.3	ラーメン橋	松岡	島根県	大田市	R6	I					○				○		
947	小浜第3高架橋	9	2011	14	158	9.4	ラーメン橋	松岡	島根県	大田市	R6	II					○				○		
948	温泉津ラフガ橋	9	2012	13	28	8.0	ラーメン橋	松岡	島根県	大田市	R5	I					○				○		
949	福光第1高架橋	9	2013	12	158	9.3	アーチ橋	松岡	島根県	大田市	R6	I					○				○		
950	福光第2高架橋	9	2009	16	394	9.5	桁橋	松岡	島根県	大田市	R6	II					○				○		
951	溝橋(97k330)	54	1966	59	6	8.0	床版橋	松岡	島根県	飯南町	R6	I	●				○				○		
952	溝橋(97k869)	54	1966	59	3	8.6	床版橋	松岡	島根県	飯南町	R6	I					○				○		
953	溝橋側道橋(97k869上り)	54	1966	59	3	2.6	床版橋	松岡	島根県	飯南町	R6	I					○				○		
954	溝橋(98k567)	54	1966	59	3	8.1	床版橋	松岡	島根県	飯南町	R6	I					○				○		
955	溝橋側道橋(98k567上り)	54	1966	59	3	2.7	床版橋	松岡	島根県	飯南町	R6	I					○				○		
956	衣掛橋	54	1966	59	24	7.5	桁橋	松岡	島根県	飯南町	R4	I					●○				○		
957	赤名大橋	54	1966	59	44	8.5	桁橋	松岡	島根県	飯南町	R6	III					●○			●	○	床版補修工、支保取替工、漏水対策工	
958	大役寺川橋	54	1967	58	6	10.6	床版橋	松岡	島根県	飯南町	R4	I					○				○		
959	大役寺川橋側道橋(下り)	54	1967	58	6	1.6	床版橋	松岡	島根県	飯南町	R4	I					○				○		
960	大役寺川橋側道橋(上り)	54	1967	58	6	1	床版橋	松岡	島根県	飯南町	R4	I					○				○		
961	狭戸川橋	54	1967	58	3	8.8	床版橋	松岡	島根県	飯南町	R4	I	●				○				○		
962	狭戸川側道橋(下り)	54	1967	58	5	2.5	床版橋	松岡	島根県	飯南町	R4	I					○				○		
963	和南ヶ崎橋	54	1967	58	30	8.7	桁橋	松岡	島根県	飯南町	R3	II					○	●			○		
964	上東鳥橋	54	1967	58	21	8.1	桁橋	松岡	島根県	飯南町	R3	III					○				●○	当て板補修工、部材取替工、アンカーボルト補修工、断面修復工	
965	上東鳥橋側道橋(下り)	54	1992	33	21	2.0	桁橋	松岡	島根県	飯南町	R3	III					○				●○	アンカーボルト補修工、縦目地補修工	
966	瀧岩橋	54	1967	58	40	8.1	桁橋	松岡	島根県	飯南町	R3	III					○	●			○		
967	瀧岩橋側道橋(下り)	54	1992	33	40	2.0	桁橋	松岡	島根県	飯南町	R3	I					○				○		
968	塚原橋	54	1969	56	51	8.6	桁橋	松岡	島根県	飯南町	R5	II					○	●			○		
969	寒島大橋	54	1970	55	30	8.6	桁橋	松岡	島根県	飯南町	R2	II					○				○		
970	三日月橋	54	1970	55	31	8.6	桁橋	松岡	島根県	飯南町	R5	III					○				●	○	床版補修工、橋面防水工、橋面舗装工、支保補修工
971	田原橋側道橋(上り)	54	1994	31	11	2.0	桁橋	松岡	島根県	飯南町	R4	I					○				○		
972	橋原橋	54	1986	39	48	12.0	桁橋	松岡	島根県	飯南町	R5	III					○				●	○	床版補修工、橋面防水工、橋面舗装工
973	本谷橋	54	1969	56	25	15.5	桁橋	松岡	島根県	雲南市	R4	II	●				○				○		
974	宮崎橋	54	1970	55	24	8.5	桁橋	松岡	島根県	雲南市	R2	I					○				○		
975	竹之尾橋	54	1970	55	45	9.1	桁橋	松岡	島根県	雲南市	R4	II					●○				○		
976	金丸橋	54	1970	55	23	8.8	桁橋	松岡	島根県	雲南市	R6	II					●○				○		
977	上出来山橋	54	1970	55	56	8.6	桁橋	松岡	島根県	雲南市	R4	I					○				○		
978	下出来山橋	54	1970	55	43	8.4	桁橋	松岡	島根県	雲南市	R6	III					○				●	○	鋼部材補修工、橋梁塗装工、支保取替工
979	川上橋	54	1970	55	37	8.7	桁橋	松岡	島根県	雲南市	R6	III					○				●	○	鋼部材補修工、床版補修工、漏水対策工
980	日吉橋	54	1966	59	78	9.2	桁橋	松岡	島根県	雲南市	R5	III					○				●	○	鋼部材補修工、伸縮装置止水対策工、塗装塗替え工、洗車対策工
981	掛合橋	54	1967	58	58	7.5	桁橋	松岡	島根県	雲南市	R4	II					○				○		
982	掛合橋側道橋(下り)	54	1983	42	58	2.5	桁橋	松岡	島根県	雲南市	R6	I					○				○		
983	阿波橋	54	1967	58	8	8.3	床版橋	松岡	島根県	雲南市	R4	II					○				○		

1093	新出雲郡大橋(下り)	9	1981	44	83	8.8	桁橋	松岡	島根県	松江市	R3	I				○					○	
1094	新出雲郡大橋(上り)	9	1999	26	83	9.5	桁橋	松岡	島根県	松江市	R3	I				○					○	
1095	遊経橋(下り)	9	2009	16	21	9.4	桁橋	松岡	島根県	松江市	R5	I				○					○	
1096	遊経橋(本線(上り)	9	2001	24	21	9.5	桁橋	松岡	島根県	松江市	R5	I				○					○	
1097	2号橋(下り)	9	2009	16	11	9.3	床版橋	松岡	島根県	松江市	R5	I				○					○	
1098	2号橋(上り)	9	2001	24	11	9.3	床版橋	松岡	島根県	松江市	R5	I				○					○	
1099	中竹矢高架橋(下り)	9	2009	16	170	8.8	桁橋	松岡	島根県	松江市	R5	II				○					○	
1100	中竹矢高架橋(上り)	9	2000	25	170	8.8	桁橋	松岡	島根県	松江市	R5	II				○					○	
1101	上竹矢高架橋(上り)	9	1999	26	192	8.8	桁橋	松岡	島根県	松江市	R4	II	●			○					○	
1102	上竹矢高架橋(下り)	9	2009	16	192	8.8	桁橋	松岡	島根県	松江市	R4	II				○					○	
1103	矢田橋(下り)	9	2004	21	25	9.4	桁橋	松岡	島根県	松江市	R5	I				○					○	
1104	矢田橋(上り)	9	1986	39	22	9.3	桁橋	松岡	島根県	松江市	R5	I				●○					○	
1105	東津田高架橋(下り)	9	2004	21	780	8.9	桁橋	松岡	島根県	松江市	R5	II				●○					○	
1106	東津田高架橋(上り)	9	1992	33	781	8.8	桁橋	松岡	島根県	松江市	R5	III				●○			●		○	床版補修工、橋面防水工、橋面舗装工
1107	東津田高架橋ランプ(ON)	9	1992	33	101	5.5	桁橋	松岡	島根県	松江市	R5	II				●○					○	
1108	東津田高架橋ランプ(Off)	9	1999	26	101	5.5	桁橋	松岡	島根県	松江市	R5	II				○					○	
1109	上乃木高架橋(下り)	9	2006	19	888	8.8	桁橋	松岡	島根県	松江市	R5	II				○					○	
1110	上乃木高架橋(上り)	9	1990	35	888	8.8	桁橋	松岡	島根県	松江市	R5	II				○					○	
1111	茶臼橋(下り)	9	2004	21	30	9.4	桁橋	松岡	島根県	松江市	R5	I				○					○	
1112	茶臼橋(上り)	9	1990	35	31	9.5	桁橋	松岡	島根県	松江市	R5	I				○					○	
1113	堂道橋(上り)	9	1989	36	42	14.7	桁橋	松岡	島根県	松江市	R3	I				○					○	
1114	堂道橋(下り)	9	1989	36	42	14.1	桁橋	松岡	島根県	松江市	R3	I				○					○	
1115	乃木福富橋(下り)	9	2006	19	48	9.1	桁橋	松岡	島根県	松江市	R5	II				○					○	
1116	乃木福富橋(上り)	9	1996	29	43	10.5	桁橋	松岡	島根県	松江市	R5	II				○					○	
1117	乃白橋(上り)	9	1997	28	22	15.1	桁橋	松岡	島根県	松江市	R4	II				○					○	
1118	松江玉造ICのつらぎ橋	9	2001	24	93	6.0	桁橋	松岡	島根県	松江市	R4	I				○					○	
1119	布志名若山高架橋	9	1997	28	369	12.5	桁橋	松岡	島根県	松江市	R3	III	●○					●○			○	亀裂対策工、床版補修工、伸縮装置止水対策工
1120	新玉瀬大橋(下り)	9	2006	19	165	11.5	床版橋	松岡	島根県	松江市	R5	II				○					○	
1121	新玉瀬大橋(上り)	9	2006	19	165	12.0	床版橋	松岡	島根県	松江市	R5	II				○					○	
1122	溝橋(156k32)	54	1966	59	7	9.5	床版橋	松岡	島根県	松江市	R4	I				○					○	
1123	溝橋(156k314)	54	1965	60	9	12.7	床版橋	松岡	島根県	松江市	R4	I				○					○	
1124	坂口橋	54	1965	60	11	9.4	床版橋	松岡	島根県	松江市	R4	I				○					○	
1125	佐々布橋側道橋(下り)	54	1980	45	14	2.0	床版橋	松岡	島根県	松江市	R4	I				○					○	
1126	佐々布橋	54	1965	60	14	9.5	床版橋	松岡	島根県	松江市	R4	I				○					○	
1127	佐々布陸橋	54	1965	60	25	8.0	桁橋	松岡	島根県	松江市	R5	II				○					○	
1128	佐々布陸橋側道橋(上り)	54	1972	53	25	1.5	桁橋	松岡	島根県	松江市	R5	II				○					○	
1129	安来市赤江町(溝314679)	9	1964	61	3	19.3	溝橋	松岡	島根県	安来市	R6	I				○					○	
1130	安来市赤江町(溝314676)	9	1964	61	2	14.3	溝橋	松岡	島根県	安来市	R6	I				○					○	
1131	安来市赤江町(溝314875)	9	1964	61	3	17.2	溝橋	松岡	島根県	安来市	R6	I				○					○	
1132	松江市東出雲町(溝3216702)	9	1961	64	5	11.7	溝橋	松岡	島根県	松江市	R6	III				○				●	○	ひび割れ補修工、表面保護工
1133	松江市東出雲町(溝3226853)	9	1961	64	3	17.7	溝橋	松岡	島根県	松江市	R6	I				○					○	
1134	松江市東出雲町出雲郡(溝326528)	9	1960	65	2	17.5	溝橋	松岡	島根県	松江市	R6	I	●			○					○	
1135	松江市東出雲町出雲郡(溝326742)	9	1960	65	2	14.1	溝橋	松岡	島根県	松江市	R6	II				○					○	
1136	松江市東出雲町出雲郡(溝326196)	9	1960	65	2	10.8	溝橋	松岡	島根県	松江市	R6	I	●			○					○	
1137	松江市東出雲町出雲郡(溝326363)	9	1960	65	2	14.2	溝橋	松岡	島根県	松江市	R6	I	●			○					○	
1138	松江市東出雲町(溝3256198)	9	2000	25	5	19.0	溝橋	松岡	島根県	松江市	R5	I				○					○	
1139	松江市東出雲町(溝3256396)	9	2000	25	5	19.0	溝橋	松岡	島根県	松江市	R5	I				○					○	
1140	松江市東出雲町(溝3256044)	9	2000	25	6	19.0	溝橋	松岡	島根県	松江市	R5	I				○					○	
1141	松江市竹矢町(溝3266817)	9	1982	43	5	42.5	溝橋	松岡	島根県	松江市	R5	I				○					○	
1142	松江市矢田町(溝3276309)	9	1982	43	2	14.4	溝橋	松岡	島根県	松江市	R6	I				○					○	
1143	松江市東津田町(溝3296487)	9	1985	40	2	13.0	溝橋	松岡	島根県	松江市	R5	I				○					○	
1144	松江市西津田町(溝3296095)	9	1982	43	2	44.9	溝橋	松岡	島根県	松江市	R6	I				○					○	
1145	松江市西津田町(溝3306159)	9	1977	48	3	15.6	溝橋	松岡	島根県	松江市	R6	I				○					○	
1146	松江市上乃木町(溝330634)	9	1988	37	4	45.0	溝橋	松岡	島根県	松江市	R5	I				○					○	
1147	西津田地下道(溝3306970)	9	1994	31	3	42.0	溝橋	松岡	島根県	松江市	R5	I				○					○	

1203	掛合町大字掛合(溝127695)	54	1970	55	2	11.8	溝橋	松岡	島根県	雲南市	R6	I	○				○			○	
1204	掛合町大字掛合(溝129830)	54	1970	55	3	19.6	溝橋	松岡	島根県	雲南市	R6	I	○				○			○	
1205	掛合町大字掛合(溝1326720)	54	1969	56	4	12.5	溝橋	松岡	島根県	雲南市	R2	I	○					○			
1206	掛合町大字多根(溝1336241)	54	1969	56	2	9.9	溝橋	松岡	島根県	雲南市	R2	I	○					○			
1207	掛合町大字多根(溝1336425)	54	1969	56	2	9.9	溝橋	松岡	島根県	雲南市	R2	II	○					○			
1208	掛合町大字多根(溝1336625)	54	1969	56	2	10.0	溝橋	松岡	島根県	雲南市	R2	I	○					○			
1209	三刀屋町大字三刀屋(溝1438950)	54	1971	54	2	11.7	溝橋	松岡	島根県	雲南市	R6	I	○					○			○
1210	雲南市木次町(溝1464704)	54	1971	54	4	41.2	溝橋	松岡	島根県	雲南市	R6	I	●					○			○
1211	新川橋(溝1476140)	54	1967	58	4	27.0	溝橋	松岡	島根県	雲南市	R2	I	○						○		
1212	南加茂橋(溝149698)	54	1972	53	4	10.8	溝橋	松岡	島根県	雲南市	R2	I	○						○		
1213	雲南市加茂町(溝151634)	54	1968	57	3	10.4	溝橋	松岡	島根県	雲南市	R2	I	○						○		
1214	雲南市加茂町(溝1526307)	54	1964	61	2	13.4	溝橋	松岡	島根県	雲南市	R2	I	○						○		
1215	雲南市加茂町(溝155016)	54	1964	61	2	10.9	溝橋	松岡	島根県	雲南市	R2	I	○						○		
1216	松江市穴道町(溝156059)	54	1964	61	2	11.0	溝橋	松岡	島根県	松江市	R2	III	○				●		○		
1217	松江市穴道町(溝156820)	54	1964	61	2	7.7	溝橋	松岡	島根県	松江市	R2	II	○						○		
1218	松江市東出雲町出雲郷(溝3246145)	9	1982	43	10	36.0	溝橋	松岡	島根県	松江市	R5	I					○				○
1219	松江市東出雲町出雲郷(溝3246555)	9	1982	43	8	19.0	溝橋	松岡	島根県	松江市	R5	I					○				○
1220	松江市竹天町(溝3256695)	9	1982	43	6	24.7	溝橋	松岡	島根県	松江市	R5	I					○				○
1221	松江市竹天町(溝3256870)	9	1982	43	7	29.5	溝橋	松岡	島根県	松江市	R5	I					○				○
1222	松江市東津田町(溝3286350)	9	2000	25	6	26.9	溝橋	松岡	島根県	松江市	R5	I					○				○
1223	松江市古志原町(溝329225上り0F57)	9	1985	40	10	13.5	溝橋	松岡	島根県	松江市	R5	I					○				○
1224	松江市古志原町(溝329225下り0F57)	9	1992	33	10	15	溝橋	松岡	島根県	松江市	R5	I					○				○
1225	松江市浜乃木町(溝3326050)	9	1998	27	7	44.5	溝橋	松岡	島根県	松江市	R5	I					○				○
1226	松江市玉湯町布志名(溝3346100)	9	1998	27	5	12.0	溝橋	松岡	島根県	松江市	R5	I					○				○
1227	松江市玉湯町布志名(溝3346590上)	9	1998	27	9	9.0	溝橋	松岡	島根県	松江市	R5	I					○				○
1228	松江市玉湯町布志名(溝3346590下)	9	1998	27	9	9.3	溝橋	松岡	島根県	松江市	R5	I					○				○
1229	出雲市斐川町(溝3596755)	9	2006	19	5	24.7	溝橋	松岡	島根県	出雲市	R5	I					○				○
1230	大田市仁厚町毛野(溝4076895)	9	1964	61	3	10.1	溝橋	松岡	島根県	大田市	R4	I					○				○
1231	出雲市中野町(溝3616445)	9	2001	24	6	10.6	溝橋	松岡	島根県	出雲市	R5	I					○				○
1232	出雲市中野町(溝3626245)	9	2001	24	8	40.1	溝橋	松岡	島根県	出雲市	R5	I					○				○
1233	出雲市中野町(溝3626420)	9	2001	24	5	44.4	溝橋	松岡	島根県	出雲市	R2	I	○					○			
1234	出雲市小山町(溝3646570)	9	1997	28	6	43.0	溝橋	松岡	島根県	出雲市	R4	I					○				○
1235	出雲市渡橋町(溝3646880)	9	1997	28	4	41.3	溝橋	松岡	島根県	出雲市	R2	I	○					○			
1236	出雲市天神町(溝3646990)	9	2005	20	9	40.1	溝橋	松岡	島根県	出雲市	R5	I					○				○
1237	出雲市白杖町(溝3656700)	9	2005	20	9	40.1	溝橋	松岡	島根県	出雲市	R5	I					○				○
1238	出雲市高松町(溝366620)	9	2005	20	10	39.3	溝橋	松岡	島根県	出雲市	R5	I					○				○
1239	出雲市芦波町(溝3676300)	9	2005	20	10	13.9	溝橋	松岡	島根県	出雲市	R5	I					○				○
1240	大田市仁厚町湯迫(溝4056775)	9	2013	12	5	11.1	溝橋	松岡	島根県	大田市	R2	I	○					○			
1241	大田市仁厚町馬路(溝4076265)	9	2008	17	4	9.3	溝橋	松岡	島根県	大田市	R2	I	○						○		
1242	大田市仁厚町馬路(溝4084711)	9	2012	13	3	13.5	溝橋	松岡	島根県	大田市	R2	I	○							○	
1243	大田市仁厚町馬路(溝409646)	9	2013	12	4	12.6	溝橋	松岡	島根県	大田市	R2	I	○							○	
1244	大田市温泉津町湯里(溝4096454)	9	2014	11	4	12.3	溝橋	松岡	島根県	大田市	R2	I	○							○	
1245	大田市温泉津町湯里(溝4106231)	9	2011	14	3	25.0	溝橋	松岡	島根県	大田市	R2	I	○							○	
1246	大田市温泉津町湯里(溝4116109)	9	2008	17	6	13.8	溝橋	松岡	島根県	大田市	R2	I	○							○	
1247	大田市温泉津町小浜(溝4136414)	9	2008	17	3	10.5	溝橋	松岡	島根県	大田市	R2	I	○							○	
1248	大田市温泉津町湯波(溝005+10)	9	2011	14	4	8.0	溝橋	松岡	島根県	大田市	R2	I	○							○	
1249	大田市温泉津町湯波(溝4226870)	9	2008	17	4	12.6	溝橋	松岡	島根県	大田市	R2	I	○							○	
1250	飯石郡飯南町花栗(溝1136175)	54	1995	30	4	0.9	床板橋	松岡	島根県	飯南町	R5	I					○				○
1251	松江市穴道町(溝1586590)	54	1964	61	5	11.3	溝橋	松岡	島根県	松江市	R5	I					○				○
1252	里橋大橋(上り)	54	2015	10	280	10.5	桁橋	松岡	島根県	雲南市	R2	II	○						○		
1253	飯坂本橋側道橋	54	2015	10	61	2.0	桁橋	松岡	島根県	雲南市	R4	I					○				○
1254	渡根川橋(下り)	9	2016	9	230	9.6	桁橋	松岡	島根県	大田市	R6	I							○		○
1255	大田市久手町渡根西(溝3856864)	9	2011	14	10	19.0	溝橋	松岡	島根県	大田市	R6	I					○				○
1256	大原川橋(下り)	9	2017	8	127	9.5	桁橋	松岡	島根県	大田市	R6	II					○				○
1257	江谷川橋(下り)	9	2014	11	117	9.6	桁橋	松岡	島根県	大田市	R6	I					○				○

1313	長沢橋側道橋	9	1981	44	180	2.5	桁橋	浜田	島根県	浜田市	R5	II								○					○			
1314	長沢橋	9	1961	64	161	7.5	桁橋	浜田	島根県	浜田市	R5	II								○					○			
1315	浅井橋	9	1978	47	10	15	床版橋	浜田	島根県	浜田市	R4	I								○					○			
1316	浅井側道橋	9	2010	15	14	3	床版橋	浜田	島根県	浜田市	R6	I								○					○			
1317	溝橋 (456x952)	9	1965	60	13	16.8	床版橋	浜田	島根県	浜田市	R2	I	●○								○							
1318	亀山橋	9	1965	60	47	15	床版橋	浜田	島根県	浜田市	R5	III								●○				●		○		橋床拡張
1319	青川陸橋	9	1966	59	160	9	桁橋	浜田	島根県	浜田市	R5	II								○						○		
1320	青川橋側道橋	9	1985	40	155	2.8	桁橋	浜田	島根県	浜田市	R6	II												●○			○	
1321	青川跨線橋	9	1967	58	25	8	桁橋	浜田	島根県	浜田市	R2	I	○												○			
1322	青川跨線橋側道橋(下リ)	9	1988	37	54	2.5	桁橋	浜田	島根県	浜田市	R2	II	○												○			
1323	波来浜側道橋	9	1983	42	23	2.5	桁橋	浜田	島根県	江津市	R6	II									○					○		
1324	波来浜橋	9	1965	60	14	7.8	床版橋	浜田	島根県	江津市	R6	II									○					○		
1325	吾妻橋	9	1989	36	13	13	床版橋	浜田	島根県	江津市	R3	I									○					○		
1326	吾妻橋側道橋	9	2010	15	13	3	床版橋	浜田	島根県	江津市	R4	I									○					○		
1327	堀田跨線橋	9	1964	61	18	7.8	桁橋	浜田	島根県	江津市	R4	I									●○					○		
1328	江川橋	9	1949	76	489	6	桁橋	浜田	島根県	江津市	R5	III									○					●○		塗装塗装工、欄干補修工、断面修復工、支承補修工
1329	江川橋側道橋	9	1968	57	485	2	桁橋	浜田	島根県	江津市	R2	III	○											●○				当て格補修工、部材取替工、断面修復工、塗装塗装工
1330	第一架道橋	9	1950	75	8	6.8	桁橋	浜田	島根県	江津市	R6	I												○			○	
1331	第二架道橋	9	1950	75	4	5.8	桁橋	浜田	島根県	江津市	R6	I	●											○			○	
1332	江津跨線橋	9	1960	65	31	12	桁橋	浜田	島根県	江津市	R6	II												○			○	
1333	新川橋	9	1960	65	17	10.6	床版橋	浜田	島根県	江津市	R3	I									○					○		
1334	和木橋	9	1960	65	12	12.4	桁橋	浜田	島根県	江津市	R2	III	○								●				○			
1335	溝橋 (440x427)	9	1949	76	4	9.5	床版橋	浜田	島根県	江津市	R2	II	○												○			
1336	溝橋 (441x106)	9	1949	76	3	7.9	床版橋	浜田	島根県	江津市	R2	I	○												○			
1337	水尻橋	9	1962	63	29	8	桁橋	浜田	島根県	江津市	R3	II									○					○		
1338	水尻橋側道橋	9	1989	36	30	2.5	桁橋	浜田	島根県	江津市	R3	II													○			
1339	溝橋 (443x001)	9	1964	61	12	12.5	床版橋	浜田	島根県	江津市	R4	I									○					○		
1340	飯川側道橋	9	2001	24	71	3.5	桁橋	浜田	島根県	江津市	R3	II													○			
1341	新飯川橋	9	1964	61	71	8	桁橋	浜田	島根県	江津市	R3	III									○				●○			欄干補修工、塗装塗装工、汚荷接工
1342	波子側道橋	9	2005	20	29	2	桁橋	浜田	島根県	江津市	R2	II													○			
1343	波子跨線橋	9	1964	61	18	9.2	桁橋	浜田	島根県	江津市	R2	II													○			
1344	波子川側道橋	9	1989	36	14	2	床版橋	浜田	島根県	江津市	R3	I												○			○	
1345	波子川橋	9	1964	61	9	9.4	床版橋	浜田	島根県	江津市	R3	I												○		○		
1346	宇津川橋側道橋(右)	9	1990	35	19	2	桁橋	浜田	島根県	江津市	R2	II													○			
1347	宇津川橋側道橋(左)	9	1989	36	17	2	床版橋	浜田	島根県	江津市	R2	I													○			
1348	宇津川橋	9	1964	61	13	8.5	床版橋	浜田	島根県	江津市	R2	I													○			
1349	曲川橋	9	1964	61	14	8.4	床版橋	浜田	島根県	浜田市	R4	I												○			○	
1350	久代側道橋(下リ)	9	1991	34	14	2.5	床版橋	浜田	島根県	浜田市	R4	I													○			
1351	久代側道橋(上リ)	9	1991	34	14	2.6	床版橋	浜田	島根県	浜田市	R4	I													○			
1352	新久代橋	9	2010	15	26	14.5	床版橋	浜田	島根県	浜田市	R4	I													○			
1353	下府跨線橋	9	1963	62	7	12.2	床版橋	浜田	島根県	浜田市	R6	II												○			○	
1354	下府側道橋	9	1987	38	83	2.5	桁橋	浜田	島根県	浜田市	R5	II												○			○	
1355	下府川橋	9	1964	61	78	8.5	桁橋	浜田	島根県	浜田市	R5	III												○		●	○	断面修復工、支承補修工
1356	国府跨線橋(上リ)	9	1980	45	20	8.3	桁橋	浜田	島根県	浜田市	R4	II													○			
1357	国府跨線橋(下リ)	9	1961	64	20	8.6	桁橋	浜田	島根県	浜田市	R4	III														●○		塗装塗装工、支承補修工、伸縮装置取替工、部材取替工、地震工、落橋防止取替工
1358	溝橋 (453x100)	9	1961	64	8	19.7	床版橋	浜田	島根県	浜田市	R6	I												○			○	
1359	さんでい橋(跨線橋)	9	2004	21	88	7.5	桁橋	浜田	島根県	浜田市	R3	I												○			○	
1360	長沢橋断2号橋	9	1988	37	31	10	床版橋	浜田	島根県	浜田市	R3	I												○			○	
1361	高在第1高架橋	9	1985	40	95	12	桁橋	浜田	島根県	浜田市	R5	II												○			○	
1362	高在第2高架橋	9	1984	41	109	10.8	桁橋	浜田	島根県	浜田市	R5	II												○			○	
1363	三宮高架橋	9	1992	33	358	9	桁橋	浜田	島根県	浜田市	R5	III									●○				●	○		支保架え直し、防水層+舗装打ち替え、伸縮装置取替
1364	浜田川ランプ橋(ON)	9	1991	34	53	8	桁橋	浜田	島根県	浜田市	R2	I	○												○			
1365	浜田川橋	9	1985	40	50	11.9	桁橋	浜田	島根県	浜田市	R5	II									●				○		○	
1366	三宮Bランプ橋(ON)	9	1993	32	74	5	桁橋	浜田	島根県	浜田市	R5	II												○			○	
1367	三宮Aランプ橋(OFF)	9	1993	32	74	7.5	桁橋	浜田	島根県	浜田市	R5	II												○			○	

1368	相生高架橋	9	1992	33	120	11.5	桁橋	浜田	島根県	浜田市	R4	II				○								
1369	第1竹迫橋	9	1991	34	21	9.5	桁橋	浜田	島根県	浜田市	R4	I				○								
1370	竹迫ランプ橋(OFF)	9	1992	33	34	5.5	桁橋	浜田	島根県	浜田市	R5	II				○								
1371	第2竹迫橋	9	1992	33	27	9.5	桁橋	浜田	島根県	浜田市	R4	III				○				●	○			支取取替工
1372	みなと原弁火橋	9	1992	33	198	8.5	トラス橋	浜田	島根県	浜田市	R4	II				○								
1373	匠井橋	9	1992	33	38	10.5	桁橋	浜田	島根県	浜田市	R4	III				○				●	○			支取取替工
1374	溝橋(442k305)	9	1962	63	4	10.5	床版橋	浜田	島根県	浜田市	R2	I	●	○										
1375	溝橋(444k061)	9	1971	54	8	10	床版橋	浜田	島根県	浜田市	R4	I				○								
1376	日影側道橋	9	1994	31	9	3	床版橋	浜田	島根県	浜田市	R4	I				○								
1377	岡布大橋	9	1972	53	96	10.8	桁橋	浜田	島根県	浜田市	R4	III				○				●	○			支取取替工、部材取替工、支取補修工、伸縮装置取替工
1378	青柳橋	9	1962	63	22	8.6	桁橋	浜田	島根県	浜田市	R5	II				○								
1379	青柳側道橋	9	2005	20	18	3	床版橋	浜田	島根県	浜田市	R2	I	○											
1380	新新田川橋	9	1963	62	17	7.7	床版橋	浜田	島根県	浜田市	R4	I	●			○								
1381	新新田川橋側道橋(左)	9	1992	33	18	2.4	桁橋	浜田	島根県	浜田市	R4	I				○								
1382	溝橋(474k695)	9	1963	62	8	8	床版橋	浜田	島根県	浜田市	R2	I	○											
1383	明治橋	9	1987	38	11	8.6	床版橋	浜田	島根県	浜田市	R2	I	○											
1384	庚寅橋	9	1964	61	14	7.6	床版橋	浜田	島根県	浜田市	R2	II	○											
1385	新三隅大橋	9	1976	49	153	10	桁橋	浜田	島根県	浜田市	R5	III				○				●	○			当板補修工、断面修復工、支取補修工
1386	三隅側道橋	9	1976	49	20	10	桁橋	浜田	島根県	浜田市	R5	II				○								
1387	中田原橋	9	1986	39	24	9.5	桁橋	浜田	島根県	浜田市	R6	I				○								
1388	塩田橋	9	1976	49	14	9.5	桁橋	浜田	島根県	浜田市	R4	I				○								
1389	新岡見橋	9	2008	17	25	10.8	桁橋	浜田	島根県	浜田市	R3	I				○								
1390	郡昇橋	9	1984	41	19	7.5	桁橋	浜田	島根県	浜田市	R5	II				○								
1391	二俣川側道橋	9	2004	21	17	3	桁橋	浜田	島根県	津和野町	R2	I	○											
1392	大木橋側道橋(左)	9	2001	24	25	3	桁橋	浜田	島根県	津和野町	R3	I				○								
1393	新中原橋	9	2014	11	15	11.5	床版橋	浜田	島根県	益田市	R2	I	○											
1394	野上第一大橋	9	2012	13	133	10.5	桁橋	浜田	島根県	津和野町	R6	III				○				●	○			損傷補修、断面修復工
1395	野上第二大橋	9	2012	13	161	10.5	桁橋	浜田	島根県	津和野町	R6	II				○								
1396	浜寄高架橋	9	2005	20	358	10	桁橋	浜田	島根県	益田市	R3	I				○								
1397	万葉高架橋	9	2003	22	20	10.8	桁橋	浜田	島根県	益田市	R4	II				○								
1398	高津川川橋	9	2005	20	212	10	桁橋	浜田	島根県	益田市	R4	I				○								
1399	飯田高架橋	9	2005	20	143	10	床版橋	浜田	島根県	益田市	R4	I				○								
1400	やばら堤橋	9	2004	21	128	10	桁橋	浜田	島根県	益田市	R4	I				○								
1401	飯田舟弁大橋	9	2004	21	232	8.5	桁橋	浜田	島根県	益田市	R4	I				○								
1402	花水橋	9	1976	49	10	7.5	床版橋	浜田	島根県	益田市	R4	I				○								
1403	土田橋	9	1976	49	10	7.6	桁橋	浜田	島根県	益田市	R5	II				○								
1404	藤手橋	9	1976	49	5	10.9	床版橋	浜田	島根県	益田市	R5	II				○								
1405	沖田川橋	9	1983	42	39	12	桁橋	浜田	島根県	益田市	R4	II				○								
1406	津田川橋	9	1985	40	25	7.5	桁橋	浜田	島根県	益田市	R6	I				○								
1407	遠田川橋	9	1983	42	16	17	床版橋	浜田	島根県	益田市	R6	II				○								
1408	乙吉側道橋(左)	9	1977	48	21	2	桁橋	浜田	島根県	益田市	R6	II				○								
1409	乙吉側道橋(右)	9	1984	41	22	2	桁橋	浜田	島根県	益田市	R6	I				○								
1410	今市跨線橋	9	1962	63	10	7.5	床版橋	浜田	島根県	益田市	R6	I				○								
1411	今市川橋	9	2014	11	29	15	床版橋	浜田	島根県	益田市	R3	I				○								
1412	益田新大橋側道橋(右)	9	1988	37	105	2	桁橋	浜田	島根県	益田市	R2	I	○											
1413	益田新大橋側道橋(左)	9	1970	55	52	1.5	桁橋	浜田	島根県	益田市	R2	III	○							●	○			
1414	益田新大橋	9	1962	63	105	11.6	桁橋	浜田	島根県	益田市	R2	III	○							●	○			
1415	溝橋(497k591)	9	1961	64	4	26.3	床版橋	浜田	島根県	益田市	R5	I				○								
1416	益田跨線橋	9	1961	64	33	14	桁橋	浜田	島根県	益田市	R5	III				○				●	○			当板補修工、支取補修工
1417	舟井橋	9	1964	61	27	7	桁橋	浜田	島根県	益田市	R5	III				○				●	○			当板補修工
1418	舟井橋側道橋	9	1973	52	27	2	桁橋	浜田	島根県	益田市	R2	III	○							●	○			
1419	中原橋	9	1961	64	7	16.3	床版橋	浜田	島根県	益田市	R5	II				○								
1420	横田橋	9	1959	66	127	7	桁橋	浜田	島根県	益田市	R5	III				○				●	○			支取補修工、伸縮装置補修工
1421	横田橋側道橋	9	1969	56	127	2.5	桁橋	浜田	島根県	益田市	R6	III				○				●	○			損傷補修、断面修復工
1422	側道橋	9	1961	64	7	2	床版橋	浜田	島根県	益田市	R5	I				○								

1423	湧橋 (507k929)	9	1961	64	4	7.7	床版橋	浜田	島根県	益田市	R5	I					○			○	
1424	神田大橋	9	1966	59	143	7	桁橋	浜田	島根県	益田市	R3	II					○			○	
1425	二俣橋	9	1961	64	13	8.1	床版橋	浜田	島根県	津和野町	R2	I	●○						○		
1426	大木橋側道橋(右)	9	1986	39	26	2	桁橋	浜田	島根県	津和野町	R2	I	○						○		
1427	大木橋	9	1956	69	22	7.2	桁橋	浜田	島根県	津和野町	R3	I							○		
1428	小瀬川橋側道橋	9	1986	39	14	2	桁橋	浜田	島根県	津和野町	R6	II						●	○		○
1429	小瀬川橋	9	1958	67	9	9.2	床版橋	浜田	島根県	津和野町	R6	III							○		●
1430	曾庭橋	9	1958	67	31	9.8	床版橋	浜田	島根県	津和野町	R3	II							○		
1431	曾庭橋側道橋	9	1977	48	29	2	桁橋	浜田	島根県	津和野町	R2	III	○					●	○		
1432	野口橋	9	1958	67	9	8.3	床版橋	浜田	島根県	津和野町	R6	I							○		
1433	日原陸橋	9	1962	63	71	7.5	桁橋	浜田	島根県	津和野町	R4	III								●○	
1434	日原跨線橋	9	1963	62	14	7.6	床版橋	浜田	島根県	津和野町	R2	I	○							○	
1435	B O X橋	9	1963	62	3	7.9	床版橋	浜田	島根県	津和野町	R2	I	○							○	
1436	東津和野大橋	9	1963	62	180	7.5	トラス橋	浜田	島根県	津和野町	R4	II								○	
1437	西洋和野大橋	9	1963	62	119	7.5	アーチ橋	浜田	島根県	津和野町	R3	III								●○	
1438	花水橋側道橋	9	2012	13	15	3	床版橋	浜田	島根県	益田市	R6	I							○		○
1439	土田橋側道橋(下り)	9	2013	12	17	3	床版橋	浜田	島根県	益田市	R6	I							○		○
1440	土田橋側道橋(上り)	9	2013	12	22	2	床版橋	浜田	島根県	益田市	R6	I							○		○
1441	第二飯浦橋	191	1971	54	6	22.2	床版橋	浜田	島根県	益田市	R5	I								○	
1442	二見橋	191	1971	54	47	8.3	桁橋	浜田	島根県	益田市	R5	III								●	○
1443	小浜大橋	191	1971	54	85	9.2	ラーメン橋	浜田	島根県	益田市	R4	II								○	
1444	戸田橋	191	1968	57	12	11.6	床版橋	浜田	島根県	益田市	R5	I								○	
1445	喜阿弥橋	191	1968	57	11	11	床版橋	浜田	島根県	益田市	R5	II								○	
1446	喜阿弥跨線橋	191	1968	57	21	9.5	桁橋	浜田	島根県	益田市	R5	III								●	○
1447	B O X橋(測)54k458)	191	1965	60	3	12.3	溝橋	浜田	島根県	益田市	R4	I								○	
1448	B O X橋(測)58k505)	191	1965	60	10	13	溝橋	浜田	島根県	益田市	R4	I								○	
1449	B O X橋(測)59k173)	191	1965	60	4	14.4	溝橋	浜田	島根県	益田市	R4	I								○	
1450	跨道橋(車道)	191	1965	60	9	10.3	床版橋	浜田	島根県	益田市	R5	II								○	
1451	跨道橋(歩道)	191	1995	30	12	2.1	桁橋	浜田	島根県	益田市	R5	II								○	
1452	高津大橋	191	1965	60	326	9.1	桁橋	浜田	島根県	益田市	R6	III								●○	●
1453	高津側道橋	191	1980	45	326	2.5	桁橋	浜田	島根県	益田市	R6	III								●	○
1454	跨道橋	191	1965	60	5	9.5	床版橋	浜田	島根県	益田市	R5	III								○	●
1455	B O X橋(測)60k391)	191	1965	60	5	18	溝橋	浜田	島根県	益田市	R4	II								○	
1456	坂井ランプ橋	9	2013	12	21	3	床版橋	浜田	島根県	浜田市	R3	I								○	
1457	みなと原井大橋(下り)	9	2013	12	225	9	桁橋	浜田	島根県	浜田市	R3	I								○	
1458	熱田跨道橋	9	2012	13	21	9.9	ラーメン橋	浜田	島根県	浜田市	R3	I								○	
1459	熱田高架橋	9	2011	14	96	9.5	桁橋	浜田	島根県	浜田市	R3	I								○	
1460	内田跨道橋	9	2009	16	39	10.5	ラーメン橋	浜田	島根県	浜田市	R3	I								○	
1461	内田高架橋	9	2014	11	248	9.5	桁橋	浜田	島根県	浜田市	R3	I								○	
1462	岡布川大橋	9	2009	16	216	9.5	桁橋	浜田	島根県	浜田市	R3	I								○	
1463	吉地高架橋	9	2012	13	71	9.3	床版橋	浜田	島根県	浜田市	R3	I								○	
1464	青川橋	9	2011	14	106	9.5	桁橋	浜田	島根県	浜田市	R3	I								○	
1465	喜久志その2箇渠	9	1963	62	3	10	溝橋	浜田	島根県	江津市	R6	I								○	
1466	治和その3箇渠	9	1965	60	2	20.4	溝橋	浜田	島根県	浜田市	R6	I								○	
1467	滝元その6箇渠	9	1964	61	2	9.2	溝橋	浜田	島根県	津和野町	R6	II								○	
1468	瀬戸見箇渠	9	1965	60	2	16.1	溝橋	浜田	島根県	浜田市	R6	II								○	
1469	高津その6箇渠	191	1970	55	2	17	溝橋	浜田	島根県	益田市	R3	II								○	
1470	中庄その9箇渠	9	1964	61	2	19.5	溝橋	浜田	島根県	津和野町	R2	II								○	
1471	岡見その3箇渠	9	1965	60	3	21.6	溝橋	浜田	島根県	浜田市	R6	I								○	
1472	中吉田箇渠	191	1970	55	2	18.1	溝橋	浜田	島根県	益田市	R6	I								○	
1473	滝元その2箇渠	9	1964	61	2	7.8	溝橋	浜田	島根県	津和野町	R6	II								○	
1474	岩和その4箇渠	9	1965	60	2	20.4	溝橋	浜田	島根県	浜田市	R6	I								○	
1475	向野田その2箇渠	9	1965	60	2	13	床版橋	浜田	島根県	浜田市	R6	I								○	●
1476	橋田その3箇渠	9	1964	61	2	13.1	溝橋	浜田	島根県	益田市	R6	I								○	
1477	和木箇渠	9	1963	62	2	12.6	溝橋	浜田	島根県	江津市	R6	II								○	

1478	岡見その5箇渠	9	1965	60	2	8.1	溝橋	浜田	島根県	浜田市	R6	II					○				○	
1479	三崎折筋その1箇渠	9	1965	60	2	10.1	溝橋	浜田	島根県	浜田市	R6	I					○					○
1480	高地その1箇渠	9	1964	61	2	13	溝橋	浜田	島根県	津和野町	R2	I	○					○				
1481	江津市渡津町	9	1992	33	2	45.2	溝橋	浜田	島根県	江津市	R6	I						○				○
1482	横田その4箇渠	9	1964	61	2	16.2	溝橋	浜田	島根県	益田市	R6	I						○				○
1483	横田その5箇渠	9	1964	61	2	16.5	溝橋	浜田	島根県	益田市	R3	I		○					○			
1484	岡布その1箇渠	9	1966	59	2	19	溝橋	浜田	島根県	浜田市	R6	I						○				○
1485	高津その5箇渠	191	1970	55	2	15.7	溝橋	浜田	島根県	益田市	R2	II	○						○			
1486	三島その1箇渠	9	1965	60	2	11.4	溝橋	浜田	島根県	浜田市	R6	I							○			○
1487	岡布その1-1箇渠	9	1992	33	2	60.7	溝橋	浜田	島根県	浜田市	R6	I							○			○
1488	西村その3箇渠	9	1995	30	3	12.8	溝橋	浜田	島根県	浜田市	R6	I	●						○			○
1489	高津その1箇渠	191	1970	55	2	12.2	溝橋	浜田	島根県	益田市	R2	I	○						○			
1490	中吉田その2箇渠	9	1970	55	3	15	溝橋	浜田	島根県	益田市	R6	I							○			○
1491	浜田市原井町地先	9	1993	32	3	6.4	溝橋	浜田	島根県	浜田市	R6	I								○		○
1492	高津その8箇渠	191	1970	55	3	13.3	溝橋	浜田	島根県	益田市	R6	II							○			○
1493	渡津その3箇渠	9	1964	61	3	17.5	溝橋	浜田	島根県	江津市	R2	I	○						○			
1494	高津その9箇渠	191	1970	55	6	34.8	溝橋	浜田	島根県	益田市	R2	I	○						○			
1495	向嶺田箇渠	9	1964	61	3	13	溝橋	浜田	島根県	益田市	R2	I	○						○			
1496	高津その3箇渠	191	1970	55	3	15.1	溝橋	浜田	島根県	益田市	R3	II		○					○			
1497	浅利その5箇渠	9	1964	61	4	18.5	溝橋	浜田	島根県	江津市	R2	I	○						○			
1498	中吉田その1箇渠	9	1970	55	4	43.5	溝橋	浜田	島根県	益田市	R2	II	○						○			
1499	渡子箇渠	9	1964	61	3	24.3	溝橋	浜田	島根県	江津市	R2	I	○						○			
1500	神田その7箇渠	9	1965	60	3	27.5	溝橋	浜田	島根県	益田市	R2	I	○						○			
1501	安富その5箇渠	9	1964	61	6	22.6	溝橋	浜田	島根県	益田市	R2	I	○						○			
1502	久代その4箇渠	9	1964	61	4	9	溝橋	浜田	島根県	浜田市	R2	I	○						○			
1503	曹阿弥その2箇渠	191	1968	57	3	11.4	溝橋	浜田	島根県	益田市	R3	I		○						○		
1504	戸田その3箇渠	191	1972	53	3	10.2	溝橋	浜田	島根県	益田市	R3	I		○						○		
1505	二宮箇渠	9	1963	62	3	9.3	溝橋	浜田	島根県	江津市	R2	II	○						○			
1506	浜田市野原町地先	9	1990	35	4	48	溝橋	浜田	島根県	浜田市	R2	I	○						○			
1507	西平原その1箇渠	9	1965	60	3	14.5	溝橋	浜田	島根県	益田市	R2	I	○						○			
1508	久代その3箇渠	9	1964	61	3	11	溝橋	浜田	島根県	浜田市	R2	I	○						○			
1509	浜田市竹迫町地先	9	1990	35	3	13.4	溝橋	浜田	島根県	浜田市	R2	I	○						○			
1510	浜田市原井町地先	9	1966	59	3	40.5	溝橋	浜田	島根県	浜田市	R2	I	○						○			
1511	江津市渡津町	9	1990	35	3	21.7	溝橋	浜田	島根県	江津市	R2	I	○						○			
1512	江津市渡津町	9	1990	35	3	19.8	溝橋	浜田	島根県	江津市	R2	I	○						○			
1513	久代その2箇渠	9	1964	61	3	12	溝橋	浜田	島根県	浜田市	R2	I	○						○			
1514	浜田市相生町地先	9	1991	34	4	15.5	溝橋	浜田	島根県	浜田市	R2	I	○						○			
1515	浜田市相生町地先	9	1991	34	4	16.3	溝橋	浜田	島根県	浜田市	R3	I		○					○			
1516	木部その3箇渠	9	1965	60	4	21.7	溝橋	浜田	島根県	益田市	R3	I		○					○			
1517	木部その5箇渠	9	1965	60	4	19	溝橋	浜田	島根県	益田市	R3	I		○					○			
1518	鷹久志その3箇渠	9	1963	62	4	13.2	溝橋	浜田	島根県	江津市	R5	III						○		●	○	断面修復工
1519	戸田その2箇渠	191	1972	53	9	28.1	溝橋	浜田	島根県	益田市	R3	I		○					○			
1520	戸田その4箇渠	191	1972	53	4	12.3	溝橋	浜田	島根県	益田市	R3	II		○					○			
1521	遠田その4箇渠	9	1964	61	5	13.6	溝橋	浜田	島根県	益田市	R3	II		○					○			
1522	浜田市竹迫町地先	9	1988	37	5	41.6	溝橋	浜田	島根県	浜田市	R4	I			○					○		
1523	飯浦その3箇渠	191	1972	53	11	44.9	溝橋	浜田	島根県	益田市	R3	I		○					○			
1524	下本郷その2箇渠	9	2004	21	5	24.8	溝橋	浜田	島根県	益田市	R3	I		○					○			
1525	向野田その3箇渠	9	1965	60	5	16.2	溝橋	浜田	島根県	浜田市	R3	I		○					○			
1526	浜田市杉戸町地先	9	1990	35	6	28.5	溝橋	浜田	島根県	浜田市	R3	I		○					○			
1527	(仮) 鶴見殿新箇渠	9	1965	60	2	28.1	溝橋	浜田	島根県	浜田市	R3	I		○					○			
1528	鷹久志町地内	9	2004	21	3	18.7	溝橋	浜田	島根県	江津市	R5	I						○			○	
1529	橋断BOX401	9	2005	20	3	12.8	溝橋	浜田	島根県	津和野町	R5	I						○			○	
1530	浜田市府町	9	1964	61	6	2.3	溝橋	浜田	島根県	浜田市	R6	I						○		○		○
1531	橋断BOX	9	2005	20	4	31.2	溝橋	浜田	島根県	浜田市	R3	I							○			○
1532	三崎町岡見	9	2009	16	2	13.3	溝橋	浜田	島根県	浜田市	R3	I							○			○

1533	2号箱渠工	9	2009	16	4	16.4	溝橋	浜田	島根県	益田市	R4	I						○			○	
1534	橋断ボックス	9	2004	21	6	24.2	溝橋	浜田	島根県	益田市	R4	I						○			○	
1535	白砂頭渠その2	9	1998	27	8	88.3	溝橋	浜田	島根県	浜田市	R3	I						○			○	
1536	西村高架橋	9	2016	9	385	9.3	床版橋	浜田	島根県	浜田市	R5	I						○			○	
1537	原川橋	9	2013	12	129	9.3	桁橋	浜田	島根県	浜田市	R5	I						○			○	
1538	折居川橋	9	2013	12	200	9.3	ラーメン橋	浜田	島根県	浜田市	R5	I						○			○	
1539	折居橋	9	2015	10	72	9.3	桁橋	浜田	島根県	浜田市	R5	I						○			○	
1540	夏井川橋	9	2016	9	115	9.3	桁橋	浜田	島根県	浜田市	R5	I						○			○	
1541	中道跨道橋(上り)	9	2009	16	38	11.1	ラーメン橋	浜田	島根県	浜田市	R5	I						○			○	
1542	中道跨道橋(下り)	9	2009	16	35	10.7	ラーメン橋	浜田	島根県	浜田市	R5	I						○			○	
1543	白砂高架橋	9	2011	14	105	9.3	桁橋	浜田	島根県	浜田市	R5	I						○			○	
1544	三溝跨道橋(上り)	9	2011	14	29	16.2	床版橋	浜田	島根県	浜田市	R5	I						○			○	
1545	三溝跨道橋(下り)	9	2013	12	27	11.2	床版橋	浜田	島根県	浜田市	R5	I						○			○	
1546	石見三溝1C橋	9	2008	17	11	13.5	床版橋	浜田	島根県	浜田市	R5	I						○			○	
1547	明治橋側道橋	9	2013	12	13	3	床版橋	浜田	島根県	浜田市	R5	I						○			○	
1548	郡舟橋側道橋	9	2013	12	16	3.8	床版橋	浜田	島根県	益田市	R5	I						○			○	
1549	壱ヶ泊橋	9	2018	7	25	22.3	床版橋	浜田	島根県	江津市	R5	I						○			○	
1550	倉井戸橋	180	2022	3	65	11	桁橋	岡田	岡山県	総社市	R6	I						○			○	
1551	1号橋	2	1957	68	8	8.8	桁橋	岡田	岡山県	備前市	R3	III						○		●	支承部補修工、○ひ割れ補修工、 断面修復工	
1552	1号橋側歩道橋右	2	1976	49	15	2.2	桁橋	岡田	岡山県	備前市	R5	III						○		●	支承部補修工、塗装塗装工	
1553	2号橋側歩道橋右	2	1976	49	8	2.5	桁橋	岡田	岡山県	備前市	R4	II						○				
1554	三石跨道橋	2	1964	61	21	8.5	桁橋	岡田	岡山県	備前市	R5	III						○		●	亀裂補修工	
1555	三石跨道橋	2	1962	63	32	9.2	桁橋	岡田	岡山県	備前市	R4	II						○				
1556	三石跨道橋側道橋左	2	1988	37	32	2.6	桁橋	岡田	岡山県	備前市	R4	II						○				
1557	5号橋	2	1969	56	3	10.3	床版橋	岡田	岡山県	備前市	R4	I						○				
1558	5号橋側歩道橋左	2	1969	56	3	0.8	床版橋	岡田	岡山県	備前市	R4	I						○				
1559	6号橋	2	1969	56	2	11.1	床版橋	岡田	岡山県	備前市	R4	I						○				
1560	6号橋側歩道橋左	2	1969	56	3	1	床版橋	岡田	岡山県	備前市	R4	I						○				
1561	持出橋	2	1967	58	6	13.9	桁橋	岡田	岡山県	備前市	R4	I						○				
1562	持出橋側歩道橋右	2	1967	58	7	2.3	床版橋	岡田	岡山県	備前市	R4	I						○				
1563	伊里橋	2	1968	57	18	11.7	桁橋	岡田	岡山県	備前市	R3	III						○		●	当て板補修、排水装置設置、支承 補修	
1564	西川橋	2	1967	58	6	14.1	床版橋	岡田	岡山県	備前市	R4	I						○				
1565	8号橋	2	1955	70	3	20.8	床版橋	岡田	岡山県	備前市	R4	I						○				
1566	9号橋	2	1956	69	4	23.3	床版橋	岡田	岡山県	備前市	R4	I						○				
1567	10号橋	2	1955	70	4	11.3	床版橋	岡田	岡山県	備前市	R4	I						○				
1568	11号橋	2	1955	70	3	11.3	床版橋	岡田	岡山県	備前市	R4	I						○				
1569	12号橋	2	1955	70	4	11.7	床版橋	岡田	岡山県	備前市	R4	I						○				
1570	片上跨道橋側歩道橋右	2	1979	46	25	1.5	桁橋	岡田	岡山県	備前市	R4	I						○				
1571	片上跨道橋	2	1957	68	20	10.4	床版橋	岡田	岡山県	備前市	R4	I						●○			○	
1572	流川橋側歩道橋(右)	2	1979	46	24	2.4	桁橋	岡田	岡山県	備前市	R2	I	○					○				
1573	流川橋側歩道橋(左)	2	1972	53	24	2.1	桁橋	岡田	岡山県	備前市	R2	III	○					○		●	支承部補修	
1574	流川橋	2	1957	68	17	8.5	桁橋	岡田	岡山県	備前市	R2	III	○					○		●	主桁補修、断面修復、落防補修	
1575	片上跨道橋側歩道橋左	2	1972	53	18	1.5	桁橋	岡田	岡山県	備前市	R2	I	○					○				
1576	片上跨道橋	2	1957	68	9	11	床版橋	岡田	岡山県	備前市	R2	I	○					○				
1577	不老川橋	2	1957	68	13	9.3	桁橋	岡田	岡山県	備前市	R5	I						○			○	
1578	不老川橋側歩道橋右	2	1970	55	14	1.6	桁橋	岡田	岡山県	備前市	R5	III						●		○	●	塗装塗装工、洗掘対策工、伸縮装 置補修工
1579	不老川橋側歩道橋(左)	2	2010	15	16	2.8	桁橋	岡田	岡山県	備前市	R2	I	○					○			○	
1580	大ヶ池橋	2	1958	67	4	12.4	桁橋	岡田	岡山県	備前市	R4	I						○			○	
1581	大内橋	2	1957	68	10	8.7	桁橋	岡田	岡山県	備前市	R5	I						○			○	
1582	大内橋側歩道橋右	2	1970	55	10	1.4	桁橋	岡田	岡山県	備前市	R5	I						○			○	
1583	13号橋	2	1957	68	4	12.5	床版橋	岡田	岡山県	備前市	R4	I						○			○	
1584	14号橋	2	1957	68	3	11.6	床版橋	岡田	岡山県	備前市	R4	I						○			○	
1585	14号橋側歩道橋右	2	1957	68	4	1.2	床版橋	岡田	岡山県	備前市	R4	I						○			○	
1586	15号橋側歩道橋右	2	1957	68	9	2.8	床版橋	岡田	岡山県	備前市	R4	I						○			○	
1587	15号橋	2	1958	67	8	10.5	床版橋	岡田	岡山県	備前市	R4	I						○			○	

1588	16号機	2	1958	67	3	12.5	床版機	岡国	岡山県	備前市	R4	I				○			○		
1589	17号機	2	1958	67	4	12.1	床版機	岡国	岡山県	備前市	R4	I				○			○		
1590	18号機	2	1958	67	6	13.3	床版機	岡国	岡山県	備前市	R4	I				○			○		
1591	19号機	2	1958	67	7	2.4	床版機	岡国	岡山県	備前市	R4	I				○			○		
1592	19号機	2	1958	67	4	9.6	床版機	岡国	岡山県	備前市	R4	I				○			○		
1593	20号機	2	1958	67	3	14.5	床版機	岡国	岡山県	備前市	R4	I				○			○		
1594	鶴行橋橋側歩道橋右	2	1958	67	7	1.4	床版機	岡国	岡山県	備前市	R4	I				○			○		
1595	鶴行橋	2	1958	67	6	10.8	桁橋	岡国	岡山県	備前市	R4	I				○			○		
1596	鶴行橋橋側歩道橋左	2	1958	67	6	1.6	床版機	岡国	岡山県	備前市	R4	I				○			○		
1597	22号機	2	1958	67	4	17.1	床版機	岡国	岡山県	瀬戸内市	R4	I				○			○		
1598	23号機	2	1958	67	6	14.6	床版機	岡国	岡山県	瀬戸内市	R4	I				○			○		
1599	船山橋橋側歩道橋右	2	1958	67	28	2.4	床版機	岡国	岡山県	瀬戸内市	R4	I				○			○		
1600	船山橋	2	1958	67	28	8.6	桁橋	岡国	岡山県	瀬戸内市	R4	II				○			○		
1601	24号機	2	1958	67	4	15.6	床版機	岡国	岡山県	瀬戸内市	R4	I				○			○		
1602	八日市西道橋	2	1958	67	10	10	床版機	岡国	岡山県	瀬戸内市	R6	II				○			○		
1603	備前大橋	2	1962	63	465	8.9	桁橋	岡国	岡山県	岡山市	R6	III				●○			●○		伸縮装置補修工
1604	備前大橋側道橋(下り)	2	1993	32	461	3	桁橋	岡国	岡山県	瀬戸内市	R6	I				○			○		
1605	25号機	2	1959	66	6	12	床版機	岡国	岡山県	岡山市	R4	I				○			○		
1606	25号機側歩道橋左	2	1959	66	6	2.2	床版機	岡国	岡山県	岡山市	R4	I				○			○		
1607	勘解由橋	53	1962	63	9	45.8	桁橋	岡国	岡山県	岡山市	R3	I				○			○		
1608	万壽輪橋	53	1972	53	89	32.3	桁橋	岡国	岡山県	岡山市	R2	II				○			○		
1609	万壽輪橋(軌道車庫上)	53	1972	53	28	7	床版機	岡国	岡山県	岡山市	R5	II				○			○		
1610	1号機	53	1962	63	4	27.2	床版機	岡国	岡山県	岡山市	R4	I				○			○		
1611	2号機	53	1962	63	2	27	床版機	岡国	岡山県	岡山市	R4	II				○			○		
1612	3号機	53	1962	63	2	24	床版機	岡国	岡山県	岡山市	R2	I				○			○		
1613	4号機	53	1962	63	2.1	28.3	床版機	岡国	岡山県	岡山市	R3	I				○			○		
1614	津島高架橋(上り)	53	2001	24	96	9.3	桁橋	岡国	岡山県	岡山市	R3	I				○			○		
1615	津島高架橋(下り)	53	1989	36	95	8.8	桁橋	岡国	岡山県	岡山市	R3	II				○			○		
1616	首部大橋(上り)	53	2001	24	99	9.3	桁橋	岡国	岡山県	岡山市	R4	II				○			○		
1617	首部大橋(下り)	53	1990	35	84	7.8	桁橋	岡国	岡山県	岡山市	R6	I				○			○		
1618	首部大橋側道橋(下り)	53	1990	35	61	3.5	桁橋	岡国	岡山県	岡山市	R5	I				○			○		
1619	首部大橋側道橋(上り)	53	2001	24	73	4.8	桁橋	岡国	岡山県	岡山市	R4	I				○			○		
1620	首部高架橋	53	1987	38	40	14.3	桁橋	岡国	岡山県	岡山市	R6	I				○			○		
1621	津島大橋	53	1987	38	124	13.8	桁橋	岡国	岡山県	岡山市	R6	II				○			○		
1622	津島高架橋	53	1987	38	190	11	桁橋	岡国	岡山県	岡山市	R6	II				○			○		
1623	津島高架橋側道橋右	53	1987	38	84	2.8	桁橋	岡国	岡山県	岡山市	R6	I				○			○		
1624	大岩高架橋(上り)	53	1991	34	63	11.3	桁橋	岡国	岡山県	岡山市	R5	II				○			○		
1625	大岩高架橋(下り)	53	2001	24	63	11.3	桁橋	岡国	岡山県	岡山市	R5	I				○			○		
1626	田益大橋(上り)	53	1991	34	52	11.3	桁橋	岡国	岡山県	岡山市	R5	I				○			○		
1627	田益大橋(下り)	53	2001	24	52	11.3	桁橋	岡国	岡山県	岡山市	R5	I				○			○		
1628	田益高架橋(下り)	53	2001	24	62	11.3	桁橋	岡国	岡山県	岡山市	R5	I				○			○		
1629	田益高架橋(上り)	53	1991	34	62	11.3	桁橋	岡国	岡山県	岡山市	R5	I				○			○		
1630	田益第2高架橋(下り)	53	1998	27	157	8	床版機	岡国	岡山県	岡山市	R5	II				○			○		
1631	田益第2高架橋(上り)	53	1995	30	273	8	床版機	岡国	岡山県	岡山市	R5	II				○			○		
1632	片山高架橋	53	1995	30	93	8.5	床版機	岡国	岡山県	岡山市	R5	II				○			○		
1633	片山高架橋ランプ上	53	1995	30	93	8.3	床版機	岡国	岡山県	岡山市	R5	II				○			○		
1634	片山高架橋ランプ下	53	1995	30	66	5.3	床版機	岡国	岡山県	岡山市	R5	I				○			○		
1635	菱谷高架橋	53	1994	31	131	11.8	床版機	岡国	岡山県	岡山市	R6	II				○			○		
1636	菱谷OFFランプ	53	1995	30	31	5.5	床版機	岡国	岡山県	岡山市	R6	I				○			○		
1637	菅野高架橋	53	1998	27	302	11.8	桁橋	岡国	岡山県	岡山市	R3	I				○			○		
1638	一の瀬大橋	53	1996	29	176	16.8	桁橋	岡国	岡山県	岡山市	R4	II				○			○		
1639	一の瀬大橋(ランプ)	53	1996	29	76	6	桁橋	岡国	岡山県	岡山市	R4	II				○			○		
1640	吉宗橋	53	1997	28	17	20	床版機	岡国	岡山県	岡山市	R4	I				○			○		
1641	22号機	53	1959	66	3	8.9	床版機	岡国	岡山県	岡山市	R2	II				○			○		
1642	津島大橋(下り)	53	2012	13	136	7.5	桁橋	岡国	岡山県	岡山市	R6	I				○			○		

1643	津高家橋(下リ)	53	2012	13	166	7.5	桁橋	阿国	岡山県	岡山市	R6	II					○							○
1644	万成橋	180	1937	88	10	7.3	床版橋	阿国	岡山県	岡山市	R5	I					○							○
1645	万成橋橋側歩道橋左	180	1979	46	11	1.5	桁橋	阿国	岡山県	岡山市	R5	I			●		○						○	
1646	2号橋	180	1937	88	5	7.4	床版橋	阿国	岡山県	岡山市	R6	I					○							○
1647	2号橋橋側歩道橋左	180	1979	46	8	1.7	桁橋	阿国	岡山県	岡山市	R6	II					○							○
1648	矢坂大橋	180	1963	62	41	14.2	桁橋	阿国	岡山県	岡山市	R5	II					●	○						○
1649	矢坂大橋橋側歩道橋左	180	1976	49	41	2.2	桁橋	阿国	岡山県	岡山市	R5	I					●	○						○
1650	3号橋	180	1963	62	3	8	床版橋	阿国	岡山県	岡山市	R3	I			○								○	
1651	4号橋	180	1963	62	4	8.4	床版橋	阿国	岡山県	岡山市	R4	I			○								○	
1652	5号橋	180	1963	62	5	8.1	床版橋	阿国	岡山県	岡山市	R6	I					○							○
1653	6号橋	180	1963	62	4	10.4	床版橋	阿国	岡山県	岡山市	R3	I			○								○	
1654	中川橋	180	1984	41	41	14.3	床版橋	阿国	岡山県	岡山市	R3	I			○								○	
1655	7号橋	180	1957	68	4	9.4	床版橋	阿国	岡山県	岡山市	R6	I					○							○
1656	小松橋	180	1935	90	22	5.8	桁橋	阿国	岡山県	岡山市	R5	I					●	○						○
1657	小松橋橋側歩道橋左	180	1970	55	25	2	桁橋	阿国	岡山県	岡山市	R5	I					○							○
1658	小松橋橋側歩道橋右	180	1971	54	25	2	桁橋	阿国	岡山県	岡山市	R5	II					●	○						○
1659	8号橋	180	1961	64	3	8.9	床版橋	阿国	岡山県	岡山市	R6	I					○							○
1660	9号橋	180	1961	64	3	12.8	床版橋	阿国	岡山県	岡山市	R2	II	○										○	
1661	9号橋橋側歩道橋左	180	1979	46	3	3.1	床版橋	阿国	岡山県	岡山市	R2	I	○										○	
1662	吉備津跨線橋側歩道橋左	180	1977	48	46	2.4	桁橋	阿国	岡山県	岡山市	R4	I					●	○					○	
1663	吉備津跨線橋	180	1962	63	40	9.1	桁橋	阿国	岡山県	岡山市	R4	I					●	○					○	
1664	吉備津橋橋側歩道橋左	180	1977	48	24	2.2	桁橋	阿国	岡山県	岡山市	R6	II					○							○
1665	吉備津橋	180	1961	64	18	9.3	床版橋	阿国	岡山県	岡山市	R6	I					○							○
1666	10号橋橋側歩道橋左	180	1960	65	3	1.6	床版橋	阿国	岡山県	岡山市	R2	I	○										○	
1667	10号橋	180	1960	65	3	9.1	床版橋	阿国	岡山県	岡山市	R2	II	○										○	
1668	11号橋橋側歩道橋左	180	1960	65	4	1.6	床版橋	阿国	岡山県	岡山市	R6	I					○							○
1669	11号橋	180	1960	65	4	8.4	床版橋	阿国	岡山県	岡山市	R6	I					○							○
1670	12号橋	180	1960	65	4	8.9	床版橋	阿国	岡山県	岡山市	R3	II	○										○	
1671	12号橋橋側歩道橋左	180	1960	65	4	2	床版橋	阿国	岡山県	岡山市	R3	I	○										○	
1672	13号橋	180	1960	65	3	11	床版橋	阿国	岡山県	岡山市	R6	II					○							○
1673	14号橋橋側歩道橋右	180	1960	65	3	2.8	床版橋	阿国	岡山県	岡山市	R3	I	○										○	
1674	14号橋	180	1960	65	3	7.4	床版橋	阿国	岡山県	岡山市	R3	I	○										○	
1675	14号橋橋側歩道橋左	180	1960	65	3	1.3	床版橋	阿国	岡山県	岡山市	R3	I	○										○	
1676	15号橋	180	1960	65	3	11.3	床版橋	阿国	岡山県	岡山市	R3	I	○										○	
1677	16号橋	180	1960	65	5	10.9	床版橋	阿国	岡山県	岡山市	R3	I	○										○	
1678	17号橋	180	1957	68	7	10.4	床版橋	阿国	岡山県	岡山市	R3	I	○										○	
1679	18号橋	180	1957	68	4	12.7	床版橋	阿国	岡山県	岡山市	R6	II					○							○
1680	19号橋	180	1957	68	4	10.1	床版橋	阿国	岡山県	岡山市	R6	I					○							○
1681	20号橋	180	1957	68	3	8.6	床版橋	阿国	岡山県	岡山市	R6	I					○							○
1682	21号橋	180	1957	68	4	12.3	床版橋	阿国	岡山県	岡山市	R3	I	○										○	
1683	22号橋	180	1957	68	6	8.6	床版橋	阿国	岡山県	岡山市	R6	I					○							○
1684	23号橋	180	1958	67	2	10.2	床版橋	阿国	岡山県	岡山市	R3	I	○										○	
1685	24号橋橋側歩道橋右	180	1958	67	3	1.8	床版橋	阿国	岡山県	岡山市	R2	I	○										○	
1686	24号橋	180	1958	67	3	8.1	床版橋	阿国	岡山県	岡山市	R2	I	○										○	
1687	25号橋橋側歩道橋左	180	1958	67	3	2.4	床版橋	阿国	岡山県	岡山市	R2	I	○										○	
1688	25号橋	180	1958	67	3	7.8	床版橋	阿国	岡山県	岡山市	R2	I	○										○	
1689	25号橋橋側歩道橋右	180	1958	67	4	1.8	床版橋	阿国	岡山県	岡山市	R2	I	○										○	
1690	26号橋	180	1958	67	3	15.5	床版橋	阿国	岡山県	岡山市	R2	II	○										○	
1691	27号橋	180	1958	67	5	11.6	床版橋	阿国	岡山県	岡山市	R6	I					○							○
1692	27号橋橋側歩道橋左	180	1958	67	5	2.4	床版橋	阿国	岡山県	岡山市	R6	I					○							○
1693	生石橋橋側歩道橋(下リ)	180	1984	41	51	2	桁橋	阿国	岡山県	岡山市	R5	I					○							○
1694	生石橋	180	1965	60	49	8	桁橋	阿国	岡山県	岡山市	R5	II					●	○						○
1695	生石橋橋側歩道橋(上リ)	180	1974	51	49	2.3	桁橋	阿国	岡山県	岡山市	R5	I					●	○						○
1696	28号橋	180	1959	66	3	10.1	床版橋	阿国	岡山県	岡山市	R3	I	○										○	
1697	29号橋	180	1959	66	2	9.8	床版橋	阿国	岡山県	岡山市	R6	I					○							○

1698	30号機	180	1959	66	3	9.9	床版機	岡山	岡山県	岡山市	R6	I							○			○
1699	31号機	180	1959	66	3	11.5	床版機	岡山	岡山県	岡山市	R3	I		○					○			
1700	甲中機	180	1993	32	24	23.2	桁橋	岡山	岡山県	岡山市	R5	I			○						○	
1701	清輝機	30	1930	95	7	29.3	桁橋	岡山	岡山県	岡山市	R4	I			○						○	
1702	65号機	30	1954	71	2	23.7	床版機	岡山	岡山県	岡山市	R4	III			○				●	○		支那部補修工、○り削れ補修工、 断面修復工
1703	66号機	30	1954	71	3	26.8	床版機	岡山	岡山県	岡山市	R4	II			○						○	
1704	67号機	30	1954	71	2	21.2	床版機	岡山	岡山県	岡山市	R4	I			○						○	
1705	68号機	30	1954	71	2	20.7	床版機	岡山	岡山県	岡山市	R4	I			○						○	
1706	浅川高架橋	2	1997	28	94	8.8	桁橋	岡山	岡山県	岡山市	R6	II			○							○
1707	竹原高架橋（下り）	2	1996	29	432	9.5	桁橋	岡山	岡山県	岡山市	R2	II	○							○		
1708	竹原高架橋（上り）	2	1999	26	150	13.5	桁橋	岡山	岡山県	岡山市	R2	II	○							○		
1709	竹原高架橋ランプ上	2	1998	27	59	6.5	桁橋	岡山	岡山県	岡山市	R2	II	○							○		
1710	竹原高架橋ランプ下	2	1996	29	60	6.5	桁橋	岡山	岡山県	岡山市	R2	I	○							○		
1711	高下橋	2	1996	29	20	20	桁橋	岡山	岡山県	岡山市	R2	I	○							○		
1712	高下橋ランプ上	2	1996	29	20	6.7	桁橋	岡山	岡山県	岡山市	R2	I	○							○		
1713	高下橋ランプ下	2	1996	29	20	6.7	桁橋	岡山	岡山県	岡山市	R2	I	○							○		
1714	秋芳川高架橋（下り）	2	1996	29	228	8.3	桁橋	岡山	岡山県	岡山市	R6	III					○			●	○	当て板補修、断面修復、塗膜塗装
1715	秋芳川高架橋（上り）	2	1996	29	228	8.3	桁橋	岡山	岡山県	岡山市	R6	II					○				○	
1716	秋芳川高架橋ランプ（上り）	2	1996	29	75	5.5	桁橋	岡山	岡山県	岡山市	R6	II					○				○	
1717	播治橋	2	1997	28	60	8.8	桁橋	岡山	岡山県	岡山市	R6	I					○					○
1718	秋芳川橋	2	1978	47	275	12.5	桁橋	岡山	岡山県	岡山市	R6	II					○					○
1719	西大寺高架橋（下り）1	2	1987	38	291	9	桁橋	岡山	岡山県	岡山市	R2	II	○							○		
1720	西大寺高架橋（下り）2	2	1987	38	295	9	桁橋	岡山	岡山県	岡山市	R2	II	○							○		
1721	西大寺高架橋（下り）3	2	1987	38	158	8	桁橋	岡山	岡山県	岡山市	R5	II			○							○
1722	西大寺高架橋（下り）4	2	1987	38	30	8	桁橋	岡山	岡山県	岡山市	R5	I			○							○
1723	西大寺高架橋（下り）5	2	1987	38	228	8	桁橋	岡山	岡山県	岡山市	R5	II			○							○
1724	西大寺高架橋（下り）6	2	1987	38	30	8	桁橋	岡山	岡山県	岡山市	R5	I			○							○
1725	西大寺高架橋（下り）7	2	1987	38	356	8	桁橋	岡山	岡山県	岡山市	R5	II			○							○
1726	西大寺高架橋（下り）8	2	1987	38	40	8	桁橋	岡山	岡山県	岡山市	R5	I			○							○
1727	西大寺高架橋（下り）9	2	1987	38	172	8	桁橋	岡山	岡山県	岡山市	R5	II			○							○
1728	西大寺高架橋（下り）10	2	1987	38	40	8	桁橋	岡山	岡山県	岡山市	R5	I			○							○
1729	西大寺高架橋（下り）11	2	1987	38	282	8	桁橋	岡山	岡山県	岡山市	R5	II			○							○
1730	西大寺高架橋（下り）12	2	1987	38	42	8	桁橋	岡山	岡山県	岡山市	R5	I			○							○
1731	西大寺高架橋（下り）13	2	1987	38	140	8	桁橋	岡山	岡山県	岡山市	R5	I			○							○
1732	西大寺高架橋（上り）2	2	1987	38	248	9	桁橋	岡山	岡山県	岡山市	R2	II	○							○		
1733	西大寺高架橋（上り）3	2	1987	38	158	8	桁橋	岡山	岡山県	岡山市	R5	II			○							○
1734	西大寺高架橋（上り）4	2	1987	38	30	8	桁橋	岡山	岡山県	岡山市	R5	I			○							○
1735	西大寺高架橋（上り）5	2	1987	38	288	8	桁橋	岡山	岡山県	岡山市	R5	II			○							○
1736	西大寺高架橋（上り）6	2	1987	38	30	8	桁橋	岡山	岡山県	岡山市	R5	I			○							○
1737	西大寺高架橋（上り）7	2	1987	38	126	8	桁橋	岡山	岡山県	岡山市	R5	II			○							○
1738	西大寺第1ランプ橋（下り）	2	1986	39	71	6	桁橋	岡山	岡山県	岡山市	R2	II	○							○		
1739	西大寺第1ランプ橋（上り）	2	1987	38	100	6	桁橋	岡山	岡山県	岡山市	R2	II	○							○		
1740	西大寺第2ランプ橋（下り）	2	1987	38	160	6	桁橋	岡山	岡山県	岡山市	R2	II	○							○		
1741	西大寺第2ランプ橋（上り）	2	1987	38	184	6	桁橋	岡山	岡山県	岡山市	R2	II	○							○		
1742	西大寺第2ランプ橋	2	1987	38	160	12	桁橋	岡山	岡山県	岡山市	R2	II	○							○		
1743	11号機（下り）	2	1988	37	14	8.7	床版機	岡山	岡山県	岡山市	R5	I			○							○
1744	11号機（上り）	2	2001	24	14	8.5	床版機	岡山	岡山県	岡山市	R5	I			○							○
1745	3号機	2	1973	52	8	22.3	床版機	岡山	岡山県	岡山市	R6	II			○							○
1746	4号機	2	1973	52	6	19.3	床版機	岡山	岡山県	岡山市	R4	I			○						○	
1747	5号機	2	1973	52	7	18.3	床版機	岡山	岡山県	岡山市	R6	II			○							○
1748	6号機	2	1972	53	13	21.3	床版機	岡山	岡山県	岡山市	R6	II			○							○
1749	7号跨道橋	2	1972	53	24	18.3	桁橋	岡山	岡山県	岡山市	R5	I			○						○	
1750	8号機	2	1973	52	9	18.3	床版機	岡山	岡山県	岡山市	R6	II			○							○
1751	9号機（下り）	2	1973	52	9	15.8	床版機	岡山	岡山県	岡山市	R6	II			○							○
1752	9号機（上り）	2	1973	52	9	11.4	床版機	岡山	岡山県	岡山市	R6	II			○							○

1753	百間川橋(下り)	2	1979	46	389	12.9	桁橋	岡山	岡山県	岡山市	R3	Ⅲ						●	○				主桁補修、塗装塗替、伸縮装置補修、断面修復。	
1754	百間川橋(上り)	2	1973	52	390	12.9	桁橋	岡山	岡山県	岡山市	R4	Ⅲ			●	○								断面修復、ひび割れ補修、伸縮装置補修
1755	1 2号橋	2	1973	52	13	18.3	床版橋	岡山	岡山県	岡山市	R6	Ⅱ						○						
1756	1 3号橋	2	1972	53	9	18.2	床版橋	岡山	岡山県	岡山市	R5	Ⅰ										○		
1757	1 4号橋(下り)	2	1972	53	12	8.5	床版橋	岡山	岡山県	岡山市	R6	Ⅱ										○		
1758	1 4号橋(上り)	2	1972	53	12	8.5	床版橋	岡山	岡山県	岡山市	R6	Ⅱ										○		
1759	1 5号橋(下り)	2	1972	53	12	8.5	床版橋	岡山	岡山県	岡山市	R6	Ⅱ										○		
1760	1 5号橋(上り)	2	1972	53	12	8.5	床版橋	岡山	岡山県	岡山市	R6	Ⅱ										○		
1761	1 6号橋	2	1971	54	8	18.3	床版橋	岡山	岡山県	岡山市	R6	Ⅱ										○		
1762	1 7号橋(下り)	2	1972	53	14	8.5	床版橋	岡山	岡山県	岡山市	R6	Ⅱ										○		
1763	1 7号橋(上り)	2	1972	53	14	8.5	床版橋	岡山	岡山県	岡山市	R6	Ⅱ										○		
1764	1 8号橋	2	1972	53	12	25.6	床版橋	岡山	岡山県	岡山市	R6	Ⅱ										○		
1765	倉田高架橋(上り)	2	1986	39	415	9.1	桁橋	岡山	岡山県	岡山市	R5	Ⅲ									○	●	断面修復工、ひび割れ補修工	
1766	倉田高架橋(下り)	2	1980	45	415	8.9	桁橋	岡山	岡山県	岡山市	R5	Ⅱ										○		
1767	平井高架橋(下り)	2	1977	48	292	10.5	桁橋	岡山	岡山県	岡山市	R5	Ⅱ										○		
1768	平井高架橋(上り)	2	1972	53	292	10.5	桁橋	岡山	岡山県	岡山市	R5	Ⅱ										○		
1769	平井高架橋橋脚歩道橋右	2	1977	48	65	2.5	桁橋	岡山	岡山県	岡山市	R6	Ⅱ										○		
1770	平井高架橋橋脚歩道橋左	2	1973	52	66	2.5	桁橋	岡山	岡山県	岡山市	R6	Ⅱ										○		
1771	旭川大橋	2	1972	53	340	29	桁橋	岡山	岡山県	岡山市	R4	Ⅲ								○	●			
1772	洲崎高架橋(下り) 1	2	1977	48	257	8.9	桁橋	岡山	岡山県	岡山市	R3	Ⅱ									○			
1773	洲崎高架橋(下り) 2	2	1977	48	406	8.9	桁橋	岡山	岡山県	岡山市	R3	Ⅱ									○			
1774	洲崎高架橋(下り) 3	2	1977	48	60	8.9	桁橋	岡山	岡山県	岡山市	R3	Ⅰ										○		
1775	洲崎高架橋(下り) 4	2	1977	48	220	8.9	桁橋	岡山	岡山県	岡山市	R3	Ⅱ										○		
1776	洲崎高架橋(上り) 1	2	1973	52	257	9.1	桁橋	岡山	岡山県	岡山市	R3	Ⅱ										○		
1777	洲崎高架橋(上り) 2	2	1973	52	406	9.1	桁橋	岡山	岡山県	岡山市	R3	Ⅱ										○		
1778	洲崎高架橋(上り) 3	2	1973	52	60	9.1	桁橋	岡山	岡山県	岡山市	R3	Ⅱ										○		
1779	洲崎高架橋(上り) 4	2	1973	52	220	9.1	桁橋	岡山	岡山県	岡山市	R3	Ⅱ										○		
1780	洲崎高架橋第1橋	2	1973	52	124	8.6	桁橋	岡山	岡山県	岡山市	R3	Ⅱ										○		
1781	洲崎高架橋第2橋	2	1973	52	125	8.6	桁橋	岡山	岡山県	岡山市	R3	Ⅱ										○		
1782	洲崎高架橋左	2	1977	48	117	3.5	桁橋	岡山	岡山県	岡山市	R3	Ⅱ										○		
1783	豊成高架橋(下り)	2	1978	47	335	8	桁橋	岡山	岡山県	岡山市	R5	Ⅱ										○		
1784	豊成高架橋(上り)	2	1973	52	335	8	桁橋	岡山	岡山県	岡山市	R5	Ⅱ										○		
1785	青江高架橋	2	2008	17	265	15.5	桁橋	岡山	岡山県	岡山市	R6	Ⅰ										○		
1786	泉田高架橋(下り)	2	1973	52	664	9.1	桁橋	岡山	岡山県	岡山市	R2	Ⅱ										○		
1787	泉田高架橋(上り)	2	1975	50	664	8.9	桁橋	岡山	岡山県	岡山市	R2	Ⅱ										○		
1788	泉田高架第1橋	2	1973	52	115	7.5	桁橋	岡山	岡山県	岡山市	R6	Ⅱ										○		
1789	泉田高架第2橋	2	1973	52	105	7.5	桁橋	岡山	岡山県	岡山市	R6	Ⅱ										○		
1790	新保高架橋	2	2008	17	262	15.5	桁橋	岡山	岡山県	岡山市	R6	Ⅰ										○		
1791	米倉第1高架橋(下り) 1	2	1973	52	195	8	桁橋	岡山	岡山県	岡山市	R5	Ⅱ										○		
1792	米倉第1高架橋(下り) 2	2	1971	54	44	9.1	桁橋	岡山	岡山県	岡山市	R3	Ⅱ									○	●	塗装塗替工	
1793	米倉第1高架橋(下り) 3	2	1973	52	412	8	桁橋	岡山	岡山県	岡山市	R5	Ⅱ										○		
1794	米倉第1高架橋(下り) 4	2	1973	52	117	8	桁橋	岡山	岡山県	岡山市	R5	Ⅲ										○	●	
1795	米倉第1高架橋(下り) 5	2	1973	52	15	8	桁橋	岡山	岡山県	岡山市	R5	Ⅱ										○		
1796	米倉第1高架橋(上り) 1	2	1973	52	180	8	桁橋	岡山	岡山県	岡山市	R5	Ⅱ										○		
1797	米倉第1高架橋(上り) 2	2	1975	50	44	8.9	桁橋	岡山	岡山県	岡山市	R3	Ⅱ										○		
1798	米倉第1高架橋(上り) 3	2	1973	52	442	8	桁橋	岡山	岡山県	岡山市	R5	Ⅱ										○		
1799	米倉第1高架橋(上り) 4	2	1973	52	117	8	桁橋	岡山	岡山県	岡山市	R5	Ⅲ										○	●	
1800	米倉第1高架橋(左) 1	2	1973	52	55	2.5	桁橋	岡山	岡山県	岡山市	R6	Ⅱ										○		
1801	米倉第1高架橋(右) 1	2	1975	50	60	2.5	桁橋	岡山	岡山県	岡山市	R6	Ⅱ										○		
1802	米倉第1高架橋(左) 2	2	1973	52	50	2.5	桁橋	岡山	岡山県	岡山市	R6	Ⅱ										○		
1803	米倉第1高架橋(右) 2	2	1975	50	65	2.5	桁橋	岡山	岡山県	岡山市	R6	Ⅱ										○		
1804	米倉高架第1橋	2	1973	52	80	7.5	桁橋	岡山	岡山県	岡山市	R6	Ⅱ										○		
1805	米倉高架第2橋	2	1973	52	80	6.5	桁橋	岡山	岡山県	岡山市	R6	Ⅱ										○		
1806	米倉第2高架橋(下り)	2	1973	52	300	8	桁橋	岡山	岡山県	岡山市	R6	Ⅲ										○	●	
1807	米倉第2高架橋(上り)	2	1973	52	300	8	桁橋	岡山	岡山県	岡山市	R6	Ⅱ										○		

1808	米倉高架第3橋	2	1972	53	80	7.5	桁橋	岡山	岡山県	岡山市	R6	Ⅱ				○				○	
1809	米倉高架第4橋	2	1972	53	80	7.5	桁橋	岡山	岡山県	岡山市	R6	Ⅱ				○				○	
1810	米倉第2高架橋(右)	2	1976	49	32	2.5	桁橋	岡山	岡山県	岡山市	R6	Ⅱ				○				○	
1811	米倉第2高架橋(左)	2	1976	49	33	2.5	桁橋	岡山	岡山県	岡山市	R6	Ⅱ				○				○	
1812	大徳橋橋脚歩道橋(左)	2	1976	49	192	2.5	桁橋	岡山	岡山県	岡山市	R5	Ⅱ				○				○	
1813	大徳橋橋脚歩道橋(右)	2	1971	54	192	2.5	桁橋	岡山	岡山県	岡山市	R5	Ⅱ				○				○	
1814	大徳橋(下り)	2	1976	49	192	10.8	桁橋	岡山	岡山県	岡山市	R5	Ⅱ				●○				○	
1815	大徳橋(上り)	2	1971	54	192	10.8	桁橋	岡山	岡山県	岡山市	R5	Ⅱ				●○				○	
1816	93号橋	2	1969	56	6	31.9	床版橋	岡山	岡山県	岡山市	R4	I				○				○	
1817	95号橋(下り)	2	1969	56	9	16.7	床版橋	岡山	岡山県	岡山市	R4	I				○				○	
1818	95号橋(上り)	2	1969	56	9	14.5	床版橋	岡山	岡山県	岡山市	R4	I				○				○	
1819	96号橋	2	1970	55	16	28.7	床版橋	岡山	岡山県	岡山市	R6	Ⅱ				○				○	
1820	97号橋(下り)	2	1967	58	10	13.5	床版橋	岡山	岡山県	岡山市	R6	I				○				○	
1821	97号橋(上り)	2	1976	49	10	16.4	床版橋	岡山	岡山県	岡山市	R6	I				○				○	
1822	98号橋	2	1967	58	8	31.5	床版橋	岡山	岡山県	岡山市	R4	I				○				○	
1823	99号橋	2	1967	58	7	32.1	床版橋	岡山	岡山県	岡山市	R4	I				○				○	
1824	100号橋	2	1969	56	10	29	床版橋	岡山	岡山県	岡山市	R6	I				○				○	
1825	101号橋	2	1969	56	10	31.6	床版橋	岡山	岡山県	岡山市	R6	I				○				○	
1826	25号高架床版橋下り	2	2011	14	8	3.4	床版橋	岡山	岡山県	岡山市	R5	I				○				○	
1827	25号高架床版橋上り	2	2011	14	8	4.4	床版橋	岡山	岡山県	岡山市	R5	I				○				○	
1828	104号橋橋脚歩道橋(右)	2	2012	13	12	2.7	床版橋	岡山	岡山県	岡山市	R6	I				○				○	
1829	104号橋	2	1967	58	11	32.6	床版橋	岡山	岡山県	岡山市	R6	I				○				○	
1830	26号高架床版橋下り	2	2011	14	7	2.5	床版橋	岡山	岡山県	岡山市	R5	I				○				○	
1831	26号高架床版橋上り	2	2011	14	9	2.9	床版橋	岡山	岡山県	岡山市	R5	I				○				○	
1832	家田跨道橋	30	1981	44	271	18.5	桁橋	岡山	岡山県	岡山市	R4	Ⅱ				○			○		
1833	第2芳田橋	30	1954	71	8	27.6	床版橋	岡山	岡山県	岡山市	R4	I				○				○	
1834	4号橋	30	1954	71	2	27.5	床版橋	岡山	岡山県	岡山市	R4	Ⅱ				○				○	
1835	5号橋	30	1954	71	2	29.5	床版橋	岡山	岡山県	岡山市	R4	I				○				○	
1836	第1芳田橋	30	1957	68	11	27.8	桁橋	岡山	岡山県	岡山市	R5	I				○				○	
1837	笹ヶ瀬橋(下り)	30	1986	39	180	11.5	トラス橋	岡山	岡山県	岡山市	R4	Ⅱ				○				○	
1838	笹ヶ瀬橋(上り)	30	1958	67	180	9.5	トラス橋	岡山	岡山県	岡山市	R4	Ⅱ				●○				○	
1839	笹ヶ瀬橋橋脚歩道橋(上り)	30	1973	52	180	2.3	桁橋	岡山	岡山県	岡山市	R2	Ⅲ	○			●			○		
1840	6号橋	30	1957	68	5	28.5	床版橋	岡山	岡山県	岡山市	R4	I				○				○	
1841	7号橋	30	1957	68	9	40	床版橋	岡山	岡山県	岡山市	R4	I				○				○	
1842	8号橋	30	1957	68	4	30.3	床版橋	岡山	岡山県	岡山市	R4	I				○				○	
1843	9号橋	30	1956	69	11	25.4	桁橋	岡山	岡山県	岡山市	R6	I				○				○	
1844	緑尾川橋	30	2002	23	30	25.8	床版橋	岡山	岡山県	岡山市	R4	I				○				○	
1845	倉敷川橋(上り)	30	2005	20	275	12.5	桁橋	岡山	岡山県	岡山市	R4	I				○				○	
1846	倉敷川橋(下り)	30	1961	64	264	8	アーチ橋	岡山	岡山県	岡山市	R5	Ⅱ				●○				○	
1847	空川橋(上り)	30	2004	21	29	13.3	桁橋	岡山	岡山県	岡山市	R4	I				○				○	
1848	新空川橋(下り)	30	2000	25	20	12.8	床版橋	岡山	岡山県	岡山市	R4	I				○				○	
1849	新空川橋(上り)	30	2000	25	20	12.8	床版橋	岡山	岡山県	岡山市	R4	I				○				○	
1850	荘内跨線橋(下り)	30	2004	21	253	11.3	床版橋	岡山	岡山県	玉野市	R6	I				○				○	
1851	荘内跨線橋(上り)	30	2005	20	269	11.5	床版橋	岡山	岡山県	玉野市	R6	I				○				○	
1852	20号橋	30	1950	75	3	37.5	床版橋	岡山	岡山県	玉野市	R4	I				○				○	
1853	20-1号橋	30	1950	75	3	31.5	床版橋	岡山	岡山県	玉野市	R4	Ⅱ				○				○	
1854	21号橋	30	1950	75	2	25.5	床版橋	岡山	岡山県	玉野市	R4	I				○				○	
1855	22号橋	30	1950	75	3	27.2	床版橋	岡山	岡山県	玉野市	R4	I				○				○	
1856	23号橋	30	1950	75	3	43.7	床版橋	岡山	岡山県	玉野市	R4	Ⅲ				○			●	○	支保脚補修工、ヒび割れ補修工、断面修復工
1857	秀天橋	30	1972	53	33	21	床版橋	岡山	岡山県	玉野市	R2	I	○				○				
1858	秀天橋側道橋	30	2005	20	34	3.5	桁橋	岡山	岡山県	玉野市	R2	I	○				○				
1859	24号橋	30	1943	82	5	20.1	床版橋	岡山	岡山県	玉野市	R4	I				○				○	
1860	25号橋	30	1942	83	3	9.5	床版橋	岡山	岡山県	玉野市	R4	I				○				○	
1861	伊達橋	30	1966	59	110	9.5	アーチ橋	岡山	岡山県	玉野市	R5	Ⅲ				○			●	○	電線補修工
1862	田井一跨道橋	30	1966	59	16	10.8	桁橋	岡山	岡山県	玉野市	R2	I	○				○				

1918	1 2 7号機	2	1969	56	11	31.1	床版機	阿国	岡山県	早島町	R6	I					○				○	
1919	上り1号床版機	2	2002	23	11	2.6	床版機	阿国	岡山県	倉敷市	R6	II					○				○	
1920	倉敷第4下り1床版機	2	2002	23	9	3.3	床版機	阿国	岡山県	早島町	R4	I			○				○			
1921	倉敷第4下り2床版機	2	2002	23	12	2.4	床版機	阿国	岡山県	早島町	R6	I					○				○	
1922	上り2号床版機	2	2002	23	28	2.8	床版機	阿国	岡山県	倉敷市	R4	I			○				○			
1923	倉敷第4下り3床版機	2	2002	23	10	3	床版機	阿国	岡山県	倉敷市	R6	I					○				○	
1924	上り3号床版機	2	2002	23	8	1.7	床版機	阿国	岡山県	倉敷市	R6	I					○				○	
1925	上り4、5号床版機	2	2002	23	36	2.8	床版機	阿国	岡山県	倉敷市	R3	I			○				○			
1926	倉敷第4下り4床版機	2	2002	23	10	3	床版機	阿国	岡山県	倉敷市	R6	I					○				○	
1927	1 3 9号機 (下り)	2	1969	56	8	13.4	床版機	阿国	岡山県	倉敷市	R3	I			○				○			
1928	1 3 9号機 (上り)	2	1969	56	8	12.2	床版機	阿国	岡山県	倉敷市	R3	III			○				●	○	北米部補修工、○ひ割れ補修工、 断面修復工	
1929	倉敷第4下り5床版機	2	2002	23	16	3.3	床版機	阿国	岡山県	倉敷市	R3	I			○				○			
1930	6号床版機 (下り)	2	2000	25	31	3.3	床版機	阿国	岡山県	倉敷市	R4	I			○				○			
1931	1 4 1号機 (下り)	2	1969	56	15	11.5	床版機	阿国	岡山県	倉敷市	R6	I					○				○	
1932	1 4 1号機 (上り)	2	1969	56	15	11.7	床版機	阿国	岡山県	倉敷市	R6	I					○				○	
1933	上り6号床版機	2	2002	23	31	2.8	床版機	阿国	岡山県	倉敷市	R4	I			○				○			
1934	7号床版機 (下り)	2	2000	25	18	3.3	床版機	阿国	岡山県	倉敷市	R4	I			○				○			
1935	上り7号床版機	2	2002	23	17	2.6	床版機	阿国	岡山県	倉敷市	R6	I					○				○	
1936	8号床版機 (下り)	2	2000	25	11	2.5	床版機	阿国	岡山県	倉敷市	R6	I					○				○	
1937	上り8号床版機	2	2002	23	10	2.5	床版機	阿国	岡山県	倉敷市	R6	I					○				○	
1938	9号床版機 (下り)	2	2000	25	15	3.3	床版機	阿国	岡山県	倉敷市	R4	I			○				○			
1939	上り9号床版機	2	2002	23	14	2.5	床版機	阿国	岡山県	倉敷市	R6	I					○				○	
1940	1 5 4号機	2	1970	55	8	45.2	床版機	阿国	岡山県	倉敷市	R4	I			○				○			
1941	下り床版機	2	2002	23	7	1.8	床版機	阿国	岡山県	倉敷市	R2	I			○				○			
1942	加瀬山6号機側歩道機	2	2001	24	14	2.5	床版機	阿国	岡山県	倉敷市	R6	I					○				○	
1943	上り10号床版機	2	2002	23	14	2.5	床版機	阿国	岡山県	倉敷市	R6	I					○				○	
1944	上り11号床版機	2	2002	23	10	2.8	床版機	阿国	岡山県	倉敷市	R4	I			○				○			
1945	上り12号床版機	2	2002	23	9	2.8	床版機	阿国	岡山県	倉敷市	R4	I			○				○			
1946	上り13号床版機	2	2002	23	23	2.9	床版機	阿国	岡山県	倉敷市	R4	I			○				○			
1947	加瀬山7号機側歩道機	2	2001	24	14	2.4	床版機	阿国	岡山県	倉敷市	R6	I					○				○	
1948	加瀬山8号機側歩道機	2	2001	24	12	2	床版機	阿国	岡山県	倉敷市	R5	I					○				○	
1949	上り15号床版機	2	2002	23	10	2.5	床版機	阿国	岡山県	倉敷市	R5	I			○				○			
1950	上り16号床版機	2	2002	23	12	2.6	床版機	阿国	岡山県	倉敷市	R6	I					○				○	
1951	加瀬山9号機側歩道機	2	2001	24	12	2.4	床版機	阿国	岡山県	倉敷市	R6	I					○				○	
1952	上り17号床版機	2	2002	23	9	2.8	床版機	阿国	岡山県	倉敷市	R4	I			○				○			
1953	上り18号床版機	2	2002	23	10	2.5	床版機	阿国	岡山県	倉敷市	R6	I					○				○	
1954	上り19号床版機	2	2002	23	10	2.5	床版機	阿国	岡山県	倉敷市	R6	I					○				○	
1955	新田橋	2	1970	55	32	19.4	床版機	阿国	岡山県	倉敷市	R5	III					○			●	○	橋脚PC鋼材取替工、断面修復工、 伸縮装置補修工
1956	1 7 0号機	2	1970	55	21	6.5	桁機	阿国	岡山県	倉敷市	R6	I					○				○	
1957	倉敷川橋	2	1970	55	20	20.2	桁機	阿国	岡山県	倉敷市	R4	II			○				○			
1958	1 7 1号機	2	1970	55	21	6.5	桁機	阿国	岡山県	倉敷市	R6	I					○				○	
1959	古城池高架橋 (上り)	2	1982	43	388	9.1	桁機	阿国	岡山県	倉敷市	R2	III			○		●		○			
1960	1 8 0号機	2	1971	54	7	16.6	床版機	阿国	岡山県	倉敷市	R4	I					○				○	
1961	1 8 0号機側歩道機	2	2010	15	11	1.7	桁機	阿国	岡山県	倉敷市	R4	I					○				○	
1962	1 8 3号機	2	1971	54	8	16.4	床版機	阿国	岡山県	倉敷市	R4	I			○				○			
1963	1 8 3号機側歩道機	2	2010	15	12	1.8	桁機	阿国	岡山県	倉敷市	R4	I					○				○	
1964	1 8 4号機	2	1971	54	8	37.3	床版機	阿国	岡山県	倉敷市	R2	I			○				○			
1965	大高高架橋1 (上り)	2	1982	43	308	9	桁機	阿国	岡山県	倉敷市	R2	III			○				○		支保補修、断面修復	
1966	大高高架橋2 (上り)	2	1981	44	59	9	桁機	阿国	岡山県	倉敷市	R2	I					○					
1967	大高高架橋3 (上り)	2	1982	43	570	9	桁機	阿国	岡山県	倉敷市	R2	II			○				○			
1968	大高高架橋4 (上り)	2	1981	44	36	9	桁機	阿国	岡山県	倉敷市	R2	I					○					
1969	大高高架橋5 (上り)	2	1981	44	133	9	桁機	阿国	岡山県	倉敷市	R2	III					○				支保取替、○ひ割れ補修	
1970	2 0 1号機	2	1975	50	7	37.8	床版機	阿国	岡山県	倉敷市	R4	I			○				○			
1971	2 0 2号機	2	1975	50	7	37.9	床版機	阿国	岡山県	倉敷市	R4	I			○				○			
1972	2 0 6号機	2	1972	53	10	3.8	床版機	阿国	岡山県	倉敷市	R5	I					○				○	

2028	26号橋右	2	1985	40	7	11	床版橋	岡国	岡山県	倉敷市	R4	I					○				○		
2029	27号橋	2	1985	40	8	13.5	床版橋	岡国	岡山県	倉敷市	R4	I					○				○		
2030	長尾高架橋（ONランプ）	2	2000	25	98	5	桁橋	岡国	岡山県	倉敷市	R5	II					○				○		
2031	爪崎高架橋（ONランプ）	2	1998	27	132	6	桁橋	岡国	岡山県	倉敷市	R3	II					○				○		
2032	爪崎高架橋（OFFランプ）	2	1998	27	175	6	桁橋	岡国	岡山県	倉敷市	R3	II					○				○		
2033	爪崎高架橋（下り）	2	1998	27	152	13	桁橋	岡国	岡山県	倉敷市	R3	II					○				○		
2034	爪崎高架橋（上り）1	2	1991	34	226	9	桁橋	岡国	岡山県	倉敷市	R3	II					○				○		
2035	爪崎高架橋（上り）2	2	1994	31	86	11.3	桁橋	岡国	岡山県	倉敷市	R3	I					○				○		
2036	爪崎高架橋（上り）3	2	1995	30	204	9	桁橋	岡国	岡山県	倉敷市	R3	II					○				○		
2037	爪崎高架橋（上り）4	2	1996	29	64	9	桁橋	岡国	岡山県	倉敷市	R3	I					○				○		
2038	爪崎高架橋（上り）5	2	1995	30	246	9	桁橋	岡国	岡山県	倉敷市	R3	II					○				○		
2039	爪崎高架橋（上り）6	2	1996	29	47	9	桁橋	岡国	岡山県	倉敷市	R3	I					○				○		
2040	爪崎高架橋（上り）7	2	1994	31	218	9	桁橋	岡国	岡山県	倉敷市	R3	II					○				○		
2041	爪崎高架橋（上り）8	2	1996	29	99	9	桁橋	岡国	岡山県	倉敷市	R3	I					○				○		
2042	爪崎高架橋（上り）9	2	1996	29	138	9	桁橋	岡国	岡山県	倉敷市	R3	II					○				○		
2043	爪崎高架橋（上り）10	2	1996	29	47	9	桁橋	岡国	岡山県	倉敷市	R3	I					○				○		
2044	爪崎高架橋（上り）11	2	1996	29	101	9	桁橋	岡国	岡山県	倉敷市	R3	II					○				○		
2045	爪崎高架橋（上り）12	2	1997	28	179	9	桁橋	岡国	岡山県	倉敷市	R3	I					○				○		
2046	爪崎高架橋（上り）13	2	1997	28	426	9	桁橋	岡国	岡山県	倉敷市	R3	II					○				○		
2047	爪崎高架橋（上り）14	2	1997	28	411	9	桁橋	岡国	岡山県	倉敷市	R3	II					○				○		
2048	第1新川橋	2	1983	42	22	12.5	床版橋	岡国	岡山県	倉敷市	R4	I					○				○		
2049	第2新川橋	2	1983	42	22	12.5	床版橋	岡国	岡山県	倉敷市	R4	I					○				○		
2050	道口高架橋	2	1983	42	424	11.1	桁橋	岡国	岡山県	倉敷市	R4	II					○				○		
2051	道口高架橋右	2	1983	42	90	2.3	桁橋	岡国	岡山県	倉敷市	R5	II					○				○		
2052	里見高架橋	2	1993	32	226	10.5	桁橋	岡国	岡山県	倉敷市	R5	II					○				○		
2053	道越路道橋	2	1994	31	58	7.8	床版橋	岡国	岡山県	倉敷市	R5	II					○				○		
2054	里見川橋	2	1993	32	142	10.5	桁橋	岡国	岡山県	倉敷市	R5	III					○				●	○	亀裂補修工、塗装建替工
2055	阿賀崎高架橋	2	1993	32	220	10.5	桁橋	岡国	岡山県	倉敷市	R5	II					○				○		
2056	244号橋	2	1961	64	14	12.7	床版橋	岡国	岡山県	浅口市	R5	I					○				○		
2057	245号橋	2	1961	64	14	12.7	床版橋	岡国	岡山県	浅口市	R5	I					○				○		
2058	248号橋	2	1961	64	5	13.3	床版橋	岡国	岡山県	浅口市	R2	II					○				○		
2059	佐方橋	2	1961	64	16	16.4	桁橋	岡国	岡山県	浅口市	R3	I					○				○		
2060	250号橋	2	1961	64	4	16.9	床版橋	岡国	岡山県	浅口市	R4	I					○				○		
2061	251号橋	2	1961	64	3	13.6	床版橋	岡国	岡山県	浅口市	R6	I					○				○		
2062	252号橋	2	1961	64	3	16.2	床版橋	岡国	岡山県	浅口市	R6	I					○				○		
2063	253号橋	2	1961	64	7	11.9	床版橋	岡国	岡山県	浅口市	R4	I					○				○		
2064	254号橋	2	1960	65	8	11.9	床版橋	岡国	岡山県	浅口市	R4	I					○				○		
2065	255号橋	2	1960	65	4	10.9	床版橋	岡国	岡山県	浅口市	R6	I					○				○		
2066	256号橋	2	1960	65	3	13.7	床版橋	岡国	岡山県	浅口市	R6	I					○				○		
2067	257号橋	2	1960	65	3	18.6	床版橋	岡国	岡山県	浅口市	R4	I					○				○		
2068	258号橋	2	1960	65	4	14.4	床版橋	岡国	岡山県	浅口市	R4	I					○				○		
2069	259号橋	2	1960	65	6	20.2	床版橋	岡国	岡山県	浅口市	R4	I					○				○		
2070	260号橋	2	1960	65	5	16.5	床版橋	岡国	岡山県	浅口市	R4	I					○				○		
2071	261号橋	2	1960	65	4	23	床版橋	岡国	岡山県	浅口市	R4	I					○				○		
2072	262号橋	2	1960	65	3	25.9	床版橋	岡国	岡山県	浅口市	R4	I					○				○		
2073	263号橋	2	1960	65	11	12.4	床版橋	岡国	岡山県	浅口市	R5	I					○				○		
2074	264号橋	2	1960	65	8	12.9	桁橋	岡国	岡山県	浅口市	R4	I					○				○		
2075	265号橋	2	1959	66	6	12.8	桁橋	岡国	岡山県	里庄町	R4	I					○				○		
2076	266号橋	2	1929	96	3	12	床版橋	岡国	岡山県	里庄町	R6	I					○				○		
2077	267号橋	2	1959	66	5	14.1	床版橋	岡国	岡山県	里庄町	R6	I					○				○		
2078	268号橋側道橋右	2	1986	39	12	2.8	桁橋	岡国	岡山県	里庄町	R4	I					○				○		
2079	268号橋	2	1959	66	9	11.5	桁橋	岡国	岡山県	里庄町	R4	I					○				○		
2080	浜中橋	2	1959	66	29	14.2	桁橋	岡国	岡山県	里庄町	R2	I					○				○		
2081	浜中橋側道橋左	2	1976	49	31	2.6	桁橋	岡国	岡山県	里庄町	R2	I					○				○		
2082	269号橋	2	1959	66	4	16.4	桁橋	岡国	岡山県	笠岡市	R4	II					○				○		

2083	270号橋	2	1959	66	5	13.2	床板橋	岡山	岡山県	笠岡市	R4	I			○			○						
2084	橋田川橋	2	1958	67	13	14	桁橋	岡山	岡山県	笠岡市	R6	I			○								○	
2085	278号橋	2	1960	65	6	20	床板橋	岡山	岡山県	笠岡市	R4	I			○			○						
2086	279号橋	2	1960	65	3	12.5	床板橋	岡山	岡山県	笠岡市	R4	I			○			○						
2087	金浦橋	2	1960	65	90	8	桁橋	岡山	岡山県	笠岡市	R6	II			○								○	
2088	金浦橋側道橋左	2	1988	37	84	2	桁橋	岡山	岡山県	笠岡市	R5	I			○								○	
2089	金浦橋側道橋右	2	1973	52	92	2	桁橋	岡山	岡山県	笠岡市	R6	II			○								○	
2090	生江浜下り1号床板橋	2	2002	23	6	3.4	床板橋	岡山	岡山県	笠岡市	R3	I		○				○						
2091	281号橋	2	1958	67	3	16.9	床板橋	岡山	岡山県	笠岡市	R6	I			○								○	
2092	282号橋	2	1958	67	3	11.5	床板橋	岡山	岡山県	笠岡市	R6	I					○						○	
2093	283号橋	2	1958	67	3	14.6	床板橋	岡山	岡山県	笠岡市	R4	I			○				○					
2094	入江かふと橋(下り)	2	2006	19	142	5	桁橋	岡山	岡山県	笠岡市	R6	I					○						○	
2095	入江かふと橋(上り)	2	2006	19	147	8.8	桁橋	岡山	岡山県	笠岡市	R6	I					○						○	
2096	寺間側道橋	2	2007	18	92	8	桁橋	岡山	岡山県	笠岡市	R6	I					○						○	
2097	古城池高架橋(下り)	2	2009	16	388	8.9	桁橋	岡山	岡山県	倉敷市	R2	I	○					○						
2098	大高高架橋1(下り)	2	2010	15	308	8.9	桁橋	岡山	岡山県	倉敷市	R2	II	○					○						
2099	大高高架橋2(下り)	2	2010	15	59	8.9	桁橋	岡山	岡山県	倉敷市	R2	I	○					○						
2100	大高高架橋3(下り)	2	2010	15	570	8.9	桁橋	岡山	岡山県	倉敷市	R2	II	○					○						
2101	大高高架橋4(下り)	2	2010	15	36	8.9	桁橋	岡山	岡山県	倉敷市	R2	I	○					○						
2102	大高高架橋5(下り)	2	2010	15	133	8.9	桁橋	岡山	岡山県	倉敷市	R2	I	○					○						
2103	小溝高架橋(下り)	2	2009	16	262	8.9	桁橋	岡山	岡山県	倉敷市	R2	II	○					○						
2104	板橋(下り)	180	1991	34	67	11.8	桁橋	岡山	岡山県	総社市	R5	I					○						○	
2105	板橋(上り)	180	1991	34	61	11.8	桁橋	岡山	岡山県	総社市	R5	I					○						○	
2106	39号橋	180	1961	64	2	12.3	床板橋	岡山	岡山県	総社市	R6	I					○						○	
2107	40号橋	180	1961	64	3	12.6	床板橋	岡山	岡山県	総社市	R6	I					○						○	
2108	41号橋	180	1961	64	10	9.1	床板橋	岡山	岡山県	総社市	R6	I					○						○	
2109	四府川橋	180	2004	21	14	20.5	床板橋	岡山	岡山県	総社市	R6	I					○						○	
2110	43号橋	180	1961	64	3	12.8	床板橋	岡山	岡山県	総社市	R3	I		○					○					
2111	44号橋	180	1961	64	2	10.5	床板橋	岡山	岡山県	総社市	R3	I		○					○					
2112	45号橋	180	1961	64	2	8.6	床板橋	岡山	岡山県	総社市	R6	II					○						○	
2113	総社跨線橋	180	1963	62	49	9.5	桁橋	岡山	岡山県	総社市	R6	II					○						○	
2114	48号橋	180	1962	63	9	13.8	床板橋	岡山	岡山県	総社市	R5	I					○						○	
2115	48号橋側道橋右	180	1963	62	11	1.5	桁橋	岡山	岡山県	総社市	R5	I					○						○	
2116	50号橋	180	1962	63	3	11.8	床板橋	岡山	岡山県	総社市	R6	I					○						○	
2117	落井橋	180	1962	63	44	8	桁橋	岡山	岡山県	総社市	R5	I					○						○	
2118	落井橋(側道橋)左	180	1962	63	58	2	桁橋	岡山	岡山県	総社市	R5	I					○						○	
2119	落井上橋	180	1963	62	37	8	桁橋	岡山	岡山県	総社市	R5	II					○						○	
2120	落井上橋(側道橋)左	180	1963	62	37	2	桁橋	岡山	岡山県	総社市	R5	I					○						○	
2121	梅現橋	180	1964	61	30	8.4	桁橋	岡山	岡山県	総社市	R5	I					●○						○	
2122	梅現橋(側道橋)左	180	1983	42	30	2	桁橋	岡山	岡山県	総社市	R5	I					○						○	
2123	明治橋	180	1959	66	55	13.3	桁橋	岡山	岡山県	総社市	R4	II			○				○					
2124	明治橋(側道橋)左	180	1984	41	55	2.6	桁橋	岡山	岡山県	総社市	R4	I					○						○	
2125	54号橋	180	1959	66	4	8	床板橋	岡山	岡山県	総社市	R6	I					○						○	
2126	55号橋	180	1965	60	3	11.7	床板橋	岡山	岡山県	総社市	R6	I					○						○	
2127	56号橋	180	1965	60	2	11.2	床板橋	岡山	岡山県	総社市	R3	I		○					○					
2128	正満寺下橋	180	1947	58	14	8.5	桁橋	岡山	岡山県	総社市	R5	I					●○						○	
2129	57号橋	180	1966	59	5	8.5	床板橋	岡山	岡山県	総社市	R6	I					○						○	
2130	柳谷橋	180	1972	53	24	12.2	桁橋	岡山	岡山県	総社市	R6	I					○						○	
2131	明見橋(上り)	180	2006	19	26	8.4	床板橋	岡山	岡山県	総社市	R3	I		○					○					
2132	明見橋(下り)	180	1958	67	27	8	桁橋	岡山	岡山県	総社市	R3	II		○					○					
2133	作原1号橋	180	1975	50	5	8	床板橋	岡山	岡山県	総社市	R6	II					○						○	
2134	作原2号橋	180	1975	50	5	8.1	床板橋	岡山	岡山県	総社市	R6	I					○						○	
2135	浅井橋	180	1978	47	8	10.8	ラーメン橋	岡山	岡山県	総社市	R6	I					○						○	
2136	穂松橋	180	1976	49	12	9.4	桁橋	岡山	岡山県	総社市	R2	I	○						○					
2137	穂井1号橋	180	1966	59	4	8	床板橋	岡山	岡山県	総社市	R4	II			○								○	

2138	大岩橋	180	1966	59	11	10.9	桁橋	岡山	岡山県	総社市	R5	II					○						○			
2139	樋井2号橋	180	1966	59	3	7.7	床版橋	岡山	岡山県	総社市	R6	I					○							○		
2140	樋井3号橋	180	1966	59	3	8.5	床版橋	岡山	岡山県	総社市	R6	III					●							○		
2141	北園府川橋	180	2007	18	28	43.9	床版橋	岡山	岡山県	総社市	R6	I					○							○		
2142	虫名橋橋側歩道橋石	53	1959	66	14	0.9	床版橋	岡山	岡山県	岡山市	R5	I					○							○		
2143	虫名橋	53	1959	66	11	8.6	桁橋	岡山	岡山県	岡山市	R5	III					○						●	○		断面修復工、ひび割れ補修工
2144	名尻橋	53	1961	64	11	11.7	桁橋	岡山	岡山県	岡山市	R5	II					○							○		
2145	名尻橋橋側歩道橋石	53	1961	64	9	1.1	床版橋	岡山	岡山県	岡山市	R5	I					○							○		
2146	吉尾橋	53	1962	63	7	14.3	桁橋	岡山	岡山県	岡山市	R2	I	○										○			
2147	吉尾橋橋側歩道橋石	53	1962	63	10	1.3	床版橋	岡山	岡山県	岡山市	R2	I	○										○			
2148	野々口御道橋	53	1996	29	28	3.8	桁橋	岡山	岡山県	岡山市	R3	I		○									○			
2149	野々口跨線橋	53	1993	32	18	10	桁橋	岡山	岡山県	岡山市	R3	II		○									○			
2150	23号橋側歩道橋左	53	1963	62	5	1.7	床版橋	岡山	岡山県	岡山市	R2	I	○										○			
2151	23号橋	53	1962	63	5	9.7	床版橋	岡山	岡山県	岡山市	R2	I	○										○			
2152	三谷橋橋側歩道橋(下り)	53	1962	63	27	1.5	桁橋	岡山	岡山県	岡山市	R5	II					●○							○		
2153	三谷橋	53	1963	62	25	8.2	桁橋	岡山	岡山県	岡山市	R5	I					○							○		
2154	新観渡橋	53	1995	30	133	11.5	桁橋	岡山	岡山県	岡山市	R6	I					○							○		
2155	24号橋側歩道橋石	53	1958	67	7	1.2	桁橋	岡山	岡山県	岡山市	R2	II	○										○			
2156	24号橋	53	1958	67	5	9.2	床版橋	岡山	岡山県	岡山市	R2	I	○										○			
2157	25号橋側歩道橋石	53	1958	67	8	1.8	桁橋	岡山	岡山県	岡山市	R2	II	○										○			
2158	25号橋	53	1958	67	6	10.6	床版橋	岡山	岡山県	岡山市	R2	I	○										○			
2159	26号橋側歩道橋石	53	1959	66	6	1.9	桁橋	岡山	岡山県	岡山市	R2	II	○										○			
2160	26号橋	53	1958	67	5	9	床版橋	岡山	岡山県	岡山市	R2	I	○										○			
2161	27号橋側歩道橋石	53	1959	66	3	3.5	床版橋	岡山	岡山県	岡山市	R2	I	○										○			
2162	27号橋	53	1959	66	3	9	床版橋	岡山	岡山県	岡山市	R2	I	○										○			
2163	28号橋	53	1960	65	4	16.4	床版橋	岡山	岡山県	岡山市	R6	I					○							○		
2164	29号橋	53	1960	65	4	8.3	床版橋	岡山	岡山県	岡山市	R6	I					○							○		
2165	30号橋	53	1960	65	3	9.8	床版橋	岡山	岡山県	岡山市	R6	I					○							○		
2166	31号橋	53	1960	65	3	9.7	床版橋	岡山	岡山県	岡山市	R6	I					○							○		
2167	久師井橋	53	1960	65	9	10.5	桁橋	岡山	岡山県	岡山市	R6	I					○							○		
2168	鹿瀬橋	53	1984	41	272	12.5	桁橋	岡山	岡山県	岡山市	R4	II					○						○			
2169	白石橋	53	1936	89	34	15.8	桁橋	岡山	岡山県	岡山市	R4	II					○						○			
2170	難波橋	53	1960	65	7	11.4	桁橋	岡山	岡山県	岡山市	R6	I					○							○		
2171	難波橋歩道橋(上り)	53	2012	13	12	2	床版橋	岡山	岡山県	岡山市	R6	I					○							○		
2172	高浜橋	53	1966	59	162	8	桁橋	岡山	岡山県	岡山市	R5	II					○●							○		
2173	高浜橋橋側歩道橋(下り)	53	1979	46	162	2	桁橋	岡山	岡山県	岡山市	R5	II					○							○		
2174	36号橋側歩道橋左	53	1966	59	6	1	床版橋	岡山	岡山県	岡山市	R6	I					○							○		
2175	志呂橋橋側歩道橋左	53	1979	46	66	2	桁橋	岡山	岡山県	岡山市	R5	II					○							○		
2176	志呂橋	53	1966	59	60	8.5	桁橋	岡山	岡山県	岡山市	R5	I					○●							○		
2177	鳥羽橋	53	1959	66	66	7.8	桁橋	岡山	岡山県	岡山市	R4	II					○							○		
2178	鳥羽橋橋側歩道橋左	53	1958	67	66	2.7	桁橋	岡山	岡山県	岡山市	R5	I					○							○		
2179	下神目跨道橋	53	1967	58	26	2.1	桁橋	岡山	岡山県	岡山市	R5	II					○							○		
2180	38号橋	53	1967	58	6	8.7	床版橋	岡山	岡山県	岡山市	R6	I					○							○		
2181	38号橋側歩道橋左	53	1967	58	7	0.8	床版橋	岡山	岡山県	岡山市	R6	I					○							○		
2182	下二ツ41号橋梁	53	2002	23	13	1.8	桁橋	岡山	岡山県	久米南町	R5	II					○							○		
2183	41号橋	53	1966	59	13	9.9	床版橋	岡山	岡山県	久米南町	R5	I					○							○		
2184	弓削跨線橋	53	1969	56	118	8	桁橋	岡山	岡山県	久米南町	R6	II					○							○		
2185	下家橋	53	1962	63	9	9.9	床版橋	岡山	岡山県	久米南町	R2	I	○										○			
2186	下古城橋	53	1962	63	4	10.7	床版橋	岡山	岡山県	久米南町	R2	I	○										○			
2187	上古城橋	53	1962	63	4	10.7	床版橋	岡山	岡山県	久米南町	R2	II	○										○			
2188	46号橋	53	1962	63	11	10.1	床版橋	岡山	岡山県	久米南町	R5	I					○							○		
2189	47号橋側歩道橋左	53	1962	63	5	2.8	床版橋	岡山	岡山県	久米南町	R6	I					○							○		
2190	48号橋	53	1962	63	4	10.3	床版橋	岡山	岡山県	久米南町	R6	I					○							○		
2191	49号橋	53	1964	61	11	9.9	床版橋	岡山	岡山県	久米南町	R5	I					○							○		
2192	49号橋側歩道橋左	53	1964	61	12	1	床版橋	岡山	岡山県	久米南町	R5	I					○							○		

2193	三日月橋	53	1967	58	17	10.4	桁橋	岡山	岡山県	久米南町	R4	II					○		○			
2194	誕生寺橋	53	1968	57	66	8.5	桁橋	岡山	岡山県	久米南町	R4	II					○		○			
2195	誕生寺側歩道橋左	53	1990	35	66	2.8	桁橋	岡山	岡山県	久米南町	R4	I					○		○			
2196	徳竹跨線橋	53	1968	57	26	9.5	床版橋	岡山	岡山県	久米南町	R6	III								●	ひび割れ補修、断面修復、伸縮装置補修	
2197	6号	53	1966	59	4	12	床版橋	岡山	岡山県	美咲町	R2	I	○					○				
2198	51号橋	53	1966	59	3	9.5	床版橋	岡山	岡山県	美咲町	R6	II						○				○
2199	51号橋側歩道橋左	53	1966	59	3	0.8	床版橋	岡山	岡山県	美咲町	R6	I						○				○
2200	52号橋	53	1965	60	8	11.9	床版橋	岡山	岡山県	美咲町	R6	I						○				○
2201	52号橋側歩道橋	53	1965	60	8	1.2	床版橋	岡山	岡山県	美咲町	R6	I						○				○
2202	藤棚橋	53	1963	62	33	8.4	床版橋	岡山	岡山県	津山市	R4	I						○				○
2203	53号橋	53	1960	65	3	10.4	床版橋	岡山	岡山県	津山市	R6	I							○			○
2204	新田橋	53	1960	65	11	7.5	桁橋	岡山	岡山県	津山市	R5	I						●	○			○
2205	新田橋側歩道橋左	53	1960	65	11	1.7	桁橋	岡山	岡山県	津山市	R5	I						●	○			○
2206	8号橋	53	1960	65	3	12.8	床版橋	岡山	岡山県	津山市	R3	I						○				○
2207	54号橋	53	1960	65	4	8.9	床版橋	岡山	岡山県	津山市	R6	I							○			○
2208	54号橋側歩道橋	53	1960	65	5	0.7	床版橋	岡山	岡山県	津山市	R6	I							○			○
2209	55号橋	53	1960	65	9	13.7	床版橋	岡山	岡山県	津山市	R6	I							○			○
2210	56号橋	53	1960	65	5	10.7	床版橋	岡山	岡山県	津山市	R2	III	○							○		床版架替
2211	57号橋	53	1960	65	5	10.4	床版橋	岡山	岡山県	津山市	R6	II							○			○
2212	大谷橋	53	1960	65	5	10.3	床版橋	岡山	岡山県	津山市	R2	II	○						○			
2213	大谷橋側歩道橋左	53	1960	65	5	1.1	床版橋	岡山	岡山県	津山市	R2	I	○						○			
2214	58号橋	53	1960	65	4	12.3	床版橋	岡山	岡山県	津山市	R2	I	○						○			
2215	今津屋橋	53	1966	59	134	23	桁橋	岡山	岡山県	津山市	R6	III						●	○		●	○
2216	津山大橋	53	1957	68	95	18.5	桁橋	岡山	岡山県	津山市	R5	II							○			○
2217	浜代橋	53	1963	62	21	16	ラーメン橋	岡山	岡山県	津山市	R5	I							○			○
2218	浜代橋側歩道橋(上り)	53	1963	62	23	2.1	桁橋	岡山	岡山県	津山市	R5	II								○		○
2219	東津山跨線橋	53	1970	55	119	20.4	桁橋	岡山	岡山県	津山市	R4	II								○		○
2220	新兼田橋	53	1970	55	127	19.7	桁橋	岡山	岡山県	津山市	R2	III	○							○		ひび割れ補修、断面修復、建築架替
2221	60号橋	53	1969	56	3	20	床版橋	岡山	岡山県	津山市	R2	II	○							○		
2222	61号橋	53	1969	56	3	26.1	床版橋	岡山	岡山県	津山市	R2	I	○							○		
2223	62号橋	53	1969	56	9	23.5	床版橋	岡山	岡山県	津山市	R2	I	○							○		
2224	63号橋	53	1969	56	7	20.7	床版橋	岡山	岡山県	津山市	R2	I	○							○		
2225	加茂川橋	53	1970	55	112	10.3	桁橋	岡山	岡山県	津山市	R4	III								○		橋梁塗装工、ひび割れ補修工、断面修復工
2226	64号橋	53	1969	56	3	20.2	床版橋	岡山	岡山県	津山市	R6	I								○		○
2227	65号橋	53	1969	56	5	8.4	床版橋	岡山	岡山県	津山市	R6	II								○		○
2228	65号橋側歩道橋左	53	1969	56	5	0.9	床版橋	岡山	岡山県	津山市	R6	I								○		○
2229	66号橋	53	1969	56	6	8.7	床版橋	岡山	岡山県	津山市	R6	I								○		○
2230	66号橋側歩道橋左	53	1969	56	6	0.8	床版橋	岡山	岡山県	津山市	R6	I								○		○
2231	67号橋	53	1966	59	4	7.5	床版橋	岡山	岡山県	津山市	R6	II								○		○
2232	67号橋側歩道橋左	53	1966	59	5	1.2	床版橋	岡山	岡山県	津山市	R6	II								○		○
2233	68号橋側歩道橋右	53	1966	59	3	2.4	床版橋	岡山	岡山県	津山市	R3	I	○								○	
2234	糖大橋(下り)	53	2005	20	138	5.7	桁橋	岡山	岡山県	津山市	R4	II								○		
2235	糖大橋(上り)	53	1966	59	138	8.8	桁橋	岡山	岡山県	津山市	R4	II								○		
2236	糖大橋側歩道橋右	53	1986	39	138	2.4	桁橋	岡山	岡山県	津山市	R4	II									○	
2237	16号橋	53	1966	59	6	11.1	床版橋	岡山	岡山県	津山市	R6	I								○		○
2238	16号橋側歩道橋右	53	1966	59	9	0.7	床版橋	岡山	岡山県	津山市	R6	I								○		○
2239	71号橋	53	1993	32	4	19.4	床版橋	岡山	岡山県	津山市	R3	I	○								○	
2240	上村橋	53	1988	37	20	16.8	桁橋	岡山	岡山県	津山市	R4	II								○		○
2241	坂上橋	53	1983	42	22	16	桁橋	岡山	岡山県	津山市	R6	II								○		○
2242	72号橋	53	1966	59	7	12.7	床版橋	岡山	岡山県	津山市	R6	II								○		○
2243	73号橋	53	1966	59	3	8.2	床版橋	岡山	岡山県	奈義町	R6	I								○		○
2244	73号橋側歩道橋右	53	1966	59	4	3.4	床版橋	岡山	岡山県	奈義町	R6	I								○		○
2245	上町川橋	53	2011	14	23	10.5	床版橋	岡山	岡山県	奈義町	R6	I								○		○
2246	74号橋	53	1966	59	9	14.1	床版橋	岡山	岡山県	奈義町	R2	I	○								○	
2247	76号橋	53	1965	60	6	13.5	床版橋	岡山	岡山県	奈義町	R2	II	○								○	

2248	奈義川橋	53	1969	56	15	13.9	桁橋	阿国	岡山県	奈義町	R5	I				●	○				○				
2249	那岐見橋	53	1968	57	14	13	床版橋	阿国	岡山県	奈義町	R5	I					○					○			
2250	79号橋	53	1968	57	5	14.2	床版橋	阿国	岡山県	奈義町	R2	II	○					○							
2251	80号橋	53	1968	57	4	18.3	床版橋	阿国	岡山県	奈義町	R2	I	○					○							
2252	小坂橋	53	1968	57	18	11	桁橋	阿国	岡山県	奈義町	R4	I				○						○			
2253	81号橋	53	1968	57	3	10.1	床版橋	阿国	岡山県	奈義町	R2	I	○					○							
2254	山川橋	53	1968	57	20	10.3	床版橋	阿国	岡山県	奈義町	R5	II					○						○		
2255	茶屋橋	53	1969	56	14	8.8	床版橋	阿国	岡山県	奈義町	R5	I					○						○		
2256	小田橋	53	1970	55	28	8	床版橋	阿国	岡山県	奈義町	R6	I					○						○		
2257	82号橋	53	1970	55	13	13.6	床版橋	阿国	岡山県	奈義町	R5	I					○						○		
2258	株道橋	53	1970	55	54	6.3	床版橋	阿国	岡山県	奈義町	R5	II					○						○		
2259	馬桑橋	53	1970	55	180	14	桁橋	阿国	岡山県	奈義町	R4	III				○	●		○						部分塗装塗替、剥落防止
2260	小倉谷橋	53	1970	55	50	8.6	桁橋	阿国	岡山県	奈義町	R3	III		○			●	○							断面修復、表面被覆
2261	天神橋	53	1971	54	100	9.2	桁橋	阿国	岡山県	奈義町	R4	I				○						○			
2262	83号橋	53	1970	55	12	10.5	床版橋	阿国	岡山県	奈義町	R5	I					○						○		
2263	高尾橋	53	1970	55	16	7.5	桁橋	阿国	岡山県	奈義町	R6	II					○						○		
2264	下竹谷橋	53	1970	55	16	12.2	桁橋	阿国	岡山県	奈義町	R2	II	○						○						
2265	上竹谷橋	53	1970	55	18	12.3	桁橋	阿国	岡山県	奈義町	R2	I	○						○						
2266	粉穂橋	53	1970	55	11	8	床版橋	阿国	岡山県	奈義町	R5	I					○						○		
2267	古木山橋	53	1970	55	11	7.5	床版橋	阿国	岡山県	奈義町	R5	I					○						○		
2268	田大橋	53	2002	23	83	7.5	桁橋	阿国	岡山県	津山市	R5	I					○						○		
2269	田大橋橋側歩道橋左	53	1972	53	82	6.7	桁橋	阿国	岡山県	津山市	R5	I					○						○		
2270	平福高架橋	53	1997	28	124	19	床版橋	阿国	岡山県	津山市	R4	II					○						○		
2271	平福高架橋橋側歩道橋右	53	2000	25	22	3.3	桁橋	阿国	岡山県	津山市	R4	I					○						○		
2272	平福高架橋橋側歩道橋左	53	2000	25	27	3.3	桁橋	阿国	岡山県	津山市	R4	II					○						○		
2273	新宮下大橋	53	2000	25	167	28.8	桁橋	阿国	岡山県	津山市	R4	II					○						○		
2274	二宮高架橋橋側歩道橋右	53	2000	25	28	2.5	桁橋	阿国	岡山県	津山市	R6	II						○					○		
2275	二宮高架橋橋側歩道橋左	53	2000	25	29	2.5	桁橋	阿国	岡山県	津山市	R6	I						○					○		
2276	二宮高架橋側道橋右	53	2000	25	56	5.5	桁橋	阿国	岡山県	津山市	R6	II						○					○		
2277	二宮高架橋	53	2000	25	289	8.5	桁橋	阿国	岡山県	津山市	R6	II						○					○		
2278	二宮高架橋側道橋左	53	2000	25	48	5.5	桁橋	阿国	岡山県	津山市	R6	II						○					○		
2279	浅川西地下道 (溝1548081)	2	1995	30	6	42.4	溝橋	阿国	岡山県	岡山市	R6	I						○					○		
2280	岡山市東区植原 (溝1564494)	2	1996	29	5	40.5	溝橋	阿国	岡山県	岡山市	R6	I						○					○		
2281	岡山市東区植原 (溝1564739)	2	1996	29	5	20.7	溝橋	阿国	岡山県	岡山市	R6	I						○					○		
2282	岡山市東区竹原 (溝1578920)	2	1997	28	5	20.8	溝橋	阿国	岡山県	岡山市	R6	I						○					○		
2283	岡山市東区竹原 (溝1578980)	2	1997	28	2	42	溝橋	阿国	岡山県	岡山市	R6	I						○					○		
2284	岡山市東区竹原 (溝1584800)	2	1997	28	2	31.1	溝橋	阿国	岡山県	岡山市	R6	I						○					○		
2285	岡山市東区竹原 (溝1594762)	2	1997	28	2	25.2	溝橋	阿国	岡山県	岡山市	R6	II						○					○		
2286	岡山市東区西陸寺 (溝160140)	2	1997	28	2	22.2	溝橋	阿国	岡山県	岡山市	R6	II						○					○		
2287	岡山市東区福治 (溝1604637)	2	1987	38	10	57.8	溝橋	阿国	岡山県	岡山市	R6	I						○					○		
2288	福治2号B O X (溝1604768)	2	1987	38	5	11.9	溝橋	阿国	岡山県	岡山市	R6	I						○					○		
2289	福治4号B O X (溝1604836)	2	1986	39	5	54	溝橋	阿国	岡山県	岡山市	R6	I						○					○		
2290	福治8号B O X (溝1604999)	2	1987	38	3	55.4	溝橋	阿国	岡山県	岡山市	R6	I						○					○		
2291	高崎1 O号B O X (溝1615597)	2	1987	38	6	23.6	溝橋	阿国	岡山県	岡山市	R6	I						○					○		
2292	浅越12号B O X (溝1624306)	2	1987	38	6	18.7	溝橋	阿国	岡山県	岡山市	R6	I						○					○		
2293	中野往畑田地下道 (溝1634445)	2	1986	39	4	55.4	溝橋	阿国	岡山県	岡山市	R6	I						○					○		
2294	岡山市西大寺中野 (溝1634850)	2	1986	39	4	44.7	溝橋	阿国	岡山県	岡山市	R6	I						○					○		
2295	金岡28号B O X (溝1644688)	2	1975	50	4	30	溝橋	阿国	岡山県	岡山市	R6	I						○					○		
2296	金岡29号B O X (溝1644851)	2	1975	50	4	26.4	溝橋	阿国	岡山県	岡山市	R6	II						○					○		
2297	余田33号B O X (溝1654110)	2	1975	50	3	18.8	溝橋	阿国	岡山県	岡山市	R6	I						○					○		
2298	余田42号B O X (溝1654595)	2	1973	52	6	59.8	溝橋	阿国	岡山県	岡山市	R6	I						○					○		
2299	1号B O X (溝1654610)	2	1973	52	4	39.1	溝橋	阿国	岡山県	岡山市	R6	I						○					○		
2300	岡山市東区若津 (溝1654610)	2	1973	52	4	39.1	溝橋	阿国	岡山県	岡山市	R6	I						○					○		
2301	2号B O X (溝1654896)	2	1973	52	6	21	溝橋	阿国	岡山県	岡山市	R6	I						○					○		
2302	3号B O X (溝1664560)	2	1972	53	6	46.6	溝橋	阿国	岡山県	岡山市	R6	I						○					○		

2303	岡山市政庁 (溝1664569)	2	1972	53	3	45.5	清掃	岡国	岡山県	岡山市	R6	II						○		○	
2304	5号BOX (溝1664955)	2	1972	53	3	53.5	清掃	岡国	岡山県	岡山市	R6	II						○		○	
2305	6号BOX (溝1674075)	2	1972	53	2	44.7	清掃	岡国	岡山県	岡山市	R6	I						○		○	
2306	7号BOX (溝167431)	2	1972	53	3	47.2	清掃	岡国	岡山県	岡山市	R6	I						○		○	
2307	岡山市中区倉益 (溝1684299)	2	1973	52	3	56.5	清掃	岡国	岡山県	岡山市	R6	I						○		○	
2308	倉益5号BOX (溝1684406)	2	1973	52	5	24.9	清掃	岡国	岡山県	岡山市	R6	I						○		○	
2309	10号BOX (溝1684538)	2	1972	53	3	47.3	清掃	岡国	岡山県	岡山市	R6	II						○		○	
2310	倉益6号BOX (溝1684677)	2	1973	52	5	18.4	清掃	岡国	岡山県	岡山市	R6	I						○		○	
2311	倉田62号BOX (溝1704720)	2	1973	52	3	34.1	清掃	岡国	岡山県	岡山市	R6	I						○		○	
2312	11号BOX (溝1714172)	2	1980	45	3	59.9	清掃	岡国	岡山県	岡山市	R6	I						○		○	
2313	12号BOX (溝1714182)	2	1972	53	2	63.7	清掃	岡国	岡山県	岡山市	R6	I						○		○	
2314	浜野67号BOX (溝1724109)	2	1972	53	2	9.1	清掃	岡国	岡山県	岡山市	R2	I	○						○		
2315	高浜町68号BOX (溝1724109)	2	1972	53	3	9.1	清掃	岡国	岡山県	岡山市	R2	I	○						○		
2316	岡山市浜野4丁目 (溝1724615) 上ノ	2	1972	53	2	15.2	清掃	岡国	岡山県	岡山市	R2	I	○						○		
2317	岡山市浜野4丁目 (溝1724615) 下ノ	2	1972	53	2	11.1	清掃	岡国	岡山県	岡山市	R2	I	○						○		
2318	13号BOX (溝1724737)	2	1973	52	4	40	清掃	岡国	岡山県	岡山市	R2	II	○						○		
2319	奥田南1号BOX (溝1724791)	30	1930	95	3	28	清掃	岡国	岡山県	岡山市	R2	I	○						○		
2320	豊味72号BOX (溝1734841)	2	1973	52	4	53.5	清掃	岡国	岡山県	岡山市	R2	I	○						○		
2321	青江2号BOX (溝1744138)	30	1954	71	3	36.3	清掃	岡国	岡山県	岡山市	R2	I	○						○		
2322	16号BOX (溝1744380)	2	1973	52	2	34	清掃	岡国	岡山県	岡山市	R2	I	○						○		
2323	17号BOX (溝1744602)	2	1973	52	2	39.5	清掃	岡国	岡山県	岡山市	R2	II	○						○		
2324	新保3号BOX (溝1754027)	2	1971	54	3	16.1	清掃	岡国	岡山県	岡山市	R2	I	○						○		
2325	新保4号BOX (溝1754027)	2	1971	54	3	17.8	清掃	岡国	岡山県	岡山市	R2	I	○						○		
2326	新保6号BOX (溝1754044)	2	1971	54	3	54.3	清掃	岡国	岡山県	岡山市	R2	I	○						○		
2327	新保8号BOX (溝1754795)	2	1971	54	4	50.7	清掃	岡国	岡山県	岡山市	R2	I	○						○		
2328	西市9号BOX (溝1754938)	2	1971	54	3	43.9	清掃	岡国	岡山県	岡山市	R2	II	○						○		
2329	西市12号BOX (溝1764257)	2	1971	54	2	18	清掃	岡国	岡山県	岡山市	R2	I	○						○		
2330	岡山市南区大福 (溝1774578)	2	2013	12	2	8.1	清掃	岡国	岡山県	岡山市	R2	I	○						○		
2331	大福20号BOX (溝1774785)	2	1969	56	3	53.7	清掃	岡国	岡山県	岡山市	R2	I	○						○		
2332	岡山市南区大福 (溝1784000)	2	1969	56	3	26.1	清掃	岡国	岡山県	岡山市	R2	I	○						○		
2333	岡山市南区大福 (溝1784105)	2	1969	56	5	25	清掃	岡国	岡山県	岡山市	R2	II	○						○		
2334	大福21号BOX (溝1784150)	2	1970	55	6	25.4	清掃	岡国	岡山県	岡山市	R2	I	○						○		
2335	大福22号BOX (溝1784256)	2	1969	56	3	25	清掃	岡国	岡山県	岡山市	R2	I	○						○		
2336	大福23号BOX (溝1784342)	2	1970	55	5	24	清掃	岡国	岡山県	岡山市	R2	I	○						○		
2337	岡山市南区古新田 (溝1784420)	2	1970	55	3	29.8	清掃	岡国	岡山県	岡山市	R2	I	○						○		
2338	練尾25号BOX (溝1804357)	2	1969	56	5	24	清掃	岡国	岡山県	岡山市	R2	I	○						○		
2339	練尾26号BOX (溝1804610)	2	1967	58	4	25	清掃	岡国	岡山県	岡山市	R2	I	○						○		
2340	箕島27号BOX (溝1814647)	2	1967	58	4	32.9	清掃	岡国	岡山県	岡山市	R2	II	○						○		
2341	箕島28号BOX (溝1814765)	2	1967	58	3	48.8	清掃	岡国	岡山県	岡山市	R2	I	○						○		
2342	岡山市南区箕島 (溝1824160)	2	1967	58	4	49.3	清掃	岡国	岡山県	岡山市	R2	I	○						○		
2343	岡山市南区古新田 (溝24211)	180	2004	21	6	13.8	清掃	岡国	岡山県	岡山市	R5	I	○	○					○		
2344	岡山市北区平田 (溝04335)	180	2003	22	6	26.8	清掃	岡国	岡山県	岡山市	R3	I	○						○		
2345	岡山市北区平田 (溝04549)	180	2003	22	6	13.7	清掃	岡国	岡山県	岡山市	R3	I	○						○		
2346	岡山市北区平田 (溝04995)	180	2003	22	5	48.2	清掃	岡国	岡山県	岡山市	R3	I	○						○		
2347	岡山市北区平田 (溝14174)	180	2003	22	5	17.9	清掃	岡国	岡山県	岡山市	R3	I	○						○		
2348	岡山市北区平田 (溝14185)	180	2003	22	5	20.1	清掃	岡国	岡山県	岡山市	R3	I	○						○		
2349	岡山市北区田中 (溝14556)	180	2003	22	5	50.1	清掃	岡国	岡山県	岡山市	R3	I	○						○		
2350	岡山市北区西長瀬 (溝24557)	180	2007	18	3	19.5	清掃	岡国	岡山県	岡山市	R3	II	○						○		
2351	岡山市北区西長瀬 (溝24566)	180	2007	18	3	19.5	清掃	岡国	岡山県	岡山市	R3	I	○						○		
2352	岡山市北区北長瀬 (溝24680)	180	2007	18	3	11	清掃	岡国	岡山県	岡山市	R3	I	○						○		
2353	岡山市北区北長瀬 (溝24683)	180	2007	18	2	10.8	清掃	岡国	岡山県	岡山市	R3	I	○						○		
2354	岡山市北区野瀬西町 (溝34767)	180	2004	21	3	16.9	清掃	岡国	岡山県	岡山市	R3	I	○						○		
2355	岡山市北区野瀬西町 (溝34769)	180	2004	21	3	19.1	清掃	岡国	岡山県	岡山市	R3	I	○						○		
2356	岡山市北区野瀬西町 (溝4275)	180	2003	22	3	14	清掃	岡国	岡山県	岡山市	R3	I	○						○		
2357	岡山市北区野瀬東町 (溝4277)	180	2005	20	3	14.1	清掃	岡国	岡山県	岡山市	R3	I	○						○		

2358	岡山市北区矢野西町 (溝5k153)	180	2005	20	2	22.5	溝橋	岡国	岡山県	岡山市	R3	I		○					○	
2359	岡山市北区矢野本町 (溝5k176)	180	2005	20	2	17.9	溝橋	岡国	岡山県	岡山市	R3	I		○					○	
2360	岡山市北区穂津 (溝5k431)	180	2005	20	3	6.9	溝橋	岡国	岡山県	岡山市	R3	I		○					○	
2361	岡山市北区穂津 (溝5k449)	180	2005	20	3	8	溝橋	岡国	岡山県	岡山市	R3	I		○					○	
2362	岡山市北区穂津 (溝5k624)	180	2011	14	3	22.4	溝橋	岡国	岡山県	岡山市	R3	I		○					○	
2363	岡山市南区泉田 (溝3k285)	30	1954	71	5	35	溝橋	岡国	岡山県	岡山市	R6	I							○	○
2364	泉田1号BOX (溝3k602)	30	1954	71	5	50.6	溝橋	岡国	岡山県	岡山市	R6	II							○	○
2365	岡山市南区泉田 (溝3k750)	30	1954	71	4	39.1	溝橋	岡国	岡山県	岡山市	R6	I							○	○
2366	泉田2号BOX (溝3k794)	30	1954	71	7	34.9	溝橋	岡国	岡山県	岡山市	R6	II							○	○
2367	泉田3号BOX (溝3k880)	30	1954	71	5	52.5	溝橋	岡国	岡山県	岡山市	R6	I							○	○
2368	藤田路4号BOX (溝4k987)	30	1987	38	5	37.7	溝橋	岡国	岡山県	岡山市	R6	I							○	○
2369	藤田路6号BOX (溝5k777)	30	1958	67	8	不明	溝橋	岡国	岡山県	岡山市	R6	I							○	○
2370	藤田路7号BOX (溝5k840)	30	1958	67	4	26.6	溝橋	岡国	岡山県	岡山市	R6	I							○	○
2371	藤田路8号BOX (溝5k860)	30	1958	67	11	32.1	溝橋	岡国	岡山県	岡山市	R6	I							○	○
2372	藤田路9号BOX (溝7k477)	30	1958	67	2	24	溝橋	岡国	岡山県	岡山市	R6	I							○	○
2373	藤田路10号BOX (溝7k524)	30	1958	67	4	27.4	溝橋	岡国	岡山県	岡山市	R6	I							○	○
2374	藤田路11号BOX (溝9k840)	30	1958	67	5	26.1	溝橋	岡国	岡山県	岡山市	R6	I							○	○
2375	岡山市南区藤田郡 (溝11k185)	30	1958	67	5	不明	溝橋	岡国	岡山県	岡山市	R6	I							○	○
2376	横断BOX001 (溝11k755)	30	2005	20	6	31.4	溝橋	岡国	岡山県	岡山市	R6	I							○	○
2377	2号BOX (溝12k156)	30	1958	67	4	33.8	溝橋	岡国	岡山県	岡山市	R2	I	○						○	
2378	3号BOX (溝12k187)	30	1958	67	6	9.2	溝橋	岡国	岡山県	岡山市	R2	II	○						○	
2379	西高崎詰 (溝12k300)	30	1958	67	3	76.8	溝橋	岡国	岡山県	岡山市	R2	I	○						○	
2380	西高崎13号BOX (溝12k451)	30	1958	67	6	55	溝橋	岡国	岡山県	岡山市	R2	I	○						○	
2381	岡山市南区西高崎 (溝12k560)	30	1958	67	3	37.5	溝橋	岡国	岡山県	岡山市	R2	I	○						○	
2382	岡山市南区西高崎 (溝13k635)	30	1958	67	4	24	溝橋	岡国	岡山県	岡山市	R2	I	○						○	
2383	4号BOX (溝14k940)	30	1951	74	3	26.2	溝橋	岡国	岡山県	玉野市	R2	I	○						○	
2384	東高崎21号BOX (溝15k100)	30	1951	74	7	41.9	溝橋	岡国	岡山県	玉野市	R2	I	○						○	
2385	玉野市東高崎 (溝15k145)	30	1951	74	3	82.5	溝橋	岡国	岡山県	玉野市	R2	I	○						○	
2386	玉野市東高崎 (溝15k240)	30	1951	74	4	33.6	溝橋	岡国	岡山県	玉野市	R2	I	○						○	
2387	宇藤木2号BOX (溝15k451)	30	1961	64	2	23.3	溝橋	岡国	岡山県	玉野市	R2	I	○						○	
2388	玉野市緑ヶ原 (溝16k510)	30	1961	64	2	202.1	溝橋	岡国	岡山県	玉野市	R2	I	○						○	
2389	阪港26号BOX (溝23k689)	30	1993	32	3	22.1	溝橋	岡国	岡山県	玉野市	R2	I	○						○	
2390	岡山市北区建部町福渡 (溝32k904)	53	1968	57	4	14	溝橋	岡国	岡山県	岡山市	R6	II							○	○
2391	岡山市北区建部町福渡 (溝33k054)	53	1968	57	3	11.4	溝橋	岡国	岡山県	岡山市	R6	I							○	○
2392	岡山市北区建部町福渡 (溝33k264)	53	1968	57	4	12.2	溝橋	岡国	岡山県	岡山市	R6	I							○	○
2393	岡山市北区建部町下神目 (溝35k215)	53	1968	57	4	8.5	溝橋	岡国	岡山県	岡山市	R6	I							○	○
2394	久米郡久米南町上神目 (溝37k923)	53	1968	57	3	15.7	溝橋	岡国	岡山県	久米南町	R6	I							○	○
2395	久米郡久米南町上神目 (溝38k839)	53	1968	57	2	14.1	溝橋	岡国	岡山県	久米南町	R6	I							○	○
2396	久米郡久米南町下二ヶ (溝39k861)	53	1968	57	3	11.2	溝橋	岡国	岡山県	久米南町	R6	I							○	○
2397	久米郡久米南町下二ヶ (溝41k291)	53	1968	57	3	9.9	溝橋	岡国	岡山県	久米南町	R6	I							○	○
2398	久米郡久米南町下二ヶ (溝41k402)	53	1968	57	4	17.6	溝橋	岡国	岡山県	久米南町	R6	I							○	○
2399	久米郡久米南町上二ヶ (溝41k836)	53	1968	57	4	9.6	溝橋	岡国	岡山県	久米南町	R6	I							○	○
2400	久米郡久米南町下弓削 (溝42k872)	53	1968	57	3	13.6	溝橋	岡国	岡山県	久米南町	R2	I	○						○	
2401	久米郡久米南町上弓削 (溝44k536)	53	1968	57	2	不明	溝橋	岡国	岡山県	久米南町	R6	II							○	○
2402	久米郡久米南町南庄 (溝45k765)	53	1968	57	5	10.2	溝橋	岡国	岡山県	久米南町	R2	II	○						○	
2403	津山市畑田 (溝53k095)	53	1968	57	4	9.5	溝橋	岡国	岡山県	津山市	R3	I	○						○	
2404	津山市高尾 (溝56k056)	53	1968	57	3	10.2	溝橋	岡国	岡山県	津山市	R3	I	○						○	
2405	平福横断BOXその6 (溝58k554)	53	1990	35	2	54	溝橋	岡国	岡山県	津山市	R2	I	○						○	
2406	津山市井口 (溝60k260)	53	1971	54	2	15	溝橋	岡国	岡山県	津山市	R2	I	○						○	
2407	津山市材木町 (溝62k115)	53	1971	54	3	17.1	溝橋	岡国	岡山県	津山市	R2	I	○						○	
2408	津山市河辺 (溝65k108)	53	1971	54	3	34.3	溝橋	岡国	岡山県	津山市	R2	I	○						○	
2409	津山市高野本郷 (溝68k688)	53	1971	54	2	18.6	溝橋	岡国	岡山県	津山市	R3	I	○						○	
2410	津山市野村 (溝70k041)	53	1971	54	3	12.3	溝橋	岡国	岡山県	津山市	R3	I	○						○	
2411	津山市野村 (溝70k185)	53	1971	54	3	13.2	溝橋	岡国	岡山県	津山市	R3	I	○						○	
2412	津山市輪 (溝70k836)	53	1971	54	3	14.2	溝橋	岡国	岡山県	津山市	R3	I	○						○	

2523	伊島北町 2号B O X (調5k285)	53	1989	36	3	26.7	清換	阿国	岡山県	岡山市	R5	I					○				○	
2524	津島京町 1号南渠 (調5k490)	53	1989	36	2	27.2	清換	阿国	岡山県	岡山市	R5	I					○				○	
2525	津島京町 6号B O X (調5k876)	53	1989	36	4	11.5	清換	阿国	岡山県	岡山市	R5	I					○				○	
2526	岡山市北区津島京町二 (調5k896)	53	2000	25	2	19.9	清換	阿国	岡山県	岡山市	R5	I					○				○	
2527	首部 1号B O X (調6k215)	53	1987	38	5	64.1	清換	阿国	岡山県	岡山市	R5	I					○				○	
2528	首部 2号B O X (調6k340)	53	1987	38	5	75.1	清換	阿国	岡山県	岡山市	R5	I					○				○	
2529	首部 3号B O X (調6k402)	53	1987	38	2	52.2	清換	阿国	岡山県	岡山市	R5	I					○				○	
2530	津高 4号B O X (調7k288)	53	1988	37	2	49.8	清換	阿国	岡山県	岡山市	R5	I					○				○	
2531	津高 6号B O X (調7k516)	53	1987	38	4	51	清換	阿国	岡山県	岡山市	R5	I					○				○	
2532	高原 1号B O X (調7k772)	53	1987	38	2	83.1	清換	阿国	岡山県	岡山市	R5	I					○				○	
2533	高原 2号B O X (調8k219)	53	1987	38	2	49.4	清換	阿国	岡山県	岡山市	R5	I					○				○	
2534	田益地下道 (調9k043)	53	1996	29	5	52	清換	阿国	岡山県	岡山市	R4	I					○				○	
2535	岡山市北区栢谷 (調9k884)	53	1995	30	4	18.3	清換	阿国	岡山県	岡山市	R5	I					○				○	
2536	岡山市北区栢谷 (調10k200)	53	1994	31	4	18.2	清換	阿国	岡山県	岡山市	R5	I					○				○	
2537	岡山市北区栢谷 (調10k872)	53	1994	31	5	24.7	清換	阿国	岡山県	岡山市	R5	I					○				○	
2538	唐船高架橋	2	2010	15	95	10.2	桁橋	阿国	岡山県	倉敷市	R2	I	○								○	
2539	大谷渠高架橋	2	2010	15	272	10.2	桁橋	阿国	岡山県	浅口市	R2	I	○								○	
2540	福池高架橋	2	2011	14	220	10.2	ラーメン橋	阿国	岡山県	浅口市	R2	I	○								○	
2541	福池高架橋	2	2013	12	149	10.2	桁橋	阿国	岡山県	浅口市	R2	I	○								○	
2542	岡山市北区栢津 (調5k673)	180	2016	9	4	44.3	清換	阿国	岡山県	岡山市	R4	I					○				○	
2543	岡山市北区栢津 (調5k919)	180	2016	9	6	40.2	清換	阿国	岡山県	岡山市	R4	I					○				○	
2544	岡山市北区栢津 (調6k140)	180	2016	9	3	18	清換	阿国	岡山県	岡山市	R4	I					○				○	
2545	岡山市北区栢津 (調6k200)	180	2016	9	6	13	清換	阿国	岡山県	岡山市	R4	I					○				○	
2546	備前市八木山 (調135k930)	2	1981	44	2	185	清換	阿国	岡山県	備前市	R4	I					○				○	
2547	備前市八木山 (調136k163)	2	1981	44	3	78.9	清換	阿国	岡山県	備前市	R4	I					○				○	
2548	備前市栢谷 (調139k200)	2	1956	69	2	12.7	清換	阿国	岡山県	備前市	R4	II					○				○	
2549	備前市伊里中 (調140k477)	2	1956	69	3	23.5	清換	阿国	岡山県	備前市	R4	II					○				○	
2550	備前市東片上 (調142k330)	2	1956	69	3	27.5	清換	阿国	岡山県	備前市	R4	I					●○				○	
2551	備前市東片上 (調143k830)	2	1956	69	3	3.6	清換	阿国	岡山県	備前市	R4	I					○				○	
2552	備前市伊部 (調145k786)	2	1956	69	3	21	清換	阿国	岡山県	備前市	R4	II					○				○	
2553	備前市伊部 (調145k857)	2	1956	69	5	30.5	清換	阿国	岡山県	備前市	R4	II					○				○	
2554	備前市香登本 (調149k489)	2	1958	67	3	3.1	清換	阿国	岡山県	備前市	R4	I					○				○	
2555	倉敷市船穂町船穂 (調197k229)	2	1985	40	5	12.1	清換	阿国	岡山県	倉敷市	R4	I					○				○	
2556	倉敷市玉島川崎 (調199k510)	2	1983	42	2	37.7	清換	阿国	岡山県	倉敷市	R4	I					○				○	
2557	倉敷市玉島退越 (調200k1050)	2	1983	42	4	4.9	清換	阿国	岡山県	倉敷市	R4	I					○				○	
2558	倉敷市玉島退越 (調200k1130)	2	1983	42	3	26.9	清換	阿国	岡山県	倉敷市	R4	II					○				○	
2559	倉敷市玉島退越 (調200k1531)	2	1994	31	3	12.3	清換	阿国	岡山県	倉敷市	R4	I					○				○	
2560	倉敷市玉島退越 (調200k1720)	2	1963	62	4	55	清換	阿国	岡山県	倉敷市	R4	I					○				○	
2561	岡山市北区栢谷 (調10k515)	53	1994	31	6	27	清換	阿国	岡山県	岡山市	R4	I					○				○	
2562	岡山市南区古新田 (調0k169)	180	2004	21	10	11.5	清換	阿国	岡山県	岡山市	R5	I					○				○	
2563	岡山市南区古新田 (調0k171)	180	2004	21	10	11.1	清換	阿国	岡山県	岡山市	R5	I					○				○	
2564	岡山市南区古新田 (調0k204)	180	2004	21	7	11.4	清換	阿国	岡山県	岡山市	R5	I					○				○	
2565	総社市長良 (調17k234)	180	1992	33	7	56.9	清換	阿国	岡山県	総社市	R5	I					○				○	
2566	総社市長良 (調17k247)	180	1992	33	5	62.7	清換	阿国	岡山県	総社市	R5	I					○				○	
2567	総社市長良 (調17k255)	180	1992	33	4	65.7	清換	阿国	岡山県	総社市	R5	I					○				○	
2568	栢谷ランプ橋	53	1996	29	44	8.5	床面橋	阿国	岡山県	岡山市	R6	I					○				○	
2569	船穂高架橋(上り) 1	2	2017	8	39	9	桁橋	阿国	岡山県	倉敷市	R3	I					○				○	
2570	船穂高架橋(上り) 2	2	2017	8	97	9	桁橋	阿国	岡山県	倉敷市	R3	I					○				○	
2571	船穂高架橋(上り) 3	2	2019	6	139	10	桁橋	阿国	岡山県	倉敷市	R3	I					○				○	
2572	船穂高架橋(上り) 4	2	2019	6	167	9	桁橋	阿国	岡山県	倉敷市	R3	I					○				○	
2573	船穂高架橋(上り) 5	2	2018	7	132	9	床面橋	阿国	岡山県	倉敷市	R3	I					○				○	
2574	船穂高架橋(上り) 6	2	2017	8	73	9.0	桁橋	阿国	岡山県	倉敷市	R3	I					○				○	
2575	船穂ONランプ橋(上り)	2	2017	8	117	6.0	桁橋	阿国	岡山県	倉敷市	R3	I					○				○	
2576	片島高架橋(上り) 1	2	2009	16	42	9.0	桁橋	阿国	岡山県	倉敷市	R3	I					○				○	
2577	片島高架橋(上り) 2	2	2009	16	146	9.0	桁橋	阿国	岡山県	倉敷市	R3	I					○				○	

2578	高梁川大橋 (上り)	2	2019	6	714	9.0	床版橋	阿国	岡山県	倉敷市	R3	I	○								
2579	178 k 105 国津橋歩道橋 (上)	2	不明	不明	6	2.8	床版橋	阿国	岡山県	岡山市	R3	I	○								
2580	178 k 105 国津橋歩道橋 (下)	2	不明	不明	8	2.3	床版橋	阿国	岡山県	岡山市	R3	I	○								
2581	大瀬21号BOX橋歩道橋 (上)	2	不明	不明	7	2.8	床版橋	阿国	岡山県	岡山市	R3	I	○								
2582	大瀬21号BOX橋歩道橋 (下)	2	不明	不明	7	2.3	床版橋	阿国	岡山県	岡山市	R3	I	○								
2583	大瀬23号BOX橋歩道橋 (下)	2	不明	不明	20	2.8	床版橋	阿国	岡山県	岡山市	R3	I	○								
2584	西大寺高架橋 (上り) 1	2	2015	10	107	13.0	桁橋	阿国	岡山県	岡山市	R3	I	○								
2585	大瀬橋西高架橋	2	2023	2	149	17.0	桁橋	阿国	岡山県	岡山市	R6	I					○			○	
2586	2号橋	2	1959	66	2	21.9	床版橋	福山	広島県	福山市	R4	I	○							○	
2587	5号橋	2	1959	66	3	26.6	床版橋	福山	広島県	福山市	R4	I	●							○	
2588	福山市	2	1959	66	6	21.3	床版橋	福山	広島県	福山市	R6	II					○			○	
2589	12号橋	2	1959	66	11	21.5	床版橋	福山	広島県	福山市	R5	I					○			○	
2590	深津橋	2	1961	64	18	21.6	桁橋	福山	広島県	福山市	R5	II					○			○	
2591	15号橋	2	1960	65	6	27.3	床版橋	福山	広島県	福山市	R5	I					○			○	
2592	福山新橋	2	1961	64	25	25.2	桁橋	福山	広島県	福山市	R5	II					○			○	
2593	19号橋	2	1935	90	5	24.5	床版橋	福山	広島県	福山市	R4	I	●				○			○	
2594	本庄踏道1号橋	2	1971	54	18	10.5	桁橋	福山	広島県	福山市	R5	II	●				○			○	
2595	本庄踏道2号橋	2	1971	54	12	7.5	床版橋	福山	広島県	福山市	R5	II					○			○	
2596	本庄踏道3号橋	2	1971	54	12	9.5	床版橋	福山	広島県	福山市	R5	I					○			○	
2597	神島橋 (下り)	2	1973	52	310	13.0	桁橋	福山	広島県	福山市	R4	II					○			○	
2598	神島橋 (上り)	2	1971	54	311	9.9	桁橋	福山	広島県	福山市	R4	II					○			○	
2599	小田川橋	2	1973	52	53	18.5	桁橋	福山	広島県	福山市	R5	III	●				○	●		○	支承アンカーボルト取替
2600	津之郷橋	2	1955	70	22	22.7	桁橋	福山	広島県	福山市	R2	I	○							○	
2601	山光橋	2	1994	31	19	23.8	桁橋	福山	広島県	福山市	R5	I					○			○	
2602	安井高架橋	2	1997	28	177	8	桁橋	福山	広島県	福山市	R2	I	○							○	
2603	近江橋	2	1995	30	42	16.6	桁橋	福山	広島県	福山市	R6	II					○			○	
2604	神村東高架橋	2	1994	31	178	13.5	桁橋	福山	広島県	福山市	R6	II					○			○	
2605	神村高架橋(下り)	2	1994	31	236	10.5	桁橋	福山	広島県	福山市	R4	II					○			○	
2606	鏡田川2号橋	2	1988	37	54	8.5	桁橋	福山	広島県	福山市	R4	II	●				○			○	
2607	鏡田川1号橋	2	1988	37	43	8.5	桁橋	福山	広島県	福山市	R4	II	●				○			○	
2608	長島呂高架橋 (下り)	2	1989	36	81	14	桁橋	福山	広島県	福山市	R2	I	○							○	
2609	長島呂高架橋 (上り)	2	2004	21	87	14.9	床版橋	福山	広島県	福山市	R2	I	○							○	
2610	須江高架橋 (下り)	2	1990	35	95	9	桁橋	福山	広島県	福山市	R2	II	○							○	
2611	須江高架橋 (上り)	2	2004	21	82	8.8	桁橋	福山	広島県	福山市	R2	I	○							○	
2612	奥池橋 (下り)	2	1987	38	72	12	桁橋	福山	広島県	福山市	R2	I	○							○	
2613	奥池橋 (上り)	2	2002	23	36	12	桁橋	福山	広島県	福山市	R2	I	○							○	
2614	今津大橋 (下り)	2	1989	36	131	8.5	桁橋	福山	広島県	福山市	R2	I	○							○	
2615	今津大橋 (上り)	2	2002	23	136	9.3	桁橋	福山	広島県	福山市	R2	II	○							○	
2616	西藤橋	2	1986	39	13	46	床版橋	福山	広島県	尾道市	R2	II	○							○	
2617	西藤高架橋 (上り)	2	1991	34	110	8.5	桁橋	福山	広島県	尾道市	R2	I	○							○	
2618	西藤高架橋 (下り)	2	1988	37	110	8.5	桁橋	福山	広島県	尾道市	R2	II	○							○	
2619	藤井川橋 (上り)	2	1991	34	188	11	桁橋	福山	広島県	福山市	R4	I	●							○	
2620	藤井川橋 (下り)	2	1980	45	180	13	桁橋	福山	広島県	福山市	R6	II					○			○	
2621	高須高架橋 (上り)	2	1986	39	70	9	桁橋	福山	広島県	尾道市	R6	I					○			○	
2622	高須高架橋 (下り)	2	1985	40	70	9	桁橋	福山	広島県	尾道市	R6	I					○			○	
2623	36号橋	2	1977	48	7	12.9	床版橋	福山	広島県	尾道市	R5	II					○			○	
2624	1号跨道橋防土2号	2	1968	57	9	27.9	床版橋	福山	広島県	尾道市	R5	II					○			○	
2625	世計橋	2	1967	58	14	17	床版橋	福山	広島県	尾道市	R5	II					○			○	
2626	向峠橋	2	2013	12	21	18	床版橋	福山	広島県	尾道市	R2	I	○							○	
2627	向須井橋	2	1975	50	28	17	桁橋	福山	広島県	尾道市	R2	I	○							○	
2628	東原跨道橋	2	1971	54	26	18	桁橋	福山	広島県	尾道市	R2	II	○							○	
2629	吉和跨道橋	2	1971	54	13	19	床版橋	福山	広島県	尾道市	R2	II	○							○	
2630	吉和跨線橋	2	1971	54	148	9.5	床版橋	福山	広島県	尾道市	R5	III					○		●	○	現場道替工、省産部補工、排水施設工、別落別取工、支保補修工
2631	古浜橋	2	1958	67	116	11.5	桁橋	福山	広島県	三原市	R6	II	○	●						○	
2632	三原新橋側道橋	2	1976	49	16	2.3	桁橋	福山	広島県	三原市	R3	I	○							○	

2633	三原新橋	2	1962	63	15	10	床版橋	福山	広島県	三原市	R3	I	○	○						
2634	長谷橋	2	1956	69	64	12.5	桁橋	福山	広島県	三原市	R3	III	●	○	○					断面修復工、床版補強工
2635	長谷橋側道橋	2	1970	55	67	2	桁橋	福山	広島県	三原市	R3	II	○	○						塗料塗装工
2636	新本郷橋	2	1966	59	270	8.5	桁橋	福山	広島県	三原市	R2	I	○	○						
2637	本郷歩道橋（上り）	2	2010	15	248	3	桁橋	福山	広島県	三原市	R2	I	○	○						
2638	紫羽橋側道橋	2	1993	32	51	3	桁橋	福山	広島県	三原市	R2	I	○	○						
2639	紫羽橋（上り）	2	1981	44	51	9.8	桁橋	福山	広島県	三原市	R6	II		○	●	○				劣化補修工、橋面防水工
2640	紫羽橋（下り）	2	1966	59	50	8	桁橋	福山	広島県	三原市	R5	III		○	●	○				支那防空工、排水施設工
2641	南方橋	2	1957	68	17	21.6	桁橋	福山	広島県	三原市	R4	II		○	○					
2642	50号橋側道橋（下り）	2	2010	15	7	1.8	桁橋	福山	広島県	三原市	R6	I		○						○
2643	50号橋	2	1958	67	4	8.7	床版橋	福山	広島県	三原市	R2	I	○	○						
2644	50号橋側道橋（上り）	2	2010	15	6	2	桁橋	福山	広島県	三原市	R6	I		○						○
2645	第1区分橋	2	1960	65	7	27.5	桁橋	福山	広島県	三原市	R2	I	○	○						
2646	第2区分橋	2	1960	65	8	18.3	桁橋	福山	広島県	三原市	R2	II	○	○						
2647	下木原Aランプ橋	2	2011	14	96	5.5	床版橋	福山	広島県	三原市	R4	I		○						○
2648	下木原Bランプ橋	2	2011	14	122	5.5	床版橋	福山	広島県	三原市	R5	I		○						○
2649	下木原Aランプ橋（暫定）	2	2011	14	99	6	桁橋	福山	広島県	三原市	R4	I		○						○
2650	下木原高架橋	2	2012	13	246	12	床版橋	福山	広島県	三原市	R5	I		○						○
2651	糸崎谷橋	2	2011	14	29	13	床版橋	福山	広島県	三原市	R4	I		○						○
2652	尾園橋（上り）	2	2008	17	21	13.5	床版橋	福山	広島県	三原市	R5	I		○						○
2653	尾園橋（下り）	2	2008	17	20	6.5	床版橋	福山	広島県	三原市	R5	I		○						○
2654	正分橋	2	2009	16	37	9.4	桁橋	福山	広島県	三原市	R5	I		○						○
2655	中之町高架橋	2	2002	23	290	8.3	床版橋	福山	広島県	三原市	R4	I		○						○
2656	中之町Aランプ	2	2007	18	96	4.8	桁橋	福山	広島県	三原市	R4	I		○						○
2657	中之町Bランプ	2	2007	18	112	5.5	桁橋	福山	広島県	三原市	R4	I		○						○
2658	中之町ランプ	2	2001	24	77	7.8	桁橋	福山	広島県	三原市	R4	I		○						○
2659	中之町ランプ	2	2001	24	77	5.5	床版橋	福山	広島県	三原市	R4	I		○						○
2660	河原谷橋	2	2000	25	12	13	床版橋	福山	広島県	三原市	R4	I		○						○
2661	恵下谷ランプ南橋	2	1997	28	40	13	桁橋	福山	広島県	三原市	R4	I		○						○
2662	恵下谷ランプ南第2橋	2	1998	27	62	6.2	桁橋	福山	広島県	三原市	R4	I	●	○						○
2663	恵下谷ランプ北橋	2	1996	29	148	10.1	桁橋	福山	広島県	三原市	R4	I	●	○						○
2664	恵下谷橋	2	1997	28	28	12.8	床版橋	福山	広島県	三原市	R4	I		○						○
2665	小瀬橋	2	1996	29	18	14.8	床版橋	福山	広島県	三原市	R2	I	○	○						
2666	梅林高架橋（下り）	2	1995	30	893	8.3	床版橋	福山	広島県	三原市	R2	II	○	○						
2667	梅林高架橋側道橋	2	1996	29	128	2.5	床版橋	福山	広島県	三原市	R2	I	○	○						
2668	梅林高架橋	2	1997	28	202	13.8	床版橋	福山	広島県	三原市	R2	I	○	○						
2669	藤葉Bランプ	2	1997	28	51	5.8	床版橋	福山	広島県	三原市	R2	I	○	○						
2670	藤葉Aランプ	2	1997	28	45	5.5	床版橋	福山	広島県	三原市	R2	I	○	○						
2671	藤葉Cランプ	2	2001	24	75	5.5	床版橋	福山	広島県	三原市	R2	I	○	○						
2672	藤葉Dランプ	2	2001	24	49	5.5	床版橋	福山	広島県	三原市	R2	I	○	○						
2673	新倉高架橋	2	2001	24	118	8.3	桁橋	福山	広島県	三原市	R4	I		○						○
2674	串崎橋	317	2002	23	65	9.3	桁橋	福山	広島県	尾道市	R6	I			●○					○
2675	高松川橋	317	2003	22	450	9.3	桁橋	福山	広島県	尾道市	R6	I			○					○
2676	福部川橋	317	2002	23	25	10.5	桁橋	福山	広島県	尾道市	R6	I			○					○
2677	高浜川橋	317	2002	23	21	10.5	桁橋	福山	広島県	尾道市	R6	I			○					○
2678	波戸廻川橋	317	2001	24	43	10.7	桁橋	福山	広島県	尾道市	R6	I			○					○
2679	黒谷橋	317	2001	24	69	9.4	桁橋	福山	広島県	尾道市	R6	I			○					○
2680	峠橋（上り）	317	2003	22	100	9.3	桁橋	福山	広島県	尾道市	R6	I			○					○
2681	峠橋（下り）	317	2003	22	100	9.3	桁橋	福山	広島県	尾道市	R6	I			○					○
2682	宝地川橋（上り）	317	2006	19	39	10.2	桁橋	福山	広島県	尾道市	R6	I			○					○
2683	宝地川橋（下り）	317	2003	22	39	10.2	桁橋	福山	広島県	尾道市	R6	I			○					○
2684	大林橋	317	2003	22	225	9.3	桁橋	福山	広島県	尾道市	R6	I			○					○
2685	伊豆里橋	317	2003	22	20	10.5	桁橋	福山	広島県	尾道市	R6	I			○					○
2686	相田川橋	317	2003	22	60	9.3	桁橋	福山	広島県	尾道市	R6	I			○					○
2687	走出橋	317	2003	22	30	10.5	桁橋	福山	広島県	尾道市	R6	I			○					○

2688	福山市大門町 3	2	1990	35	3	20.5	清換	福山	広島県	福山市	R6	I					○				○	
2689	福山市引野町 1	2	1965	60	8	21	清換	福山	広島県	福山市	R6	I					○				○	
2690	福山市引野町 2	2	1965	60	4	17.5	清換	福山	広島県	福山市	R6	II					○				○	
2691	福山市 1	2	1965	60	5	20.8	清換	福山	広島県	福山市	R6	III	●				○	●			○	断面修復工
2692	橋断BOX01	2	2001	24	3	21.5	清換	福山	広島県	福山市	R6	I					○				○	
2693	福山市明神町 1	2	1999	26	4	3.9	清換	福山	広島県	福山市	R6	I					○				○	
2694	福山市明神町 2	2	1999	26	2	2.1	清換	福山	広島県	福山市	R6	I					○				○	
2695	福山市 3	2	1965	60	3	22.2	清換	福山	広島県	福山市	R2	I	○								○	
2696	福山市本庄町 2	2	1971	54	4	4.1	清換	福山	広島県	福山市	R2	I	○								○	
2697	福山市佐渡町 1	2	1971	54	3	21.5	清換	福山	広島県	福山市	R2	I	○								○	
2698	福山市佐渡町 2	2	1971	54	3	20.5	清換	福山	広島県	福山市	R2	I	○								○	
2699	福山市佐渡町 3	2	1971	54	4	20.8	清換	福山	広島県	福山市	R2	I	○								○	
2700	福山市瀬戸町山北 1	2	1992	33	2	29.5	清換	福山	広島県	福山市	R3	I	○								○	
2701	福山市瀬戸町山北 2	2	1992	33	6	25	清換	福山	広島県	福山市	R3	I	○								○	
2702	福山市瀬戸町山北 3	2	1992	33	5	25	清換	福山	広島県	福山市	R3	I	○								○	
2703	福山市赤坂町赤坂	2	1992	33	5	15.9	清換	福山	広島県	福山市	R3	I	○								○	
2704	福山市神村町 1	2	1987	38	4	22.5	清換	福山	広島県	福山市	R3	I	○								○	
2705	神村 1号BOX下	2	1987	38	4	15.6	清換	福山	広島県	福山市	R3	I	○								○	
2706	神村 1号BOX上	2	1987	38	4	9	清換	福山	広島県	福山市	R3	I	○								○	
2707	神村 2号BOX下	2	1989	36	7	9.4	清換	福山	広島県	福山市	R3	I	○								○	
2708	神村 2号BOX上	2	1989	36	6	9.4	清換	福山	広島県	福山市	R3	I	○								○	
2709	福山市神村町 3	2	1987	38	4	7.7	清換	福山	広島県	福山市	R3	I	○								○	
2710	神村 3号BOX下	2	1988	37	6	12	清換	福山	広島県	福山市	R3	I	○								○	
2711	羽原 1号水路上	2	1988	37	2	7.3	清換	福山	広島県	福山市	R3	I	○								○	
2712	神村 4号BOX上	2	1988	37	4	17.8	清換	福山	広島県	福山市	R3	I	○								○	
2713	神村 5号BOX	2	1989	36	7	33.6	清換	福山	広島県	福山市	R3	I	○								○	
2714	神村 6号BOX	2	1989	36	4	19	清換	福山	広島県	福山市	R3	I	○								○	
2715	今津 5号BOX	2	1970	55	4	22	清換	福山	広島県	福山市	R3	I	○								○	
2716	高浜 2号トンネル	2	1970	55	7	11.8	清換	福山	広島県	尾道市	R3	I	●	○							○	
2717	防土 3号トンネル	2	1970	55	5	21.8	清換	福山	広島県	尾道市	R3	I	○								○	
2718	防土 4号トンネル	2	1970	55	5	28	清換	福山	広島県	尾道市	R3	I	●	○							○	
2719	栗原 4号トンネル	2	1975	50	5	33.7	清換	福山	広島県	尾道市	R4	I		○							○	
2720	栗原 5号トンネル	2	1975	50	6	22.7	清換	福山	広島県	尾道市	R3	I		○							○	
2721	栗原 6号トンネル	2	1975	50	5	21.6	清換	福山	広島県	尾道市	R3	I		○							○	
2722	栗原 7号トンネル	2	1975	50	3	21.9	清換	福山	広島県	尾道市	R3	I		○							○	
2723	吉和 1号トンネル	2	1975	50	3	27.4	清換	福山	広島県	尾道市	R3	I	●	○							○	
2724	吉和 2号トンネル	2	1975	50	5	20.6	清換	福山	広島県	尾道市	R3	I	●	○							○	
2725	尾道市沖御町	2	1975	50	4	26.3	清換	福山	広島県	尾道市	R4	I		○							○	
2726	三原市西宮町 1	2	1995	30	2	12.3	清換	福山	広島県	三原市	R5	I					○				○	
2727	三原市本郷町 2	2	不明	不明	3	27.3	清換	福山	広島県	三原市	R5	II					○				○	
2728	三原市本郷町 3	2	1975	50	2	22.4	清換	福山	広島県	三原市	R4	I					○				○	
2729	三原市本郷町 4	2	不明	不明	3	26.8	清換	福山	広島県	三原市	R5	I					○				○	
2730	三原市本郷町 5	2	1989	36	3	25.9	清換	福山	広島県	三原市	R4	I					○				○	
2731	三原市本郷町 6	2	不明	不明	3	33.2	清換	福山	広島県	三原市	R5	I					○				○	
2732	三原市本郷町 7	2	1965	60	2	5.2	清換	福山	広島県	三原市	R4	I					○				○	
2733	因島洲江町	317	不明	不明	2	11.1	清換	福山	広島県	尾道市	R5	I					○				○	
2734	生口島 4	317	不明	不明	5	11.7	清換	福山	広島県	尾道市	R5	I					○				○	
2735	生口島 5	317	不明	不明	6	15.4	清換	福山	広島県	尾道市	R5	I					○				○	
2736	生口島 8	317	不明	不明	5	22.1	清換	福山	広島県	尾道市	R5	I					○				○	
2737	生口島 9	317	不明	不明	6	22.3	清換	福山	広島県	尾道市	R5	I					○				○	
2738	神村高架橋(上り)	2	2014	11	232	7.9	桁換	福山	広島県	福山市	R4	I					○				○	
2739	福山市明神町	2	不明	不明	6	5.8	清換	福山	広島県	福山市	R3	I					○				○	
2740	福山市明神町 3	2	不明	不明	4	3.5	床版換	福山	広島県	福山市	R3	I					○				○	
2741	福山市明神町 4	2	1999	26	2	2.1	清換	福山	広島県	福山市	R3	I					○				○	
2742	福山市明神町 5	2	不明	不明	4	4.1	清換	福山	広島県	福山市	R3	I					○				○	

2743	福山市東深津町	2	不明	不明	4	3.8	床版橋	福山	広島県	福山市	R3	I		○					○	
2744	福山市本庄町1	2	1971	54	5	4.6	床版橋	福山	広島県	福山市	R3	II		○					○	
2745	神村4号BOX下	2	不明	不明	4	18.1	溝橋	福山	広島県	福山市	R3	I		○					○	
2746	神村3号BOX上	2	1988	37	6	8.8	溝橋	福山	広島県	福山市	R3	I		○					○	
2747	八坂歩道橋	2	1997	28	12	3	床版橋	福山	広島県	三門市	R5	I			○				○	
2748	福地橋	2	2019	6	29	20.5	桁橋	福山	広島県	尾道市	R4	I			○				○	
2749	内島高架橋(下り)	2	2015	10	98	9	桁橋	福山	広島県	尾道市	R4	I			○				○	
2750	内島高架橋(上り)	2	2015	10	96	9.3	桁橋	福山	広島県	尾道市	R4	I			○				○	
2751	柳川橋	2	2019	6	31	10.5	床版橋	福山	広島県	三門市	R4	I			○				○	
2752	下木原第1高架橋	2	2015	10	148	9.6	床版橋	福山	広島県	三門市	R4	I			○				○	
2753	下木原第2高架橋	2	2014	11	248	9.3	床版橋	福山	広島県	三門市	R4	I			○				○	
2754	福山市東福山駅口	2	不明	不明	2	15	床版橋	福山	広島県	福山市	R6	III			○			●	○	断面修復工
2755	木梨第一橋	尾道松江線	2010	15	565	10.2	桁橋	三次	広島県	尾道市	R4	I			○				○	
2756	木梨第二橋	尾道松江線	2010	15	110	10.2	桁橋	三次	広島県	尾道市	R4	I			○				○	
2757	百守橋	尾道松江線	2006	19	173	10.2	桁橋	三次	広島県	尾道市	R4	II			●	○			○	
2758	御調川橋	尾道松江線	2007	18	741	10.2	桁橋	三次	広島県	尾道市	R4	II			○				○	
2759	貝ヶ原橋	尾道松江線	2007	18	22	10.4	桁橋	三次	広島県	尾道市	R4	I			○				○	
2760	山田川橋	尾道松江線	2006	19	169	10.2	桁橋	三次	広島県	尾道市	R4	II			○				○	
2761	大和橋	尾道松江線	2007	18	199	10.3	桁橋	三次	広島県	尾道市	R4	I			○				○	
2762	下飯屋橋	尾道松江線	2007	18	359	10.2	桁橋	三次	広島県	世羅町	R4	II			○				○	
2763	川尻橋	尾道松江線	2006	19	212	10.2	桁橋	三次	広島県	世羅町	R4	I			○				○	
2764	丹田川橋	尾道松江線	2014	11	195	10.2	ラーメン橋	三次	広島県	世羅町	R2	I	○						○	
2765	赤壁橋	尾道松江線	2014	11	143	10.1	桁橋	三次	広島県	世羅町	R2	I	○						○	
2766	妙田川橋	尾道松江線	2014	11	149	10.2	桁橋	三次	広島県	世羅町	R2	I	○						○	
2767	はりま橋	尾道松江線	2009	16	204	10.1	桁橋	三次	広島県	世羅町	R3	I			○				○	
2768	小重川橋	尾道松江線	2010	15	210	10.1	ラーメン橋	三次	広島県	三次市	R2	I	○						○	
2769	宇賀川橋	尾道松江線	2010	15	187	10.1	桁橋	三次	広島県	三次市	R2	I	○						○	
2770	向田川橋	尾道松江線	2010	15	88	10.1	桁橋	三次	広島県	三次市	R2	II	○						○	
2771	甲奴川橋	尾道松江線	2010	15	22	12	ラーメン橋	三次	広島県	三次市	R2	I	○						○	
2772	東谷川橋	尾道松江線	2014	11	277	10.1	桁橋	三次	広島県	三次市	R2	I	○						○	
2773	ハツ宗川橋	尾道松江線	2010	15	242	10.1	ラーメン橋	三次	広島県	三次市	R2	I	○						○	
2774	宇賀峠橋	尾道松江線	2014	11	151	10.1	桁橋	三次	広島県	三次市	R3	I	○						○	
2775	古瀬山橋	尾道松江線	2010	15	183	10.2	ラーメン橋	三次	広島県	三次市	R3	I	○						○	
2776	海田原熊野橋	尾道松江線	2011	14	674	10.1	ラーメン橋	三次	広島県	三次市	R3	I	○						○	
2777	杉戸第一橋	尾道松江線	2010	15	22	10.3	床版橋	三次	島根県	雲南市	R4	I			○				○	
2778	杉戸第二橋	尾道松江線	2010	15	246	10.3	ラーメン橋	三次	島根県	雲南市	R4	I			○				○	
2779	大吉田川橋	尾道松江線	2010	15	143	10.3	桁橋	三次	島根県	雲南市	R4	I			○				○	
2780	木ノ下高架橋	尾道松江線	2010	15	79	10.3	桁橋	三次	島根県	雲南市	R4	I			○				○	
2781	川尻高架橋	尾道松江線	2010	15	180	10.3	桁橋	三次	島根県	雲南市	R4	I			○				○	
2782	吉田川橋	尾道松江線	2010	15	252	11.1	ラーメン橋	三次	島根県	雲南市	R4	I			○				○	
2783	後谷川橋	尾道松江線	2012	13	166	10.3	ラーメン橋	三次	島根県	雲南市	R4	I			○				○	
2784	大志戸川橋	尾道松江線	2009	16	129	9.3	ラーメン橋	三次	島根県	雲南市	R2	I	○						○	
2785	中野高架橋	尾道松江線	2008	17	123	9.3	ラーメン橋	三次	島根県	雲南市	R2	II	○						○	
2786	八重高架橋	尾道松江線	2010	15	125	9.3	桁橋	三次	島根県	雲南市	R2	I	○						○	
2787	雲見橋	尾道松江線	2009	16	295	9.3	ラーメン橋	三次	島根県	雲南市	R2	I	○						○	
2788	上熊谷高架橋	尾道松江線	2012	13	330	9.3	ラーメン橋	三次	島根県	雲南市	R4	I			○				○	
2789	正理川橋	尾道松江線	2012	13	392	9.3	ラーメン橋	三次	島根県	雲南市	R4	I			○				○	
2790	深谷川橋	尾道松江線	2009	16	220	9.3	桁橋	三次	島根県	雲南市	R3	I			○				○	
2791	下熊谷高架橋	尾道松江線	2008	17	172	9.3	桁橋	三次	島根県	雲南市	R3	II			○				○	
2792	三刀屋15	尾道松江線	2012	13	5	20.4	溝橋	三次	島根県	雲南市	R3	I			○				○	
2793	溝橋(29x194)	54	1959	66	5	25.8	床版橋	三次	広島県	安芸高田市	R3	II			○				○	
2794	下飯橋側道橋(上り)	54	1984	41	9	2.4	床版橋	三次	広島県	安芸高田市	R2	I	○						○	
2795	下飯橋	54	1959	66	7	9.8	床版橋	三次	広島県	安芸高田市	R2	I	○						○	
2796	兵伊佐橋	54	1984	41	20	11.8	桁橋	三次	広島県	安芸高田市	R5	I			○				○	
2797	小兵橋	54	1959	66	4	12.5	床版橋	三次	広島県	安芸高田市	R3	I			○				○	

2853	夏屋橋	54	1967	58	11	11.8	床版橋	三次	広島県	三次市	R3	Ⅲ			○				○			断面修復		
2854	布野橋	54	1969	56	55	10.1	桁橋	三次	広島県	三次市	R5	I			○				●		○		塗装塗り替え	
2855	布野橋歩道橋	54	1995	30	72	3.3	桁橋	三次	広島県	三次市	R5	I			○						○			
2856	尻無橋歩道橋	54	1996	29	18	3.8	床版橋	三次	広島県	三次市	R5	I			○						○			
2857	尻無橋	54	1969	56	10	10.1	床版橋	三次	広島県	三次市	R5	Ⅱ			○						○			
2858	上布野橋	54	1970	55	42	9.3	桁橋	三次	広島県	三次市	R5	Ⅱ			○						○			
2859	上布野橋側道橋	54	1985	40	42	2.4	桁橋	三次	広島県	三次市	R5	Ⅱ			○						○			
2860	下栗盤橋	54	1969	56	47	9.8	桁橋	三次	広島県	三次市	R3	I			○						○			
2861	下栗盤橋側道橋	54	1985	40	49	2.4	桁橋	三次	広島県	三次市	R3	I			○						○			
2862	常盤橋	54	1970	55	22	9.3	桁橋	三次	広島県	三次市	R5	Ⅲ			○						●		○	床版補修
2863	幸橋	54	1969	56	26	9.3	桁橋	三次	広島県	三次市	R2	Ⅲ	○								●		○	
2864	即明橋	54	1970	55	32	9.8	桁橋	三次	広島県	三次市	R5	Ⅲ			○						●		○	床版補修
2865	下栗ノ追橋	54	1970	55	26	15	桁橋	三次	広島県	三次市	R6	Ⅱ									●		○	
2866	上栗ノ追橋	54	1970	55	26	16	桁橋	三次	広島県	三次市	R5	I			○								○	
2867	新天満橋	54	1969	56	78	8.3	桁橋	三次	広島県	三次市	R6	Ⅱ			○								○	
2868	新天神橋	54	1970	55	31	8.5	桁橋	三次	広島県	三次市	R6	Ⅲ									●		○	断面修復、伸縮装置取換
2869	新天狗橋	54	1994	31	33	13	桁橋	三次	広島県	三次市	R5	Ⅲ			○							●	○	断面修復、ひび割れ補修
2870	新瀬戸橋	54	1995	30	12	13	床版橋	三次	広島県	三次市	R4	I			○								○	
2871	荒神橋	54	1969	56	30	8.7	桁橋	三次	広島県	三次市	R6	I									●		○	
2872	荒神橋側道橋	54	2002	23	29	3	桁橋	三次	広島県	三次市	R6	Ⅱ			○								○	
2873	室橋側道橋	54	2002	23	10	3.8	床版橋	三次	広島県	三次市	R3	I			○								○	
2874	室橋	54	1969	56	9	9.8	床版橋	三次	広島県	三次市	R3	I			○								○	
2875	胡子橋	54	1969	56	8	10	床版橋	三次	広島県	三次市	R4	I			○								○	
2876	三次東IC・ICランプ橋	尾道松江線	2012	13	37	11.5	ラーメン橋	三次	広島県	三次市	R6	Ⅱ			○								○	
2877	後山橋	尾道松江線	2013	12	129	9.2	ラーメン橋	三次	広島県	三次市	R6	Ⅱ			○								○	
2878	水越橋	尾道松江線	2009	16	136	9.3	ラーメン橋	三次	広島県	庄原市	R6	Ⅱ			○								○	
2879	西城川橋	尾道松江線	2012	13	300	9.3	ラーメン橋	三次	広島県	庄原市	R6	I									●		○	
2880	倉田さくら橋	尾道松江線	2012	13	316	9.3	ラーメン橋	三次	広島県	庄原市	R6	Ⅱ			○								○	
2881	常定橋	尾道松江線	2009	16	133	9.2	桁橋	三次	広島県	庄原市	R6	Ⅱ			○								○	
2882	萩川橋	尾道松江線	2012	13	231	9.3	ラーメン橋	三次	広島県	庄原市	R6	I			○								○	
2883	大月高梁橋	尾道松江線	2010	15	116	9.2	桁橋	三次	広島県	庄原市	R6	Ⅱ			○								○	
2884	ぼたる見橋	尾道松江線	2012	13	297	10.1	ラーメン橋	三次	広島県	庄原市	R5	I			○								○	
2885	本谷川橋	尾道松江線	2012	13	167	10.1	ラーメン橋	三次	広島県	庄原市	R5	I			○								○	
2886	上本谷橋	尾道松江線	2012	13	58	10.1	床版橋	三次	広島県	庄原市	R5	I			○								○	
2887	麻志川橋	尾道松江線	2010	15	82	9.3	桁橋	三次	広島県	庄原市	R6	Ⅱ			○								○	
2888	真金原橋	尾道松江線	2011	14	322	10.3	ラーメン橋	三次	広島県	庄原市	R6	Ⅱ			○								○	
2889	札ヶ埴橋	尾道松江線	2012	13	207	10.3	ラーメン橋	三次	広島県	庄原市	R6	Ⅱ			○								○	
2890	火室橋	尾道松江線	2009	16	217	10.3	ラーメン橋	三次	広島県	庄原市	R6	I			○								○	
2891	馬船川橋	尾道松江線	2012	13	173	10.3	ラーメン橋	三次	広島県	庄原市	R6	Ⅱ			○								○	
2892	神之瀬川橋	尾道松江線	2012	13	530	10.3	ラーメン橋	三次	広島県	庄原市	R6	I			○								○	
2893	奥三沢川橋	尾道松江線	2012	13	41	10.3	桁橋	三次	広島県	庄原市	R6	I			○								○	
2894	矢井川橋	尾道松江線	2013	12	26	11.4	床版橋	三次	広島県	三次市	R2	I	○										○	
2895	片野川橋	尾道松江線	2008	17	30	11.4	床版橋	三次	広島県	三次市	R2	Ⅱ	○										○	
2896	長田大橋	尾道松江線	2009	16	254	10.1	床版橋	三次	広島県	三次市	R2	Ⅱ	○										○	
2897	長田ランプ橋	尾道松江線	2013	12	22	12.5	桁橋	三次	広島県	三次市	R5	Ⅱ			○								○	
2898	馬洗川橋	尾道松江線	2010	15	696	10.1	桁橋	三次	広島県	三次市	R2	I	○										○	
2899	国楽大橋	尾道松江線	2013	12	224	10.2	ラーメン橋	三次	広島県	三次市	R2	I	○										○	
2900	和知橋	尾道松江線	2012	13	28	15	床版橋	三次	広島県	三次市	R5	I			○								○	
2901	段橋	尾道松江線	2012	13	41	21.4	ラーメン橋	三次	広島県	三次市	R2	I	○										○	
2902	松ヶ谷橋	尾道松江線	2012	13	19	4	床版橋	三次	広島県	三次市	R5	I			○								○	
2903	後山跨道橋	尾道松江線	2012	13	15	2.8	床版橋	三次	広島県	三次市	R5	Ⅱ			○								○	
2904	観平橋	尾道松江線	2013	12	23	2	床版橋	三次	広島県	三次市	R6	Ⅱ			○								○	
2905	吉舎-3	尾道松江線	2013	12	15	2	床版橋	三次	広島県	三次市	R6	Ⅱ			○								○	
2906	上宮の本橋	尾道松江線	2013	12	14	4	床版橋	三次	広島県	三次市	R6	Ⅱ			○								○	
2907	下宮の本橋	尾道松江線	2013	12	54	2.3	ラーメン橋	三次	広島県	三次市	R6	Ⅱ			○								○	

2963	三次東-20	尾道松江線	不明	不明	13	26.4	溝橋	三次	広島県	三次市	R5	I					○					○		
2964	和南原-4	尾道松江線	2008	17	8	15.7	溝橋	三次	広島県	庄原市	R5	I					○					○		
2965	吉田4	尾道松江線	不明	不明	7	13.5	溝橋	三次	島根県	雲南市	R5	I					○					○		
2966	大字上野字神之坪	尾道松江線	不明	不明	4	26.1	溝橋	三次	広島県	安芸高田市	R5	II					○					○		
2967	口和-2	尾道松江線	不明	不明	14	12	溝橋	三次	広島県	庄原市	R5	I					○					○		
2968	可部跨線橋(上り)	54	2020	5	233	8	床版橋	広島	広島県	広島市	R4	I					○					○		
2969	可部高架歩道橋(上り)	54	2021	4	144	2	桁橋	広島	広島県	広島市	R4	I					○					○		
2970	溝橋(10k232)	31	1951	74	4	10.4	溝橋	広島	広島県	呉市	R6	II					○					○		
2971	溝橋(10k730)	31	1951	74	4	21	床版橋	広島	広島県	呉市	R2	II	○									○		
2972	大屋橋	31	1951	74	12	9.8	桁橋	広島	広島県	呉市	R2	II	○									○		
2973	大屋橋歩道橋(下り)	31	1967	58	13	1.6	桁橋	広島	広島県	呉市	R2	II	○									○		
2974	吉原橋	31	1951	74	7	10.7	桁橋	広島	広島県	呉市	R5	II					○					○		
2975	梅本橋	31	1936	89	6	10.6	桁橋	広島	広島県	呉市	R5	I					○					○		
2976	溝橋(14k298)	31	1952	73	4	11.8	床版橋	広島	広島県	呉市	R2	II	○									○		
2977	宮川橋	31	1952	73	9	10.6	桁橋	広島	広島県	呉市	R4	II					○					○		
2978	溝橋(15k299)	31	1952	73	2	15.6	床版橋	広島	広島県	呉市	R2	I	○									○		
2979	吉浦橋	31	1952	73	9	15.9	桁橋	広島	広島県	呉市	R3	II					○					○		
2980	神賀橋	31	1952	73	6	15.7	床版橋	広島	広島県	呉市	R2	II	○									○		
2981	溝橋(14k988)	31	1952	73	4	15.6	床版橋	広島	広島県	呉市	R6	I					○					○		
2982	兵満架	31	1967	58	9	11.6	床版橋	広島	広島県	呉市	R6	I					○	●				○	電気防食	
2983	呉陸橋(第1跨道橋)	31	1952	73	12	15	桁橋	広島	広島県	呉市	R5	II					○					○		
2984	呉陸橋(跨線橋)	31	1952	73	17	15	桁橋	広島	広島県	呉市	R5	III					○					●○	断面修復、伸縮装置取替	
2985	呉陸橋(第2跨道橋)	31	1950	75	12	15	桁橋	広島	広島県	呉市	R5	II					○					○		
2986	二河大橋	31	1955	70	59	20.6	桁橋	広島	広島県	呉市	R4	II					○					○		
2987	昭和橋	31	1958	67	32	25.7	床版橋	広島	広島県	呉市	R4	III					○					●○	ひび割れ補修、断面修復	
2988	広大橋(下り)	185	1975	50	231	9.8	桁橋	広島	広島県	呉市	R2	II	○									○	●	塗装塗替
2989	広大橋(上り)	185	1975	50	231	9.8	桁橋	広島	広島県	呉市	R2	II	○									○	●	塗装塗替
2990	二船橋	185	1979	46	16	36.8	桁橋	広島	広島県	呉市	R6	III					○					○	●	伸縮装置取替
2991	藤架	185	1955	70	15	15.7	桁橋	広島	広島県	呉市	R2	II	○									○		
2992	新密橋	185	1955	70	7	8.3	床版橋	広島	広島県	呉市	R2	I	○									○		
2993	保光橋歩道橋	185	2001	24	16	3.1	床版橋	広島	広島県	呉市	R2	I	○									○		
2994	保光橋	185	1955	70	12	8.2	桁橋	広島	広島県	呉市	R3	II					○					○		
2995	向田橋	185	1955	70	2	8.8	床版橋	広島	広島県	呉市	R4	II					○					○		
2996	寒風陸橋(跨線橋)	185	1962	63	12	9.8	床版橋	広島	広島県	呉市	R2	II	○									○		
2997	二瀬川橋	185	1955	70	4	10.9	床版橋	広島	広島県	呉市	R4	I					○					○		
2998	殿治陸橋(下り)	185	1998	27	12	11.6	床版橋	広島	広島県	呉市	R6	I					○					○		
2999	殿治陸橋(上り)	185	1998	27	12	10.6	床版橋	広島	広島県	呉市	R6	I					○					○		
3000	中切橋(上り)	185	1998	27	28	12.6	桁橋	広島	広島県	呉市	R6	I					○					○		
3001	中切橋(下り)	185	1998	27	33	15.5	桁橋	広島	広島県	呉市	R6	I					○					○		
3002	安浦高架橋	185	1997	28	123	15.3	桁橋	広島	広島県	呉市	R3	II					○					○		
3003	晴海大橋	185	1988	37	69	16.8	桁橋	広島	広島県	呉市	R3	II					○					○		
3004	月見橋	185	1956	69	12	8.3	桁橋	広島	広島県	呉市	R6	II					○					○		
3005	月見橋歩道橋(上り)	185	1976	49	14	3	床版橋	広島	広島県	呉市	R5	I					○					○		
3006	月見橋歩道橋(下り)	185	1976	49	13	2.3	桁橋	広島	広島県	呉市	R5	I					○					○		
3007	三津口橋	185	1956	69	11	8.6	床版橋	広島	広島県	呉市	R2	III	○									○	●	ひび割れ補修、断面修復
3008	溝橋(25k214)	185	1956	69	4	8.9	床版橋	広島	広島県	呉市	R6	I					○					○		
3009	子の浦橋	185	1960	65	5	9.6	床版橋	広島	広島県	呉市	R2	I	○									○		
3010	深之浦橋歩道橋(下り)	185	1990	35	29	2.9	床版橋	広島	広島県	呉市	R6	I					○					○		
3011	横路高架橋	375	2010	15	229	10.2	桁橋	広島	広島県	呉市	R4	I					○					○		
3012	小浜川橋	375	2008	17	22	13.2	床版橋	広島	広島県	呉市	R5	I					○					○		
3013	小滝川橋	375	2011	14	180	10.1	桁橋	広島	広島県	呉市	R4	I					○					○		
3014	二級鉄第4橋	375	2012	13	161	10.2	ラーメン橋	広島	広島県	呉市	R4	I					○					○		
3015	二級鉄第3橋	375	2010	15	100	10.2	桁橋	広島	広島県	呉市	R4	I					○					○		
3016	二級鉄第2橋	375	2010	15	62	10.2	桁橋	広島	広島県	呉市	R4	I					○					○		
3017	二級鉄第1橋	375	2010	15	213	10.4	桁橋	広島	広島県	呉市	R4	I					○					○		

3018	大蔵川橋	375	2011	14	247	10.2	桁橋	広島	広島県	呉市	R6	I								○								○							
3019	郷原1橋	375	2010	15	45	6.4	ラーメン橋	広島	広島県	呉市	R6	I								○								○							
3020	郷原高架橋	375	2012	13	165	14.1	桁橋	広島	広島県	呉市	R6	II								○								○							
3021	惣引谷川ランプ橋	375	2011	14	70	6.1	桁橋	広島	広島県	呉市	R6	II								○								○							
3022	惣引谷川橋	375	2011	14	60	10.1	桁橋	広島	広島県	呉市	R6	II								○								○							
3023	若山橋	375	2009	16	14	11.4	床版橋	広島	広島県	東広島市	R6	I								○								○							
3024	津江高架橋	375	2011	14	254	10.1	桁橋	広島	広島県	東広島市	R6	II								○								○							
3025	海田高架橋2号ランプ	2	1975	50	94	10.2	桁橋	広島	広島県	海田町	R6	II								●	○							○							
3026	海田新橋（下り）	2	1975	50	86	20.5	桁橋	広島	広島県	海田町	R6	II									○								○						
3027	安芸郡海田町電川町	2	1952	73	10	21.8	床版橋	広島	広島県	海田町	R2	II	●	○							○														
3028	海田新橋（上り）	2	1967	58	77	21.8	桁橋	広島	広島県	海田町	R6	III									○							●	○	伸縮装置取替、当て板補修、ひび割れ補修					
3029	海田高架橋（下り）	2	1975	50	624	9	桁橋	広島	広島県	海田町	R6	II									○								○						
3030	海田高架橋（上り）	2	1975	50	549	9	桁橋	広島	広島県	海田町	R6	III									○							●	○	伸縮装置取替、当て板補修、床版補修					
3031	海田高架橋1号ランプ	2	1997	28	141	6.1	桁橋	広島	広島県	海田町	R3	II									○								○						
3032	海田高架橋4号ランプ	2	1997	28	178	5.8	桁橋	広島	広島県	海田町	R3	II	●	○															○						
3033	海田高架橋310N	2	1975	50	134	6.5	桁橋	広島	広島県	海田町	R6	II									○								○						
3034	海田高架橋310FF	2	1975	50	466	6.5	桁橋	広島	広島県	海田町	R6	III									○							●	○	伸縮装置取替、当て板補修、ひび割れ補修					
3035	花都橋（上り）	2	1966	59	13	30	床版橋	広島	広島県	海田町	R2	I	○																						
3036	花都橋（下り）	2	1966	59	13	18	床版橋	広島	広島県	広島市	R2	II	○																						
3037	新開橋	2	1966	59	19	17.4	床版橋	広島	広島県	広島市	R5	III									●	○								橋梁付属物工					
3038	船越橋	2	1964	61	234	21.8	桁橋	広島	広島県	広島市	R3	III	●	○																ひび割れ補修、断面修復、当て板補修					
3039	寛金橋	2	1967	58	513	21.8	桁橋	広島	広島県	広島市	R3	III									○									伸縮継手工、断面修復工、橋梁塗装工					
3040	331K120（上り）	2	1965	60	21	16.5	桁橋	広島	広島県	広島市	R6	II									○									○					
3041	331K120（下り）	2	1965	60	21	11.4	桁橋	広島	広島県	広島市	R6	II									○									○					
3042	第1東渡橋	2	1965	60	30	23.5	桁橋	広島	広島県	広島市	R5	II									○									○					
3043	平野橋（下り）	2	1967	58	133	12.5	桁橋	広島	広島県	広島市	R5	III									●	○								●	○	支保取替、アンカーボルト取替			
3044	平野橋（上り）	2	1967	58	133	12.5	桁橋	広島	広島県	広島市	R5	III									●	○								○	当て板補修、支保補修、現場塗装				
3045	新明治橋（下り）	2	1967	58	95	14	桁橋	広島	広島県	広島市	R3	III									○										ひび割れ補修、断面修復				
3046	新明治橋（上り）	2	1981	44	95	14	桁橋	広島	広島県	広島市	R3	III																			ひび割れ補修、断面修復				
3047	新住吉橋	2	1965	60	90	22.7	桁橋	広島	広島県	広島市	R3	III									○										ひび割れ補修、断面修復				
3048	新住吉橋歩道橋（下り）	2	1984	41	90	3.8	桁橋	広島	広島県	広島市	R3	III																			ひび割れ補修、断面修復				
3049	新住吉橋歩道橋（上り）	2	1984	41	90	3.8	桁橋	広島	広島県	広島市	R3	II									○														
3050	観音オフラップ橋	2	1996	29	181	7.7	桁橋	広島	広島県	広島市	R2	III									●										○				
3051	新観音橋（本線橋）	2	1962	63	100	21.6	桁橋	広島	広島県	広島市	R2	III																			●	○	支保防錆工		
3052	新観音橋歩道橋（下り）	2	1982	43	97	3.4	桁橋	広島	広島県	広島市	R2	I																			○				
3053	新観音橋歩道橋（上り）	2	2003	22	97	3.4	桁橋	広島	広島県	広島市	R2	I																			○				
3054	新旭橋	2	1973	52	285	18	トラス橋	広島	広島県	広島市	R4	III																			●	○	塗装塗装、橋梁防錆工		
3055	旭橋（上り）	2	1960	65	287	18.3	アーチ橋	広島	広島県	広島市	R2	II																			○				
3056	庚午高架橋	2	1971	54	407	18	桁橋	広島	広島県	広島市	R3	III																				●	○	橋面防水工、伸縮継手工	
3057	西広島高架橋已装踏線	2	1974	51	254	17.8	桁橋	広島	広島県	広島市	R3	III																				●	○	当て板補修、舗装打換、橋面防水	
3058	西広島高架橋已装踏ON	2	1974	51	192	7.5	桁橋	広島	広島県	広島市	R3	II																				○			
3059	西広島高架橋已装踏OF	2	1974	51	164	7.5	桁橋	広島	広島県	広島市	R3	II																				○			
3060	観音高架橋その6	2	2003	22	377	14.5	桁橋	広島	広島県	広島市	R2	II																			○				
3061	観音高架橋その5	2	2003	22	103	15	桁橋	広島	広島県	広島市	R2	II																				○			
3062	観音ランプ橋	2	1974	51	123	7	桁橋	広島	広島県	広島市	R2	II																				○			
3063	観音高架橋その4	2	1974	51	123	15	桁橋	広島	広島県	広島市	R2	II																				○			
3064	高須橋（上り）	2	1973	52	85	9.4	桁橋	広島	広島県	広島市	R6	III									○											●	○	ひび割れ補修、断面修復	
3065	高須橋（下り）	2	1973	52	85	9.6	桁橋	広島	広島県	広島市	R6	III																					●	○	ひび割れ補修、断面修復
3066	観音高架橋その3	2	1974	51	196	24.5	桁橋	広島	広島県	広島市	R2	III																				○			
3067	高須1号トンネル	2	1973	52	7	27.5	床版橋	広島	広島県	広島市	R4	II																				○			
3068	観音高架橋その2	2	1974	51	225	18	桁橋	広島	広島県	広島市	R2	II																				○			
3069	観音高架橋その1	2	1974	51	99	18	桁橋	広島	広島県	広島市	R2	II																				○			
3070	田方5号トンネル（上り）	2	1973	52	11	12	床版橋	広島	広島県	広島市	R6	II																				○			
3071	田方5号トンネル（下り）	2	1973	52	13	11.6	床版橋	広島	広島県	広島市	R6	I																				○			
3072	井口2号トンネル	2	1973	52	11	24	床版橋	広島	広島県	広島市	R6	II																				○			

3128	恵川新橋歩道橋（下り）	2	1972	53	39	2.6	桁橋	広島	広島県	大竹市	R3	Ⅲ					●○		ひび割れ補修、断面修復
3129	恵川新橋歩道橋（上り）	2	1972	53	39	2.3	桁橋	広島	広島県	大竹市	R5	Ⅱ			○				
3130	大藤橋（上り）	2	1993	32	22	10.7	桁橋	広島	広島県	大竹市	R2	Ⅰ	○				○		
3131	大藤橋（下り）	2	1993	32	22	10.7	桁橋	広島	広島県	大竹市	R2	Ⅰ	○				○		
3132	新川橋歩道橋（上り）	2	1951	74	19	1.7	桁橋	広島	広島県	大竹市	R2	Ⅱ	○				○		
3133	新川橋	2	1951	74	19	15.8	桁橋	広島	広島県	大竹市	R2	Ⅱ	○				○		
3134	新川橋歩道橋（下り）	2	1951	74	19	1.7	桁橋	広島	広島県	大竹市	R2	Ⅰ	○				○		
3135	溝橋（348×425）	2	1951	74	5	20.6	床版橋	広島	広島県	大竹市	R3	Ⅱ		○			○		
3136	溝橋（349×182）	2	1951	74	5	23.2	床版橋	広島	広島県	大竹市	R6	Ⅰ			○			○	
3137	溝橋（370×320）	2	1951	74	4	14.5	床版橋	広島	広島県	大竹市	R6	Ⅰ			○			○	
3138	押手高架橋	2	2006	19	108	9.5	桁橋	広島	広島県	海田町	R5	Ⅰ			○			○	
3139	国信跨線橋	2	2006	19	50	10.4	桁橋	広島	広島県	海田町	R2	Ⅰ	○				○		
3140	国信高架橋	2	2002	23	75	10.4	床版橋	広島	広島県	海田町	R3	Ⅱ		○			○		
3141	曾田高架橋	2	2006	19	488	10.5	桁橋	広島	広島県	海田町	R3	Ⅱ		○			○		
3142	曾田高架橋ONランプ	2	2006	19	156	7	桁橋	広島	広島県	海田町	R3	Ⅰ		○			○		
3143	曾田高架橋Offランプ	2	2006	19	146	7	桁橋	広島	広島県	海田町	R3	Ⅱ		○			○		
3144	江波大橋	2	2013	12	502	13.8	桁橋	広島	広島県	広島市	R2	Ⅱ	○				○		
3145	観音大橋	2	2013	12	261	13.8	桁橋	広島	広島県	広島市	R2	Ⅱ	○				○		
3146	ひよき川橋（下り線）	2	2012	13	21	9.5	桁橋	広島	広島県	広島市	R5	Ⅰ			○			○	
3147	ひよき川橋（上り線）	2	2012	13	20	9.5	桁橋	広島	広島県	広島市	R5	Ⅰ			○			○	
3148	大藤橋（下り）	2	2005	20	110	10.4	桁橋	広島	広島県	広島市	R6	Ⅱ			○			○	
3149	大藤橋（上り）	2	2013	12	112	9.6	桁橋	広島	広島県	広島市	R6	Ⅱ			○			○	
3150	平原第1橋	2	2009	16	79	10.4	桁橋	広島	広島県	広島市	R6	Ⅰ			○			○	
3151	平原ランプ橋	2	2008	17	126	13.2	桁橋	広島	広島県	広島市	R6	Ⅰ			○			○	
3152	平原第2橋	2	2010	15	80	10.4	桁橋	広島	広島県	広島市	R6	Ⅰ			○			○	
3153	清防川橋	2	2009	16	49	10.4	桁橋	広島	広島県	広島市	R2	Ⅱ	○				○		
3154	清光寺川橋	2	2009	16	85	10.4	桁橋	広島	広島県	広島市	R2	Ⅱ	○				○		
3155	大藤OV橋	2	2010	15	38	6.8	床版橋	広島	広島県	広島市	R6	Ⅰ			○			○	
3156	溝橋（14237）	31	1951	74	2	24.1	床版橋	広島	広島県	広島市	R6	Ⅰ			○			○	
3157	矢野跨道橋	31	1951	74	14	13.8	床版橋	広島	広島県	広島市	R4	Ⅱ		○				○	
3158	矢野川歩道橋（上り）	31	1966	59	27	1.7	桁橋	広島	広島県	広島市	R4	Ⅱ		○				○	
3159	矢野川歩道橋（下り）	31	1989	36	27	1.9	桁橋	広島	広島県	広島市	R4	Ⅰ		○				○	
3160	矢野川橋	31	1932	93	24	10.2	桁橋	広島	広島県	広島市	R4	Ⅰ		○				○	
3161	大浜橋	31	1951	74	14	14.6	桁橋	広島	広島県	広島市	R3	Ⅱ		○				○	
3162	溝橋（2k140）	31	1951	74	7	11.2	床版橋	広島	広島県	広島市	R6	Ⅱ			○			○	
3163	柳越川橋	31	1951	74	7	11.9	桁橋	広島	広島県	広島市	R6	Ⅱ			○			○	
3164	溝橋（3k519）	31	1951	74	4	11.9	床版橋	広島	広島県	坂町	R6	Ⅰ			○			○	
3165	高尾橋	31	1951	74	11	11.3	桁橋	広島	広島県	坂町	R6	Ⅰ			○			○	
3166	溝橋（3k898）	31	1951	74	3	14.9	床版橋	広島	広島県	坂町	R2	Ⅱ	○				○		
3167	総頭橋	31	1951	74	21	16.8	桁橋	広島	広島県	坂町	R5	Ⅱ		○				○	
3168	溝橋（5k343）	31	1951	74	3	20.8	床版橋	広島	広島県	坂町	R3	Ⅱ		○				○	
3169	溝橋（5k534）	31	1951	74	3	17.4	床版橋	広島	広島県	坂町	R3	Ⅱ		○				○	
3170	溝橋（6k635）	31	1951	74	3	12.1	床版橋	広島	広島県	坂町	R5	Ⅰ			○			○	
3171	第1水尻橋	31	1951	74	10	11.4	床版橋	広島	広島県	坂町	R6	Ⅱ			○			○	
3172	第2水尻橋	31	1951	74	7	13.1	床版橋	広島	広島県	坂町	R6	Ⅰ			○			○	
3173	溝橋（8k184）	31	1951	74	3	13.2	床版橋	広島	広島県	坂町	R5	Ⅰ			●	○		○	
3174	小笠瀬歩道橋（上り）	31	1989	36	16	2	桁橋	広島	広島県	坂町	R5	Ⅰ			○			○	
3175	小笠瀬橋	31	1951	74	15	9.9	桁橋	広島	広島県	坂町	R5	Ⅰ			○			○	
3176	向田橋	31	1951	74	7	10.5	床版橋	広島	広島県	坂町	R5	Ⅰ			○			○	
3177	新こうへい橋（上り）	54	1991	34	90	19.8	桁橋	広島	広島県	広島市	R2	Ⅱ	○				○		
3178	新こうへい橋（下り）	54	1991	34	90	19.8	桁橋	広島	広島県	広島市	R2	Ⅱ	○				○		
3179	紙園新橋（上り線）	54	1990	35	368	17.9	桁橋	広島	広島県	広島市	R3	Ⅱ		○				○	
3180	紙園新橋（下り線）	54	1986	39	368	17.9	桁橋	広島	広島県	広島市	R6	Ⅱ			○			○	
3181	西原高架橋（上り線）	54	1993	32	154	17	床版橋	広島	広島県	広島市	R5	Ⅱ		○			●	○	ひび割れ補修、支承防錆、伸縮接 手、現場塗装
3182	西原高架橋（下り線）	54	1987	38	153	11	床版橋	広島	広島県	広島市	R5	Ⅱ		○			●	○	ひび割れ補修、支承防錆、伸縮接 手、現場塗装

3403	森近BOX4	375	2006	19	4	53.9	溝橋	広島	広島県	東広島市	R4	I				○			○	
3404	東広島市西条町森近1	375	2006	19	5	51	溝橋	広島	広島県	東広島市	R4	I				○			○	
3405	東広島市西条町森近2	375	2006	19	5	20	溝橋	広島	広島県	東広島市	R4	I				○			○	
3406	森近BOX5	375	2006	19	6	19	溝橋	広島	広島県	東広島市	R4	I				○			○	
3407	東広島市西条町楳本1	375	2006	19	5	26.7	溝橋	広島	広島県	東広島市	R4	I				○			○	
3408	東広島市西条町楳本2	375	2006	19	3	29.3	溝橋	広島	広島県	東広島市	R3	I				○			○	
3409	東広島市西条町下三永6	375	2007	18	6	20.1	溝橋	広島	広島県	東広島市	R3	I				○			○	
3410	東広島市西条町下三永7	375	2007	18	6	31.5	溝橋	広島	広島県	東広島市	R3	I				○			○	
3411	東広島市西条町下三永8	375	2007	18	6	35.4	溝橋	広島	広島県	東広島市	R3	I				○			○	
3412	上三永BOX2D	375	2004	21	5	5.1	溝橋	広島	広島県	東広島市	R3	I				○			○	
3413	上三永BOX2	375	2004	21	6	30.2	溝橋	広島	広島県	東広島市	R3	I				○			○	
3414	東広島市西条町上三永2	375	2001	24	9	44.4	溝橋	広島	広島県	東広島市	R3	I				○			○	
3415	東広島市西条町上三永4	375	2001	24	7	68.7	溝橋	広島	広島県	東広島市	R3	I				○			○	
3416	東広島市西条町上三永5	375	2001	24	7	15.9	溝橋	広島	広島県	東広島市	R3	I				○			○	
3417	東広島市西条町上三永7	375	2004	21	6	50	溝橋	広島	広島県	東広島市	R4	I				○			○	
3418	東広島市西条町上三永8	375	2000	25	4	24	溝橋	広島	広島県	東広島市	R4	I				○			○	
3419	東広島市高屋町1	375	2007	18	5	38.5	溝橋	広島	広島県	東広島市	R3	I				○			○	
3420	東広島市高屋町2	375	2007	18	5	31	溝橋	広島	広島県	東広島市	R3	I				○			○	
3421	東広島市西条町下三永11	2	2009	16	6	12.2	溝橋	広島	広島県	東広島市	R3	I				○			○	
3422	東広島市西条町下三永12	2	2010	15	6	22.2	溝橋	広島	広島県	東広島市	R3	I				○			○	
3423	安芸区船越南4	2	不明	不明	7	14.6	溝橋	広島	広島県	広島市	R4	II				○			○	
3424	安芸区船越南5	2	不明	不明	7	14.2	溝橋	広島	広島県	広島市	R4	I				○			○	
3425	馬木ランプBOX	375	2006	19	9	11	溝橋	広島	広島県	東広島市	R4	I				○			○	
3426	東広島市西条町楳本3	375	2007	18	7	40.5	溝橋	広島	広島県	東広島市	R3	I				○			○	
3427	船越南三丁目（上り）	2	不明	不明	13	15.2	床版橋	広島	広島県	広島市	R3	I				○			○	
3428	船越南三丁目（下り）	2	不明	不明	12	8.2	床版橋	広島	広島県	広島市	R3	I				○			○	
3429	G2-1（下り線）	F2H-5L5C	1993	32	42	7.5	床版橋	広島	広島県	広島市	R4	II				●	○		○	
3430	G2-1（上り線）	F2H-5L5C	1993	32	52	7.5	床版橋	広島	広島県	広島市	R4	II				○			○	
3431	G2-2	F2H-5L5C	1993	32	100	7.5	床版橋	広島	広島県	広島市	R4	II				○			○	
3432	G2-3	F2H-5L5C	1993	32	60	7.5	桁橋	広島	広島県	広島市	R4	II				○			○	
3433	G2-4	F2H-5L5C	1993	32	30	7.5	桁橋	広島	広島県	広島市	R4	II				○			○	
3434	白鳥停留場ホーム桁	F2H-5L5C	1993	32	80	7.5	桁橋	広島	広島県	広島市	R4	I				○			○	
3435	G3-1	F2H-5L5C	1993	32	130	7.5	桁橋	広島	広島県	広島市	R4	II				○			○	
3436	G3-2	F2H-5L5C	1993	32	125	7.5	床版橋	広島	広島県	広島市	R4	II				●	○		●	○
3437	G3-3	F2H-5L5C	1993	32	171	7.5	桁橋	広島	広島県	広島市	R4	II				○			○	
3438	G3-4	F2H-5L5C	1993	32	75	7.5	床版橋	広島	広島県	広島市	R4	II				○			○	
3439	G3-5	F2H-5L5C	1993	32	147	7.5	桁橋	広島	広島県	広島市	R4	II				○			○	
3440	牛田停留場ホーム桁	F2H-5L5C	1992	33	80	7.5	桁橋	広島	広島県	広島市	R4	I				○			○	
3441	G4-1	F2H-5L5C	1992	33	30	7.5	桁橋	広島	広島県	広島市	R4	II				○			○	
3442	G4-2	F2H-5L5C	1991	34	80	7.5	床版橋	広島	広島県	広島市	R4	II				●	○		○	
3443	G4-3	F2H-5L5C	1993	32	82	7.5	床版橋	広島	広島県	広島市	R4	II				●	○		○	
3444	G4-4	F2H-5L5C	1993	32	105	7.2	床版橋	広島	広島県	広島市	R4	II				●	○		○	
3445	G4-5	F2H-5L5C	1993	32	136	7.5	桁橋	広島	広島県	広島市	R4	II				○			○	
3446	G4-6	F2H-5L5C	1993	32	75	7.3	床版橋	広島	広島県	広島市	R4	II				●	○		○	
3447	G4-7	F2H-5L5C	1993	32	75	7.6	床版橋	広島	広島県	広島市	R4	II				●	○		○	
3448	G4-8	F2H-5L5C	1993	32	75	7.9	床版橋	広島	広島県	広島市	R4	II				●	○		○	
3449	G4-9	F2H-5L5C	1993	32	194	8.5	桁橋	広島	広島県	広島市	R4	II				○			○	
3450	G4-10	F2H-5L5C	1993	32	75	9.6	床版橋	広島	広島県	広島市	R4	II				●	○		○	
3451	G4-11	F2H-5L5C	1993	32	100	10.1	桁橋	広島	広島県	広島市	R4	II				○			○	
3452	G4-12	F2H-5L5C	1993	32	30	7.5	床版橋	広島	広島県	広島市	R4	II				○			○	
3453	不動院前停留場ホーム桁	F2H-5L5C	1993	32	80	7.5	桁橋	広島	広島県	広島市	R4	I				○			○	
3454	G5-1	F2H-5L5C	1993	32	30	7.5	桁橋	広島	広島県	広島市	R4	II				○			○	
3455	G5-2	F2H-5L5C	1993	32	172	12.5	桁橋	広島	広島県	広島市	R4	II				○			○	
3456	G5-3	F2H-5L5C	1993	32	245	7.2	桁橋	広島	広島県	広島市	R4	II				○			○	
3457	G5-4	F2H-5L5C	1993	32	61	7.5	桁橋	広島	広島県	広島市	R4	II				○			○	

3513	紙園新橋北停留場コンコース街	F/M3657	1993	32	30	8	桁橋	広島	広島県	広島市	R4	II				○						○
3514	紙園新橋北停留場電気室街	F/M3657	1993	32	30	5.3	桁橋	広島	広島県	広島市	R4	II				○						○
3515	5G7-1	F/M3657	1991	34	30	6.6	桁橋	広島	広島県	広島市	R5	II				○						○
3516	5G7-2	F/M3657	1991	34	25	7.4	桁橋	広島	広島県	広島市	R5	II				○						○
3517	5G7-3	F/M3657	1991	34	25	7.4	桁橋	広島	広島県	広島市	R5	II				○						○
3518	西原停留場コンコース街	F/M3657	1991	34	30	8	桁橋	広島	広島県	広島市	R4	II				○						○
3519	西原停留場電気室街	F/M3657	1991	34	30	5.3	桁橋	広島	広島県	広島市	R4	II				○						○
3520	5G8-1	F/M3657	1993	32	30	6.6	桁橋	広島	広島県	広島市	R5	II				○						○
3521	5G8-2	F/M3657	1993	32	25	7.4	桁橋	広島	広島県	広島市	R5	II				○						○
3522	5G8-3	F/M3657	1993	32	25	7.4	桁橋	広島	広島県	広島市	R5	II				○						○
3523	中筋停留場コンコース街	F/M3657	1993	32	30	8	桁橋	広島	広島県	広島市	R5	II				○						○
3524	中筋停留場電気室街	F/M3657	1993	32	30	5	桁橋	広島	広島県	広島市	R5	II				○						○
3525	田方1号トンネル	2	不明	不明	7.7	35.3	溝橋	広島	広島県	広島市	R5	I				○						○
3526	東広島市安芸津町10	185	不明	不明	2.6	10.2	溝橋	広島	広島県	東広島市	R5	I				○						○
3527	西原停留場ホーム街	F/M3657	1992	33	48.6	8	桁橋	広島	広島県	広島市	R4	I				○						○
3528	中筋停留場ホーム街	F/M3657	1992	33	50	8	桁橋	広島	広島県	広島市	R5	I				○						○
3529	下三島高架橋	2	2000	25	32	20	桁橋	広島	広島県	東広島市	R2	I	○					○				
3530	阿賀インターランプ橋	375	2022	3	430	12.6	桁橋	広島	広島県	呉市	R5	I				○						○
3531	海田4号橋	2	2021	4	175	18.6	桁橋	広島	広島県	海田町	R5	I				○						○
3532	海田3号橋	2	2021	4	230	18.6	桁橋	広島	広島県	海田町	R5	I				○						○
3533	海田2号橋	2	2020	5	174	18.6	桁橋	広島	広島県	海田町	R5	I				○						○
3534	海田1号橋	2	2018	7	229	18.6	桁橋	広島	広島県	海田町	R5	I				○						○
3535	曾田高架橋その2	2	2019	6	192	20.5	桁橋	広島	広島県	海田町	R5	II				○						○
3536	北治ヶ谷橋(上り線)	2	2005	20	8	14.7	床版橋	広島	広島県	東広島市	R5	I				○						○
3537	北治ヶ谷橋(下り線)	2	2005	20	8	9.7	床版橋	広島	広島県	東広島市	R5	I				○						○
3538	塔之原橋	2	2019	6	45	16.6	桁橋	広島	広島県	広島市	R5	I				○						○
3539	熊野川高架橋(上り) 渡河部	2	2021	4	322	10.4	桁橋	広島	広島県	広島市	R5	I				○						○
3540	瀬野原1C橋(上り)	2	2019	6	63	10.4	桁橋	広島	広島県	広島市	R5	I				○						○
3541	神原高架橋	2	2015	10	78	10.4	桁橋	広島	広島県	広島市	R5	I				○						○
3542	瀬野原高架橋	2	2014	11	128	10.4	桁橋	広島	広島県	広島市	R5	I				○						○
3543	熊野川高架橋(上り) 山岳部	2	2022	3	218	10.4	桁橋	広島	広島県	広島市	R5	I				○						○
3544	奥野原高架橋(上り)	2	2022	3	159	10.4	桁橋	広島	広島県	広島市	R5	I				○						○
3545	上瀬野1Cオンランプ橋	2	2021	4	203	6.1	桁橋	広島	広島県	広島市	R5	I				○						○
3546	上瀬野1Cオフランプ橋	2	2021	4	191	6.1	桁橋	広島	広島県	広島市	R5	I				○						○
3547	清谷高架橋	2	2021	4	236	10.4	桁橋	広島	広島県	広島市	R5	II				○						○
3548	大山高架橋	2	2015	10	358	10.4	桁橋	広島	広島県	広島市	R5	I				○						○
3549	宗吉橋(下り)	2	2022	3	24	9.9	桁橋	広島	広島県	東広島市	R5	I				○						○
3550	宗吉橋(上り)	2	2003	22	33	11.5	桁橋	広島	広島県	東広島市	R5	I				○						○
3551	海田5号橋	2	2020	5	227	18.6	桁橋	広島	広島県	海田町	R6	I				○						○
3552	海田高架橋2号ランプ橋	2	2021	4	231	6.8	桁橋	広島	広島県	海田町	R6	I				○						○
3553	海田6号橋	2	2021	4	147	22.7	桁橋	広島	広島県	海田町	R6	I				○						○
3554	海田高架橋3-1号ランプ橋	2	2020	5	177	6.9	桁橋	広島	広島県	海田町	R6	II				○						○
3555	海田高架橋3-2号ランプ橋	2	2022	3	210	7.6	桁橋	広島	広島県	海田町	R6	I				○						○
3556	御手洗御道橋(下り)	2	2008	17	25	4.0	桁橋	広島	広島県	廿日市市	R6	I				○						○
3557	御手洗御道橋(上り)	2	2008	17	25	4.0	桁橋	広島	広島県	廿日市市	R6	II				○						○
3558	深之浦橋	185	1966	59	6	8.0	溝橋	広島	広島県	呉市	R6	I				○						○
3559	富海小中学校前地下道(449x550)	2	2020	5	4	27.7	溝橋	山口	山口県	防府市	R4	I				○						○
3560	中津橋	191	2021	4	24	11.8	床版橋	山口	山口県	萩市	R4	I				○						○
3561	須佐詰(134x920)	191	2020	5	2	11.9	溝橋	山口	山口県	萩市	R4	I				○						○
3562	原田橋御道橋	191	2020	5	11	2.8	床版橋	山口	山口県	萩市	R4	I				○						○
3563	原田詰(134x997)	191	1967	58	3	14.0	溝橋	山口	山口県	萩市	R4	I				○						○
3564	沖の歩道橋(30x949)	188	2014	11	6	2.0	溝橋	山口	山口県	柳井市	R4	I				○						○
3565	長野御道橋(上り)	2	2019	6	22	2.0	桁橋	山口	山口県	岩国市	R4	I				○						○
3566	牛野谷その1 箇東(3x160)	188	2006	19	8	15.1	溝橋	山口	山口県	岩国市	R4	I				○						○
3567	牛野谷その2 箇東(3x180)	188	2005	20	4	16.6	溝橋	山口	山口県	岩国市	R4	I				○						○

3568	沖中川橋(中央)	190	1998	27	23	4.8	トラス橋	山口	山口県	山陽小野田市	R4	II				○			○		
3569	馬刀川歩道橋(下り)	2	不明	不明	12	4.4	床版橋	山口	山口県	防府市	R5	I				○			○		
3570	芝生地下道(下り)(459k097)	2	不明	不明	4	19.3	溝橋	山口	山口県	防府市	R5	I				○			○		
3571	石田4号国道(下り)(459k378)	2	不明	不明	5	9.7	溝橋	山口	山口県	防府市	R5	II				○			○		
3572	大崎水廻2号国道(462k160)	2	不明	不明	3	33.9	溝橋	山口	山口県	防府市	R5	I				○			○		
3573	観音ヶ谷地下道(465k330)	2	不明	不明	4	30.7	溝橋	山口	山口県	防府市	R5	I				○			○		
3574	藤ヶ谷地下道(532k144)	2	不明	不明	5	50.3	溝橋	山口	山口県	下関市	R5	II				○			○		
3575	栢野第3号国道(532k723)	2	不明	不明	5	18.3	溝橋	山口	山口県	下関市	R5	I				○			○		
3576	栢野第4号国道(532k728)	2	不明	不明	5	9.0	溝橋	山口	山口県	下関市	R5	I				○			○		
3577	和本街道(第371k322)	2	1996	29	6	17.6	溝橋	山口	山口県	和本町	R3	I		○				○			
3578	第1和本橋	2	1942	83	2	35.9	床版橋	山口	山口県	和本町	R6	I				○			○		
3579	第2和本橋	2	1942	83	5	11.5	床版橋	山口	山口県	和本町	R6	I				○			○		
3580	第3和本橋	2	1942	83	4	11.7	床版橋	山口	山口県	和本町	R2	II	○					○			
3581	萩東橋	2	1942	83	2	19.9	床版橋	山口	山口県	岩国市	R6	I				○			○		
3582	新港地下道(373k436)	2	1975	50	3	19.8	溝橋	山口	山口県	岩国市	R6	I				○			○		
3583	港川橋	2	1942	83	9	15.0	床版橋	山口	山口県	岩国市	R3	II		○				○			
3584	港南橋側道橋	2	2002	23	57	3.0	床版橋	山口	山口県	岩国市	R2	I	○					○			
3585	港南橋	2	1966	59	9	14.0	床版橋	山口	山口県	岩国市	R2	I	○					○			
3586	昭和橋側道橋	2	1955	70	13	2.0	桁橋	山口	山口県	岩国市	R2	III	○					○	●		支承アンカーボルト交換
3587	昭和橋	2	1955	70	21	56.2	床版橋	山口	山口県	岩国市	R5	II				○			○		
3588	立石地下道1(374k845)	2	不明	不明	4	32.2	溝橋	山口	山口県	岩国市	R6	I				○			○		
3589	室ノ木跨線橋	2	1964	61	23	19.5	桁橋	山口	山口県	岩国市	R6	III	○					○		●	構構当て板補強
3590	第1麻里布橋	2	1953	72	4	14.1	床版橋	山口	山口県	岩国市	R2	III	○				●	○			
3591	第2麻里布橋	2	1953	72	4	12.2	床版橋	山口	山口県	岩国市	R6	II				○			○		
3592	第1室ノ木橋	2	1953	72	3	12.5	床版橋	山口	山口県	岩国市	R2	II	○					○			
3593	第2室ノ木橋	2	1953	72	13	19.6	床版橋	山口	山口県	岩国市	R6	I				○			○		
3594	第3室ノ木橋	2	1953	72	4	13.3	床版橋	山口	山口県	岩国市	R6	I				○			○		
3595	第1錦見橋	2	1953	72	3	25.1	床版橋	山口	山口県	岩国市	R3	II	○					○			
3596	第2錦見橋	2	1953	72	4	12.0	床版橋	山口	山口県	岩国市	R6	I				○			○		
3597	第3錦見橋	2	1953	72	4	12.6	床版橋	山口	山口県	岩国市	R2	I	○					○			
3598	第4錦見橋	2	1953	72	6	27.7	床版橋	山口	山口県	岩国市	R2	I	○					○			
3599	第1池ヶ池橋	2	1924	101	4	10.6	床版橋	山口	山口県	岩国市	R2	II	○					○			
3600	第2池ヶ池橋	2	1924	101	5	11.2	床版橋	山口	山口県	岩国市	R3	II		○				○			
3601	関戸橋(下り)	2	1923	102	7	8.9	床版橋	山口	山口県	岩国市	R6	I				○			○		
3602	関戸橋(上り)	2	2005	20	9	7.2	床版橋	山口	山口県	岩国市	R3	I	○					○			
3603	多田橋	2	1928	97	5	9.0	床版橋	山口	山口県	岩国市	R6	I				○			○		
3604	田原橋	2	1923	102	4	7.5	桁橋	山口	山口県	岩国市	R6	I				○			○		
3605	守内橋	2	1923	102	5	16.1	床版橋	山口	山口県	岩国市	R2	II	○					○			
3606	瓦谷橋	2	1951	74	21	11.6	桁橋	山口	山口県	岩国市	R3	II		○				○			
3607	錦橋	2	1962	63	151	8.0	桁橋	山口	山口県	岩国市	R6	II			●		○			○	
3608	江尻橋	2	1952	73	13	8.9	桁橋	山口	山口県	岩国市	R3	I	○					○			
3609	鳴滝橋	2	1952	73	26	7.8	桁橋	山口	山口県	岩国市	R3	I		○				○			
3610	六反田側道橋	2	2006	19	18	1.5	桁橋	山口	山口県	岩国市	R4	III				○			●	○	主桁欄部当て板補強
3611	六反田橋	2	1951	74	13	7.6	桁橋	山口	山口県	岩国市	R6	I				○			○		
3612	長瀬橋	2	1968	57	17	9.0	桁橋	山口	山口県	岩国市	R5	II					●	○		○	
3613	宮の前国道(395k473)	2	不明	不明	2	13.0	溝橋	山口	山口県	岩国市	R3	II	○					○			
3614	森田橋	2	1966	59	6	8.2	床版橋	山口	山口県	岩国市	R3	I		○				○			
3615	第1廿木橋	2	1923	102	4	8.2	床版橋	山口	山口県	岩国市	R3	II	○					○			
3616	白井原橋	2	1966	59	6	8.5	床版橋	山口	山口県	岩国市	R3	I		○				○			
3617	第2廿木橋	2	1923	102	4	8.3	床版橋	山口	山口県	岩国市	R3	II	○					○			
3618	玖珂その2床版橋	2	1956	69	2	34.6	床版橋	山口	山口県	岩国市	R3	II		○				○			
3619	谷澤地下道(400k480)	2	不明	不明	5	23.4	溝橋	山口	山口県	岩国市	R3	I		○				○			
3620	鞍掛側道橋	2	1970	55	17	1.6	桁橋	山口	山口県	岩国市	R6	I		●			○			○	
3621	鞍掛橋	2	1954	71	16	7.5	桁橋	山口	山口県	岩国市	R4	I		○				○			
3622	阿山下道(400k730)	2	不明	不明	4	17.2	溝橋	山口	山口県	岩国市	R3	I	○					○			

3623	岡東大橋	2	1954	71	48	7.5	桁橋	山口	山口県	岩国市	R6	II					●○				○		
3624	岡東大橋側道橋	2	1970	55	48	1.5	桁橋	山口	山口県	岩国市	R6	III	●				○				●	○	主桁、橋脚補修
3625	下久原橋	2	1953	72	3	9.6	床版橋	山口	山口県	岩国市	R3	I	○								○		
3626	第1西長野橋	2	1958	67	3	15.6	床版橋	山口	山口県	岩国市	R3	I	○								○		
3627	第2西長野橋	2	1958	67	4	16.0	床版橋	山口	山口県	岩国市	R3	I	○								○		
3628	第3西長野橋	2	1958	67	5	8.1	床版橋	山口	山口県	岩国市	R3	I	○								○		
3629	第1須道橋	2	1958	67	3	8.3	床版橋	山口	山口県	岩国市	R3	I	○								○		
3630	神田函渠(40%402)	2	不明	不明	2	9.2	溝橋	山口	山口県	岩国市	R3	I	○								○		
3631	第2須道橋	2	1958	67	3	9.7	床版橋	山口	山口県	岩国市	R3	I	○								○		
3632	長野橋(R2)	2	1958	67	14	8.2	桁橋	山口	山口県	岩国市	R4	II									○		
3633	長野側道橋(下り)	2	1985	40	17	2.0	桁橋	山口	山口県	岩国市	R4	I									○		
3634	西長野その3床版橋	2	1958	67	5	8.6	床版橋	山口	山口県	岩国市	R6	I									○		
3635	西長野その1函渠(40%055)	2	1994	31	4	14.7	溝橋	山口	山口県	岩国市	R6	I									○		
3636	西長野第1地下道(40%360)	2	1996	29	4	22.6	溝橋	山口	山口県	岩国市	R3	I	○								○		
3637	西長野第2地下道(40%590)	2	不明	不明	3	16.0	溝橋	山口	山口県	岩国市	R3	I	○								○		
3638	鳴川橋	2	1958	67	8	14.7	桁橋	山口	山口県	岩国市	R4	III					○	●			○		
3639	西長野第3地下道(40%940)	2	不明	不明	4	15.5	溝橋	山口	山口県	岩国市	R3	I	○								○		
3640	樋口床版橋	2	不明	不明	3	14.6	床版橋	山口	山口県	周南市	R5	I					○					○	
3641	樋口地下道(40%450)	2	不明	不明	4	26.6	溝橋	山口	山口県	周南市	R3	I	○								○		
3642	大成川橋	2	1958	67	12	16.0	床版橋	山口	山口県	周南市	R5	I					○					○	
3643	大成川側道橋	2	1984	41	13	2.0	床版橋	山口	山口県	周南市	R5	I					○					○	
3644	樋口跨道橋	2	1958	67	10	18.6	溝橋	山口	山口県	周南市	R5	I					○					○	
3645	樋口跨道側道橋	2	1984	41	8	1.5	桁橋	山口	山口県	周南市	R5	I					○					○	
3646	樋口その2函渠(41%582)	2	1987	38	5	16.6	溝橋	山口	山口県	周南市	R5	I					○					○	
3647	樋口その3函渠(41%678)	2	1987	38	5	19.1	溝橋	山口	山口県	周南市	R5	II					○					○	
3648	大森地下道(41%760)	2	不明	不明	4	14.0	溝橋	山口	山口県	周南市	R3	I	○								○		
3649	樋口側道橋	2	1980	45	3	0.7	床版橋	山口	山口県	周南市	R5	I					○					○	
3650	原側道橋	2	1979	46	7	1.5	桁橋	山口	山口県	周南市	R6	I					○					○	
3651	原橋	2	1960	65	4	16.4	床版橋	山口	山口県	周南市	R6	I					○					○	
3652	原第2側道橋	2	1983	42	5	1.5	床版橋	山口	山口県	周南市	R5	I					○					○	
3653	呼坂第1側道橋	2	1980	45	23	2.5	桁橋	山口	山口県	周南市	R2	III	○								○	●	床版補修
3654	呼坂第2側道橋	2	1989	36	25	2.0	桁橋	山口	山口県	周南市	R2	II	○								○		
3655	第1呼坂橋	2	1960	65	14	8.5	床版橋	山口	山口県	周南市	R5	I					○					○	
3656	第2呼坂橋	2	1960	65	3	9.2	床版橋	山口	山口県	周南市	R5	I					○					○	
3657	呼坂第3側道橋	2	1977	48	3	2.0	床版橋	山口	山口県	周南市	R5	I					○					○	
3658	呼坂その1床版橋	2	1986	39	9	8.9	床版橋	山口	山口県	周南市	R5	I					○					○	
3659	呼坂その2床版橋	2	1960	65	7	9.3	床版橋	山口	山口県	周南市	R4	I					○					○	
3660	徳間跨線橋	2	1984	41	23	13.0	床版橋	山口	山口県	周南市	R6	I									○		○
3661	徳間跨線ランプ橋	2	1963	62	10	8.5	床版橋	山口	山口県	周南市	R6	II	○								○		○
3662	第1大河内橋	2	1962	63	5	8.9	床版橋	山口	山口県	周南市	R6	I									○		○
3663	第1大河内側道橋(上り)	2	1980	45	6	1.5	床版橋	山口	山口県	周南市	R6	I					●	○				○	
3664	第1大河内函渠(41%148)	2	1994	31	5	21.8	溝橋	山口	山口県	周南市	R5	I					○					○	
3665	第2大河内側道橋(上り)	2	1976	49	7	1.1	床版橋	山口	山口県	周南市	R6	I									○		○
3666	第2大河内橋	2	1962	63	5	7.5	床版橋	山口	山口県	周南市	R6	I									○		○
3667	第2大河内側道橋(下り)	2	1976	49	8	2.0	床版橋	山口	山口県	周南市	R2	III	○								●	○	
3668	第3大河内橋	2	1962	63	7	10.6	床版橋	山口	山口県	周南市	R6	I									○		○
3669	第4大河内橋	2	1962	63	5	7.9	床版橋	山口	山口県	周南市	R6	I									○		○
3670	第4大河内側道橋(下り)	2	1984	41	5	0.9	床版橋	山口	山口県	周南市	R6	I									○		○
3671	第4大河内側道橋(上り)	2	1984	41	5	1.6	床版橋	山口	山口県	周南市	R6	I									○		○
3672	埴地下道(41%440)	2	不明	不明	4	32.8	溝橋	山口	山口県	周南市	R3	I	○								○		
3673	埴市地下道(41%270)	2	不明	不明	4	29.3	溝橋	山口	山口県	下松市	R3	I	○								○		
3674	切山函渠(41%580)	2	不明	不明	4	28.9	溝橋	山口	山口県	下松市	R3	I	○								○		
3675	切山川橋(上り)	2	1996	29	126	10.5	桁橋	山口	山口県	下松市	R3	I	○									○	
3676	切山川橋(下り)	2	1988	37	124	10.5	桁橋	山口	山口県	下松市	R3	I	○									○	
3677	切戸川橋(下り)	2	1996	29	145	8.0	桁橋	山口	山口県	下松市	R3	II	○									○	

3678	切戸川橋(上り)	2	1996	29	145	10.5	桁橋	山口	山口県	下松市	R3	II		○			○				
3679	山田その1涵渠(420k205)	2	不明	不明	3	22.7	溝橋	山口	山口県	下松市	R3	I		○			○				
3680	山田その2涵渠(420k275)	2	不明	不明	3	22.0	溝橋	山口	山口県	下松市	R6	I			○					○	
3681	岩篠線踏切橋	2	2005	20	18	172.0	床板橋	山口	山口県	下松市	R6	I			○					○	
3682	生野屋その3涵渠(421k775)	2	不明	不明	4	30.4	溝橋	山口	山口県	下松市	R6	I			○					○	
3683	生野屋その4涵渠(421k968)	2	不明	不明	5	25.4	溝橋	山口	山口県	下松市	R5	I		○						○	
3684	生野屋地下道(422k160)	2	不明	不明	4	18.6	溝橋	山口	山口県	下松市	R3	I		○					○		
3685	堀入橋	2	1995	30	10	25.0	床板橋	山口	山口県	下松市	R6	I			○					○	
3686	生野屋その2涵渠(422k400)	2	不明	不明	4	21.8	溝橋	山口	山口県	下松市	R3	I		○					○		
3687	身弘地下道(422k660)	2	不明	不明	4	22.5	溝橋	山口	山口県	下松市	R3	I		○					○		
3688	生野屋その1涵渠(422k990)	2	1995	30	5	28.0	溝橋	山口	山口県	下松市	R3	I		○					○		
3689	花岡橋	2	1992	33	29	22.3	桁橋	山口	山口県	下松市	R2	II	○				○				
3690	花岡側道橋	2	1960	65	24	9.0	桁橋	山口	山口県	下松市	R2	III	○				○	●			支那補修
3691	花岡地下道(423k780)	2	不明	不明	4	63.1	溝橋	山口	山口県	下松市	R6	I			○					○	
3692	末武上その2水路涵渠(424k175)	2	1989	36	2	30.0	溝橋	山口	山口県	下松市	R5	I			○					○	
3693	末武上その1水路涵渠(424k123)	2	1989	36	3	30.9	溝橋	山口	山口県	下松市	R5	I			○					○	
3694	末武上その3水路涵渠(424k252)	2	1990	35	2	31.0	溝橋	山口	山口県	下松市	R5	I			○					○	
3695	粟中村その1地下道(424k280)	2	不明	不明	4	30.8	溝橋	山口	山口県	下松市	R6	I			○					○	
3696	粟中村その2地下道(424k330)	2	不明	不明	3	32.5	溝橋	山口	山口県	下松市	R6	I			○					○	
3697	末武中その1水路涵渠(424k472)	2	1989	36	2	33.4	溝橋	山口	山口県	下松市	R5	I			○					○	
3698	末武中その2水路涵渠(424k510)	2	1989	36	2	33.4	溝橋	山口	山口県	下松市	R5	I			○					○	
3699	末武中その3涵渠(424k688)	2	1968	57	3	33.5	溝橋	山口	山口県	下松市	R5	I			○					○	
3700	末武中地下道1(424k610)	2	不明	不明	4	21.7	溝橋	山口	山口県	下松市	R6	I			○					○	
3701	末武中地下道2(424k610)	2	不明	不明	4	47.3	溝橋	山口	山口県	下松市	R6	II			○					○	
3702	末武中その5涵渠(424k860)	2	1968	57	6	41.6	溝橋	山口	山口県	下松市	R3	I		○					○		
3703	東河原踏切橋(上り)	2	1969	56	18	19.1	桁橋	山口	山口県	下松市	R6	III					●○			●○	支那補修
3704	東河原踏切橋(下り)	2	1984	41	18	19.9	桁橋	山口	山口県	下松市	R6	I			○					○	
3705	末武橋(上り)	2	1969	56	67	11.8	桁橋	山口	山口県	下松市	R5	II			○					○	
3706	末武橋(下り)	2	1984	41	67	11.8	桁橋	山口	山口県	下松市	R5	II			○					○	
3707	坂川踏切橋(上り)	2	1969	56	14	11.8	桁橋	山口	山口県	下松市	R2	II	○				○				
3708	坂川踏切橋(下り)	2	1985	40	14	11.8	桁橋	山口	山口県	下松市	R2	II	○				○				
3709	秋本高架橋(上り)	2	1989	36	314	8.8	桁橋	山口	山口県	周南市	R6	II			○					○	
3710	秋本高架橋(下り)	2	1989	36	318	8.8	桁橋	山口	山口県	周南市	R6	II			○					○	
3711	政所橋(側道下り)	2	1989	36	14	8.0	桁橋	山口	山口県	周南市	R2	I	○				○				
3712	政所橋(側道上り)	2	1989	36	14	8.1	桁橋	山口	山口県	周南市	R3	II	○				○				
3713	久米その2涵渠(426k370)	2	不明	不明	4	43.3	溝橋	山口	山口県	周南市	R6	I			○					○	
3714	秋本地下道(426k470)	2	不明	不明	4	33.0	溝橋	山口	山口県	周南市	R6	I			○					○	
3715	秋本橋(側道上り)	2	1989	36	14	8.3	床板橋	山口	山口県	周南市	R2	I	○				○				
3716	秋本橋(側道下り)	2	1989	36	14	11.7	桁橋	山口	山口県	周南市	R2	I	○				○				
3717	城ヶ丘地下道(427k020)	2	不明	不明	3	25.2	溝橋	山口	山口県	周南市	R2	II	○				○				
3718	岐陽橋(上り)	2	1969	56	30	14.7	桁橋	山口	山口県	周南市	R6	II					●○			○	
3719	岐陽橋(下り)	2	1976	49	30	14.5	桁橋	山口	山口県	周南市	R6	I					●○			○	
3720	辻地下道(429k770)	2	不明	不明	3	29.9	溝橋	山口	山口県	周南市	R2	II	○				○				
3721	三田川(東)地下道(429k875)	2	不明	不明	3	36.7	溝橋	山口	山口県	周南市	R3	I		○						○	
3722	三田川(西)地下道(429k985)	2	不明	不明	3	36.8	溝橋	山口	山口県	周南市	R3	I		○						○	
3723	公團前地下道(430k195)	2	不明	不明	3	29.6	溝橋	山口	山口県	周南市	R2	II	○				○				
3724	栗印ノ字涵渠(430k920)	2	1967	58	3	35.8	溝橋	山口	山口県	周南市	R5	I			○					○	
3725	住吉地下道(431k090)	2	不明	不明	3	24.9	溝橋	山口	山口県	周南市	R2	II	○				○				
3726	東栗田涵渠(431k187)	2	不明	不明	3	33.4	溝橋	山口	山口県	周南市	R5	II			○					○	
3727	北山地下道(431k470)	2	不明	不明	3	25.5	溝橋	山口	山口県	周南市	R2	II	○				○				
3728	駒山地下道(431k720)	2	不明	不明	3	25.2	溝橋	山口	山口県	周南市	R2	II	○				○				
3729	橋山その1涵渠(431k865)	2	1971	54	5	25.7	溝橋	山口	山口県	周南市	R3	I		○						○	
3730	橋山その2涵渠(432k275)	2	1971	54	5	25.4	溝橋	山口	山口県	周南市	R3	I		○						○	
3731	川崎その1涵渠(432k895)	2	不明	不明	5	26.5	溝橋	山口	山口県	周南市	R3	I		○						○	
3732	川崎その2涵渠(433k685)	2	1971	54	4	23.4	溝橋	山口	山口県	周南市	R3	II	○							○	

4173	東松ヶ久保その1橋	9	1964	61	3	9.3	清橋	山口	山口県	山口市	R5	I					●○			○	断面修復		
4174	荒瀬橋	9	1965	60	70	7.0	桁橋	山口	山口県	山口市	R6	II					○			○			
4175	不明(550k792)	9	不明	不明	30	2.5	桁橋	山口	山口県	山口市	R5	III					○			●○	主桁断面修復		
4176	不明(550k877)	9	不明	不明	30	1.5	桁橋	山口	山口県	山口市	R5	II					○			●	撤去	撤去予定(R10)	
4177	上河内橋	9	1965	60	3	8.5	床版橋	山口	山口県	山口市	R2	II	○						○				
4178	第1向原橋	9	1965	60	4	9.1	床版橋	山口	山口県	山口市	R2	I	○						○				
4179	第1上大黒原橋	9	1965	60	3	9.1	床版橋	山口	山口県	山口市	R6	II					○				○		
4180	第2上大黒原橋	9	1965	60	4	8.5	床版橋	山口	山口県	山口市	R2	II	○						○				
4181	下大黒原橋	9	1965	60	3	10.8	床版橋	山口	山口県	山口市	R2	I	○						○				
4182	向原側道橋	9	1986	39	13	2.0	床版橋	山口	山口県	山口市	R2	I	○						○				
4183	第2向原橋	9	1965	60	9	8.7	床版橋	山口	山口県	山口市	R2	I	○						○				
4184	夏明橋	9	1965	60	4	10.6	清橋	山口	山口県	山口市	R5	I					○			○			
4185	中河原橋	9	1965	60	4	21.6	床版橋	山口	山口県	山口市	R2	II	○						○				
4186	樋田橋	9	1965	60	6	8.9	床版橋	山口	山口県	山口市	R2	I	○						○				
4187	樋田側道橋	9	1965	60	9	1.6	桁橋	山口	山口県	山口市	R2	I	○						○				
4188	第1田屋橋	9	1965	60	3	8.5	床版橋	山口	山口県	山口市	R2	I	○						○				
4189	第2田屋橋	9	1965	60	2	8.5	床版橋	山口	山口県	山口市	R2	I	○						○				
4190	古迫橋	9	1964	61	4	10.5	床版橋	山口	山口県	山口市	R2	I	○						○				
4191	野中橋	9	1964	61	4	8.5	床版橋	山口	山口県	山口市	R6	II					○				○		
4192	野中床版橋	9	1965	60	4	8.6	床版橋	山口	山口県	山口市	R5	II					○				○		
4193	田代第1橋	9	1965	60	24	3.0	床版橋	山口	山口県	山口市	R2	II	○						○	●	塗装塗替	移管予定(R8)	
4194	田代第2橋	9	1965	60	24	2.0	桁橋	山口	山口県	山口市	R5	II					○			●	撤去	撤去予定(R8)	
4195	田代橋	9	1965	60	23	7.0	桁橋	山口	山口県	山口市	R6	II					○				○		
4196	渡川橋	9	1965	60	50	7.1	桁橋	山口	山口県	山口市	R6	III					○			●	○	当板補強工	
4197	夏草橋	9	1965	60	27	7.0	床版橋	山口	山口県	山口市	R3	I	○						○				
4198	助ノ畑その2床版橋	9	不明	不明	4	8.2	床版橋	山口	山口県	山口市	R5	I					○				○		
4199	助ノ畑その1床版橋	9	不明	不明	3	8.3	床版橋	山口	山口県	山口市	R5	I					○				○		
4200	南橋	9	1964	61	14	8.3	床版橋	山口	山口県	山口市	R3	II	○						○				
4201	南函渠	9	不明	不明	3	8.6	清橋	山口	山口県	山口市	R3	I	○						○				
4202	敷田床版橋	9	不明	不明	3	8.2	床版橋	山口	山口県	山口市	R5	I					○				○		
4203	築地跨線橋	9	1965	60	85	7.0	桁橋	山口	山口県	山口市	R6	II					○				○		
4204	岩田床版橋	9	不明	不明	3	8.3	床版橋	山口	山口県	山口市	R5	II					○				○		
4205	千頭側道橋	9	1987	38	69	2.0	床版橋	山口	山口県	山口市	R6	I					○				○		
4206	千頭橋	9	1964	61	60	7.0	桁橋	山口	山口県	山口市	R6	II					○				○		
4207	黒瀬筋渠(558x396)	9	不明	不明	2	17.1	清橋	山口	山口県	山口市	R4	I					○				○		
4208	竜宮橋	9	1955	70	53	10.2	桁橋	山口	山口県	山口市	R6	III							●○		●	○	当板補強工
4209	竜宮側道橋	9	1972	53	53	3.8	桁橋	山口	山口県	山口市	R6	III							●○		●	○	当て板補強
4210	岩倉側道橋	9	1978	47	10	2.0	床版橋	山口	山口県	山口市	R5	II					○				○		
4211	岩倉橋	9	1965	60	8	7.4	床版橋	山口	山口県	山口市	R3	II	○						○				
4212	榎ノ木床版橋	9	1964	61	3	7.4	床版橋	山口	山口県	山口市	R5	I					○				○		
4213	城平橋	9	1965	60	6	9.1	床版橋	山口	山口県	山口市	R2	I	○						○				
4214	城平側道橋	9	1978	47	7	2.0	桁橋	山口	山口県	山口市	R3	III	○							●○		床版補修	
4215	榎之木側道橋	9	1978	47	13	2.0	桁橋	山口	山口県	山口市	R3	II	○						○				
4216	榎之木橋	9	1965	60	6	8.5	床版橋	山口	山口県	山口市	R2	I	○						○				
4217	橋本橋	9	1964	61	35	7.0	桁橋	山口	山口県	山口市	R3	III	○							●○		支架交換	
4218	橋通橋	9	1965	60	7	8.7	床版橋	山口	山口県	山口市	R2	I	○						○				
4219	壺淵筋渠	9	1964	61	3	8.1	清橋	山口	山口県	山口市	R5	II					○				○		
4220	松ヶ崎筋渠	9	不明	不明	9	8.1	清橋	山口	山口県	山口市	R5	II					○				○		
4221	小河内橋	9	1965	60	6	14.4	床版橋	山口	山口県	山口市	R3	I	○						○				
4222	叶松橋	9	1963	62	3	12.2	床版橋	山口	山口県	山口市	R5	II					○				○		
4223	山形側道橋	9	1988	37	14	2.0	桁橋	山口	山口県	山口市	R2	I	○						○				
4224	山形橋	9	1965	60	11	8.6	床版橋	山口	山口県	山口市	R2	I	○						○				
4225	下林側道橋	9	1988	37	22	2.0	桁橋	山口	山口県	山口市	R2	I	○						○				
4226	下林橋	9	1965	60	8	8.7	床版橋	山口	山口県	山口市	R2	I	○						○				
4227	上林橋	9	1965	60	5	9.7	床版橋	山口	山口県	山口市	R2	II	○						○				

4613	沖中川橋(上り)	190	1970	55	12	11.6	床版橋	山口	山口県	山陽小野田市	R4	I					○			○		
4614	新生町その1 函渠(溝31k886)	190	1972	53	4	42.0	溝橋	山口	山口県	山陽小野田市	R6	I					○				○	
4615	長田歴史道橋(下り)	190	1988	37	14	2.5	床版橋	山口	山口県	山陽小野田市	R4	I					○			○		
4616	長田歴史橋	190	1969	56	14	13.0	床版橋	山口	山口県	山陽小野田市	R4	I					○			○		
4617	長田歴史道橋(上り)	190	1988	37	14	2.5	床版橋	山口	山口県	山陽小野田市	R4	I					○			○		
4618	高浜その1 函渠(溝32k497)	190	1972	53	4	16.1	溝橋	山口	山口県	山陽小野田市	R6	I					○				○	
4619	高浜その2 函渠(溝32k727)	190	1972	53	2	23.8	溝橋	山口	山口県	山陽小野田市	R6	I					○				○	
4620	江川橋	190	1969	56	7	13.0	床版橋	山口	山口県	山陽小野田市	R4	I					○			○		
4621	江川歴史道橋(上り)	190	1988	37	7	2.5	床版橋	山口	山口県	山陽小野田市	R4	I					○			○		
4622	江川歴史道橋(下り)	190	1988	37	7	2.5	床版橋	山口	山口県	山陽小野田市	R4	I					○			○		
4623	後海橋	190	1978	47	5	11.6	床版橋	山口	山口県	山陽小野田市	R4	II					○			○		
4624	後海その3 函渠(溝35k226)	190	不明	不明	3	15.4	溝橋	山口	山口県	山陽小野田市	R6	I					○				○	
4625	厚狭川橋	190	1979	46	116	10.8	桁橋	山口	山口県	山陽小野田市	R5	III					○			●○		下部工刷板巻立て
4626	第1宮川橋	190	1967	58	5	10.7	床版橋	山口	山口県	山陽小野田市	R4	I					○			○		
4627	第2宮川橋	190	1967	58	4	12.7	床版橋	山口	山口県	山陽小野田市	R4	I					○			○		
4628	京ノ坪川橋	190	1967	58	3	14.8	床版橋	山口	山口県	山陽小野田市	R4	I					○			○		
4629	中塚川橋	190	1967	58	4	13.4	床版橋	山口	山口県	山陽小野田市	R4	II					○			○		
4630	森本川橋	190	1967	58	5	11.1	床版橋	山口	山口県	山陽小野田市	R5	I					○			○		
4631	境川橋	190	1967	58	4	15.5	床版橋	山口	山口県	山陽小野田市	R5	I					○			○		
4632	河原歴史道橋(上り)	190	1972	53	16	1.2	桁橋	山口	山口県	山陽小野田市	R6	III					●			○		●○ 当板補強工、支保補修
4633	河原橋	190	1942	83	15	8.5	桁橋	山口	山口県	山陽小野田市	R5	II					○				○	
4634	河原歴史道橋(下り)	190	1977	48	18	1.8	桁橋	山口	山口県	山陽小野田市	R4	III					○			●		●○ 護岸補修
4635	堀生橋	190	1954	71	3	11.7	床版橋	山口	山口県	山陽小野田市	R2	I					○					
4636	糸原歴史道橋(下り)	190	1983	42	19	2.0	桁橋	山口	山口県	山陽小野田市	R6	II					○					○
4637	糸原歴史道橋(上り)	190	1977	48	16	2.0	桁橋	山口	山口県	山陽小野田市	R6	III					○				●	○ 床版、支保補修、当板補強工
4638	糸原橋	190	1967	58	9	10.0	床版橋	山口	山口県	山陽小野田市	R6	I					●			○		○
4639	門型函渠(溝0k280)	191	2005	20	4	15.0	溝橋	山口	山口県	下関市	R3	III					○			●○		床版前面修復
4640	新地西町函渠(溝0k637)	191	1999	26	3	22.0	溝橋	山口	山口県	下関市	R2	I					○					
4641	武久川橋(上り)	191	2005	20	48	9.0	桁橋	山口	山口県	下関市	R5	I					○				○	
4642	武久第1高架構(上り)	191	2005	20	46	9.0	桁橋	山口	山口県	下関市	R3	I					○			○		
4643	武久川橋(下り)	191	2013	12	40	12.0	桁橋	山口	山口県	下関市	R5	I					○			○		
4644	武久第1高架構(下り)	191	2013	12	42	12.0	桁橋	山口	山口県	下関市	R3	I					○			○		
4645	稲田高架構	191	2013	12	44	18.3	ラーメン橋	山口	山口県	下関市	R3	I					○			○		
4646	綾羅木第1高架構1	191	2013	12	169	17.3	桁橋	山口	山口県	下関市	R4	II					○				○	
4647	綾羅木第1高架構2	191	2014	11	211	17.3	桁橋	山口	山口県	下関市	R3	I					○			○		
4648	綾羅木第1高架構3	191	2014	11	121	17.3	桁橋	山口	山口県	下関市	R3	I					○			○		
4649	綾羅木第1高架構4	191	2014	11	168	17.3	桁橋	山口	山口県	下関市	R3	I					○			○		
4650	綾羅木第1高架構5	191	2012	13	171	17.3	桁橋	山口	山口県	下関市	R3	I					○			○		
4651	綾羅木第1高架構6フラップ(下り)	191	2013	12	92	5.5	桁橋	山口	山口県	下関市	R3	I					○			○		
4652	綾羅木第1高架構6フラップ(上り)1	191	2014	11	42	12.0	桁橋	山口	山口県	下関市	R3	I					○			○		
4653	綾羅木第1高架構6フラップ(上り)2	191	2014	11	69	5.5	桁橋	山口	山口県	下関市	R3	I					○			○		
4654	綾羅木川大橋	191	2014	11	225	23.3	桁橋	山口	山口県	下関市	R3	II					○			○		
4655	綾羅木川歩道橋(下り)	191	2014	11	92	3.0	桁橋	山口	山口県	下関市	R3	I					○			○		
4656	綾羅木川歩道橋(上り)	191	2014	11	96	3.0	桁橋	山口	山口県	下関市	R3	I					○			○		
4657	綾羅木第2高架構	191	2014	11	22	18.3	床版橋	山口	山口県	下関市	R3	I					○			○		
4658	靱葉川橋	191	2013	12	38	25.3	桁橋	山口	山口県	下関市	R4	I					○			○		
4659	安坂橋	191	1993	32	21	16.2	床版橋	山口	山口県	下関市	R5	I					○				○	
4660	堀江その2 函渠(11k504)	191	不明	不明	4	12.5	溝橋	山口	山口県	下関市	R2	III					○			●		○
4661	山中橋	191	1932	93	6	10.6	桁橋	山口	山口県	下関市	R5	II					○				○	
4662	堀江橋	191	1994	31	17	10.5	床版橋	山口	山口県	下関市	R5	I					○				○	
4663	汐入橋	191	1933	92	6	8.5	床版橋	山口	山口県	下関市	R4	I					○				○	
4664	吉田橋	191	1938	87	9	13.7	桁橋	山口	山口県	下関市	R4	I					○				○	
4665	吉見下函渠(溝15k195)	191	2000	25	2	11.5	溝橋	山口	山口県	下関市	R2	II					○			○		
4666	第1永田郷橋	191	1943	82	3	9.7	床版橋	山口	山口県	下関市	R3	I					○			○		
4667	第2永田郷橋	191	1943	82	4	8.8	床版橋	山口	山口県	下関市	R5	I					●			○		○

